

hobbyzone®

Instruction Manual  
Bedienungsanleitung  
Manuel d'utilisation  
Manuale di Istruzioni

# AeroScout™

1.1 Meter SAFE+ Trainer

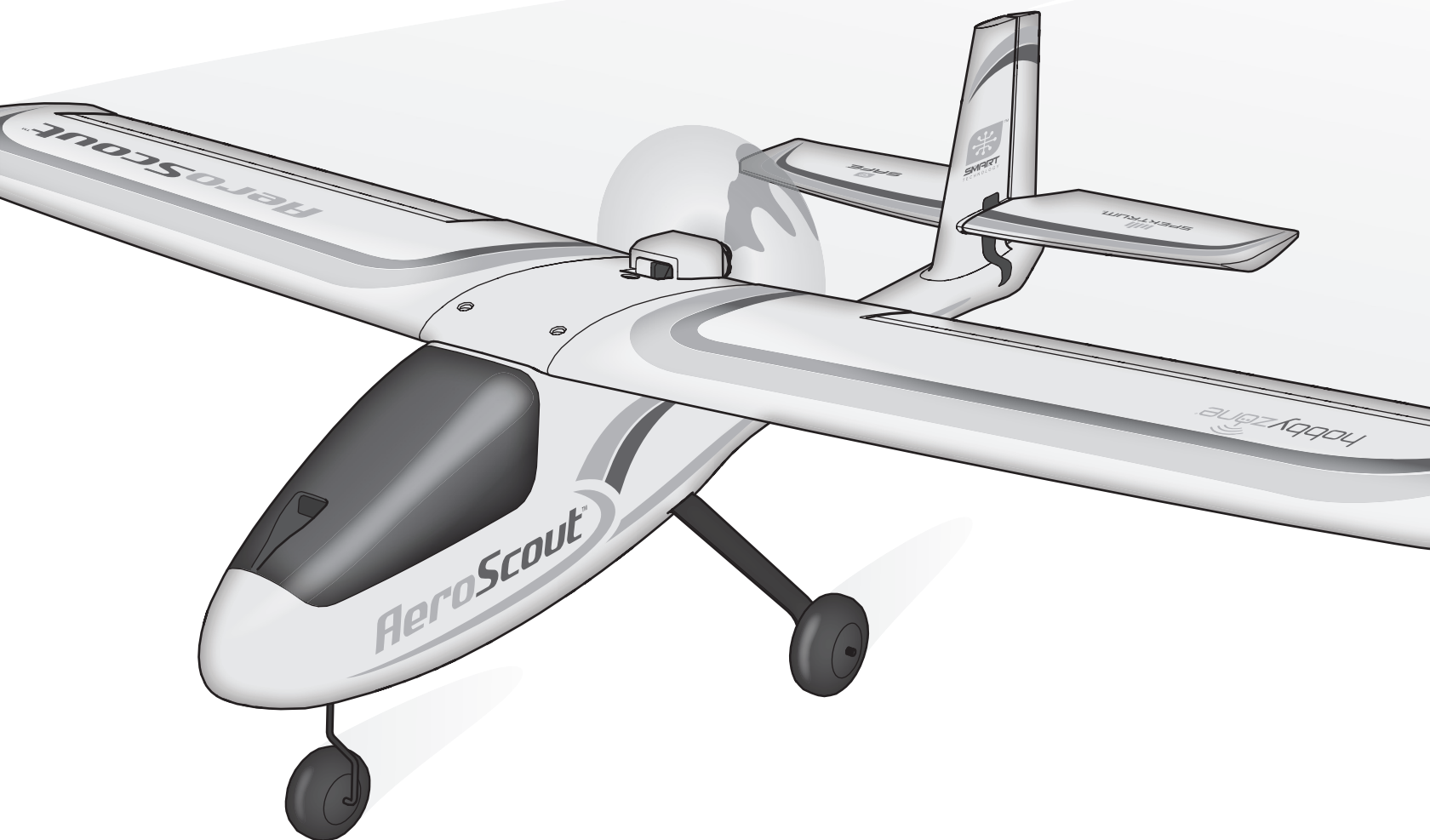

**SAFE+**

**RTF**  
READY-TO-FLY

**BNF**  
BASIC

**HORIZON**  
H O B B Y

**NOTICE**

All instructions, warranties and other collateral documents are subject to change at the sole discretion of Horizon Hobby, LLC. For up-to-date product literature, visit [www.horizonhobby.com](http://www.horizonhobby.com) or [www.towerhobbies.com](http://www.towerhobbies.com) and click on the support or resources tab for this product.

**Meaning of Special Language:**

The following terms are used throughout the product literature to indicate various levels of potential harm when operating this product:

**WARNING:** Procedures, which if not properly followed, create the probability of property damage, collateral damage, and serious injury OR create a high probability of superficial injury.

**CAUTION:** Procedures, which if not properly followed, create the probability of physical property damage AND a possibility of serious injury.

**NOTICE:** Procedures, which if not properly followed, create a possibility of physical property damage AND little or no possibility of injury.

 **WARNING:** Read the ENTIRE instruction manual to become familiar with the features of the product before operating. Failure to operate the product correctly can result in damage to the product, personal property and cause serious injury.

This is a sophisticated hobby product. It must be operated with caution and common sense and requires some basic mechanical ability. Failure to operate this Product in a safe and responsible manner could result in injury or damage to the product or other property. This product is not intended for use by children without direct adult supervision. Do not use with incompatible components or alter this product in any way outside of the instructions provided by Horizon Hobby, LLC. This manual contains instructions for safety, operation and maintenance. It is essential to read and follow all the instructions and warnings in the manual, prior to assembly, setup or use, in order to operate correctly and avoid damage or serious injury.

**14+** AGE RECOMMENDATION: Not for children under 14 years. This is not a toy.

## Safety Precautions and Warnings

As the user of this product, you are solely responsible for operating in a manner that does not endanger yourself and others or result in damage to the product or the property of others.

- Always keep a safe distance in all directions around your model to avoid collisions or injury. This model is controlled by a radio signal subject to interference from many sources outside your control. Interference can cause momentary loss of control.
- Always operate your model in open spaces away from full-size vehicles, traffic and people.
- Always carefully follow the directions and warnings for this and any optional support equipment (chargers, rechargeable battery packs, etc.).
- Always keep all chemicals, small parts and anything electrical out of the reach of children.
- Always avoid water exposure to all equipment not specifically designed and protected for this purpose. Moisture causes damage to electronics.
- Never place any portion of the model in your mouth as it could cause serious injury or even death.
- Never operate your model with low transmitter batteries.
- Always keep aircraft in sight and under control.
- Always use fully charged batteries.
- Always keep transmitter powered on while aircraft is powered.
- Always remove batteries before disassembly.
- Always keep moving parts clean.
- Always keep parts dry.
- Always let parts cool after use before touching.
- Always remove batteries after use.
- Always ensure failsafe is properly set before flying.
- Never operate aircraft with damaged wiring.
- Never touch moving parts.

 **WARNING AGAINST COUNTERFEIT PRODUCTS:** If you ever need to replace your Spektrum receiver found in a Horizon Hobby product, always purchase from Horizon Hobby, LLC or a Horizon Hobby authorized dealer to ensure authentic high-quality Spektrum product. Horizon Hobby, LLC disclaims all support and warranty with regards, but not limited to, compatibility and performance of counterfeit products or products claiming compatibility with DSM or Spektrum technology.

**If you own this product, you may be required to register with the FAA.**

For up-to-date information on how to register with the FAA, please visit <https://registermyuas.faa.gov/>.

For additional assistance on regulations and guidance on UAS usage, visit [knowbeforeyoufly.org/](http://knowbeforeyoufly.org/).

## Box Contents

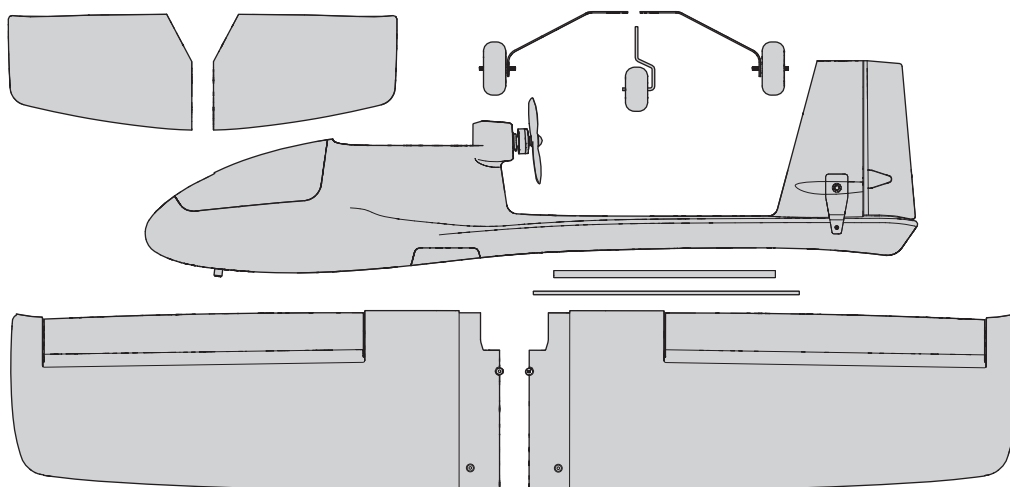
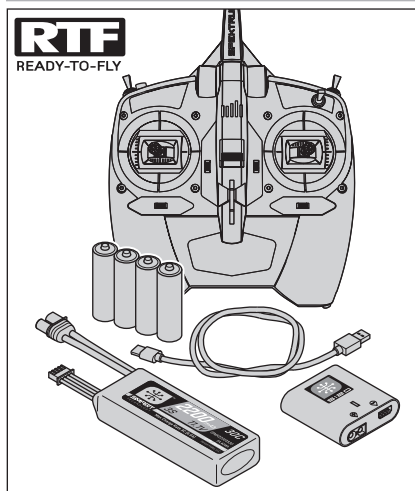

## Table of Contents

Specifications .....	3	Flying .....	14
Charging Warnings.....	4	Trimming the Aircraft .....	15
Charge the Flight Battery .....	4	Post Flight Checklist .....	16
Transmitter Setup .....	5	Factory Settings for the Control Horns and Servo Arms .....	16
Included DXe Transmitter (RTF Version) .....	6	Service and Repairs.....	16
Assemble the Aircraft.....	7	AS3X® System Trouble Shooting Guide.....	17
Transmitter and Receiver Binding.....	9	Trouble Shooting Guide .....	17
Install the Flight Battery .....	9	Replacement Parts List .....	18
Center of Gravity (CG) .....	10	Optional Parts List.....	18
Control Direction Test.....	10	Limited Warranty .....	18
Choose a Flying Field .....	11	Contact Information .....	19
Range Test.....	11	FCC Information.....	19
Install the Propeller .....	12	IC Information.....	20
Sensor Assisted Flight Envelope (SAFE) Technology Flight Modes.....	12	Compliance Information for the European Union.....	20
Flight Control .....	13	AMA National Model Aircraft Safety Code .....	21
Preflight Checklist.....	14		

## Specifications

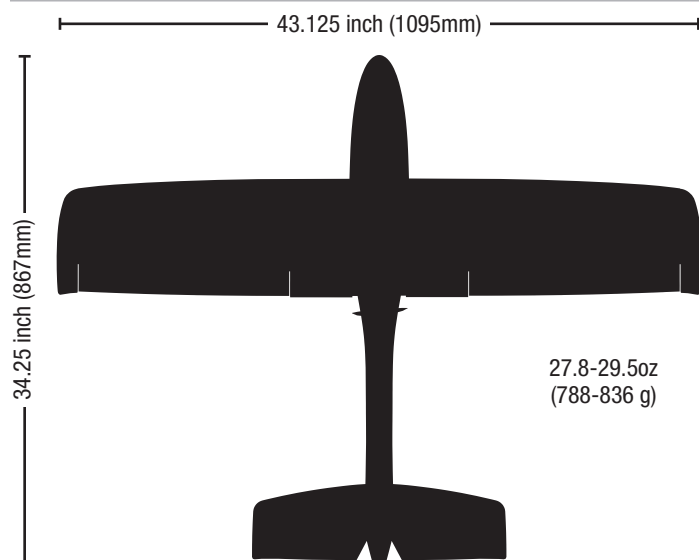

	<b>RTF</b> READY-TO-FLY	<b>BNF</b> BASIC
<b>Motor:</b> 2306-2250 Brushless outrunner (HBZ3809)	Installed	Installed
<b>ESC:</b> 30A (HBZ3808)	Installed	Installed
<b>Servos:</b> 8g Servo (SPMSS390)	Installed	Installed
<b>Receiver:</b> AR636 6 channel AS3X® Sport Receiver (SPMAR636)	Installed	Installed
<b>Battery:</b> SMART 2200mAh 3S 11.1V 30C LiPo; IC3™ (SPMX22003S30)	Included	Required to Complete
<b>Battery Charger:</b> S120 USB-C SMART Charger, 1x20W (SPMXC1020)	Included	Required to Complete
<b>Transmitter:</b> Spektrum™ DXe with full range DSMX® technology	Included	Required to Complete

## Charging Warnings



**CAUTION:** All instructions and warnings must be followed exactly. Mishandling of Li-Po batteries can result in a fire, personal injury, and/or property damage.

- **NEVER LEAVE CHARGING BATTERIES UNATTENDED.**
- **NEVER CHARGE BATTERIES OVERNIGHT.**
- By handling, charging or using the included Li-Po battery, you assume all risks associated with lithium batteries.
- If at any time the battery begins to balloon or swell, discontinue use immediately. If charging or discharging, discontinue and disconnect. Continuing to use, charge or discharge a battery that is ballooning or swelling can result in fire.
- Always store the battery at room temperature in a dry area for best results.
- Always transport or temporarily store the battery in a temperature range of 40–120° F (5–49° C). Do not store battery or aircraft in a car or direct sunlight. If stored in a hot car, the battery can be damaged or even catch fire.
- Always charge batteries away from flammable materials.

- Always inspect the battery before charging and never charge dead or damaged batteries.
- Always disconnect the battery after charging, and let the charger cool between charges.
- Always constantly monitor the temperature of the battery pack while charging.
- **ONLY USE A CHARGER SPECIFICALLY DESIGNED TO CHARGE LI-PO BATTERIES.** Failure to charge the battery with a compatible charger may cause fire resulting in personal injury and/or property damage.
- Never discharge Li-Po cells to below 3V under load.
- Never cover warning labels with hook and loop strips.
- Never charge batteries outside recommended levels.
- Never attempt to dismantle or alter the charger.
- Never allow minors under the age of 14 to charge battery packs.
- Never charge batteries in extremely hot or cold places (recommended between 40–120° F or 5–49° C) or place in direct sunlight.

## Charge the Flight Battery

The recommended battery for the HobbyZone® AeroScout™ S aircraft, included with the RTF version, is an 11.1V, 2200mAh 3S 30C Smart Technology LiPo battery with an IC3™ connector (SPMX22003S30). If using a different battery, the battery should be of similar capacity, dimensions and weight to fit in the fuselage. The aircraft electronic speed control is equipped with an IC3 device connector. Ensure the battery chosen is compatible. Always ensure the model balances at the recommended center of gravity (CG) with the chosen battery. Follow your chosen battery and battery charger instructions to charge the flight battery.

### RTF Smart Technology Battery and S120 Charger, Specifications and Operation

The Spektrum S120 SMART Technology battery charger included with the RTF version of the aircraft is compatible only with Spektrum SMART 2-3 cell LiPo batteries or 6-7 cell NiMH batteries. It is not compatible with any other battery chemistries or non-SMART batteries.

A USB power supply is required for use. A USB-C QC type power supply is recommended for the fastest charge times.

S120 Specifications	
Input	USB Type C, power supply not included
Input Voltage	5V-12V
Charge Power	18W max (dependant on power supply)
Compatible USB Power Adaptor	5V/1A, 5V/2A, USB Quick Charge (QC) 2.0/3.0
Battery Connector	IC3™ and balance connector
Battery Types	LiPo, NiMH ( <i>Spektrum SMART Batteries only</i> )
Cell Count	2-3 cell LiPo, 6-7 cell NiMH
Max Output Voltage	13.05V
Max Output Current	Up to 2A

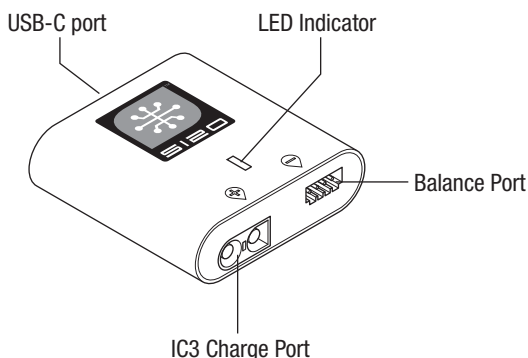

To charge the included flight battery:

1. Using the supplied Type-C USB cable, connect the S120 charger to a USB power supply (*not included*).

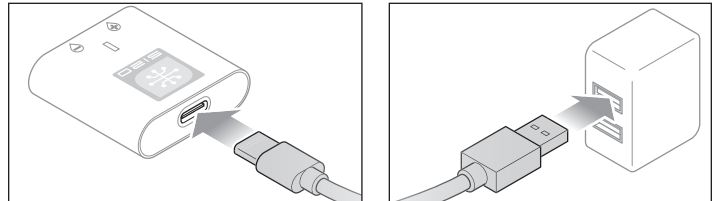

2. Insert the Spektrum SMART Battery IC3 connector (A) into the charger IC3 port, and insert the battery balance lead (B) into the charger balance port. Both the IC3 and balance connectors must be connected for the charging process to begin.

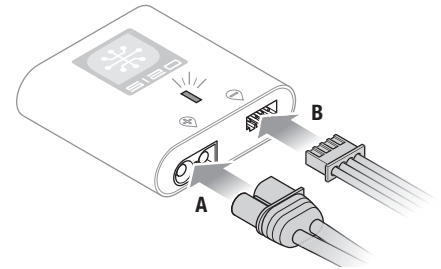

The battery may be disconnected from the charger at any time to stop the charging process.

**IMPORTANT:** SMART NiMH batteries do not have a balance connector.

3. Disconnect the IC3 and balance connectors when the charge and balance cycles are complete, as indicated by the LED.
4. The LED indicator will glow solid red to indicate a charging error. Follow the operation steps to ensure proper connection is used to charge the battery.

Refer to the LED indicator table for charger status.

**IMPORTANT:** Connecting a non-SMART battery will cause a charge error and the S120 will not recognize or charge the battery.

LED Indicator		
Power On	USB 5V: White LED	
	USB Quick Charge 2.0/3.0: Blue LED	
LiPo: Purple LED NiMH: Yellow LED	Battery Capacity	
	Less Than 25%	Single Flash
	25% – 75%	Double Flash
	76% – 99%	Triple Flash
Charge Complete	Green LED (Solid)	
Error	Red LED (Solid)	



**WARNING:** Before proceeding further, remove the propeller and spinner from the motor shaft. Never attempt to program the radio components, assemble the aircraft or perform maintenance of any kind without removing the propeller. Serious injury could result if the motor starts inadvertently with the propeller still attached.

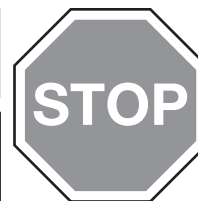

1. Ensure the flight battery is NOT connected to the aircraft.
2. Hold the motor can firmly to keep it from rotating.
3. Twist the propeller and prop nut clockwise to loosen them from the motor shaft.
4. Remove the propeller, prop nut and prop washer.

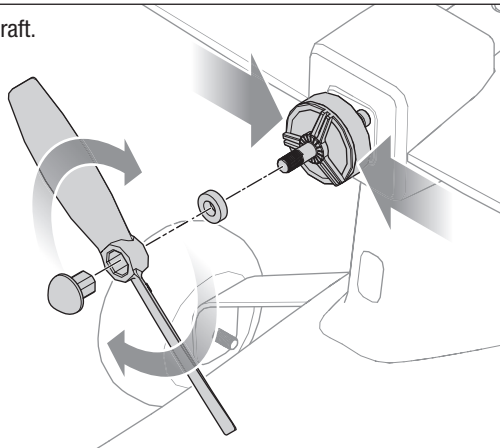

## Transmitter Setup

If using any DSMX transmitter other than the included DXe (3 position gear switch, RTF only) the radio will have to be configured correctly for the SAFE system to work properly.

- SAFE Flight mode is selected using Channel 5 signal (high, middle, low)
- Panic mode is selected with Channel 6 signal (high, low)

Refer to your transmitter's manual for more information about transmitter setup. If using a 2 position switch for SAFE flight modes, only Beginner and Experienced modes will be active.

Any DXe Transmitter that was not included with a HBZ AeroScout RTF will need to be programmed using the Spektrum Programmer (SPMA3065) to function correctly with this aircraft. Visit [www.spektrumrc.com](http://www.spektrumrc.com) to download the correct program for this aircraft.

<b>Computerized Transmitter Setup</b> (DX6 Gen2, DX6e, DX7 Gen2, DX8 Gen2, DX9, iX12, DX18 and DX20)	
Start all transmitter programming with a blank model (do a model reset), then name the model.	
Set Aileron, Elevator, and Rudder Rates to:	HIGH 100% LOW 70%
DX6 DX6e DX8 DX9 iX12 DX20	Go to the SYSTEM SETUP
	Set MODEL TYPE: AIRPLANE
	Go to CHANNEL ASSIGN: click NEXT to go to Channel Input Config: GEAR: B, AUX1: I
	Go to the FUNCTION LIST
	Go to Throttle Cut: set to Switch H, Position: -130
Resulting in:	<b>Switch H</b> operates Throttle Cut, position 0 is normal and position 1 cuts power to the throttle. <b>Switch B</b> operates the 3 SAFE Plus modes (0 beginner/1 intermediate/2 experienced). <b>Button I</b> operates PANIC mode.

## Included DXe Transmitter (RTF Version)

### Installing the Transmitter Batteries

Remove the battery cover, install the four included batteries (noting proper polarity) and reinstall the battery cover.

### Low Battery Alarm

The LED indicator flashes and the transmitter beeps progressively faster as the battery voltage drops.

Replace the transmitter batteries when the transmitter begins to beep.

**CAUTION:** If using rechargeable batteries, charge only rechargeable batteries. Charging non-rechargeable batteries may cause the batteries to burst, resulting in injury to persons and/or damage to property.

**WARNING:** Do not pick up the transmitter by the antenna. Do not alter or put weight on the antenna. Damage to antenna parts can decrease transmitter signal strength, which can result in loss of model control, injury or property damage.

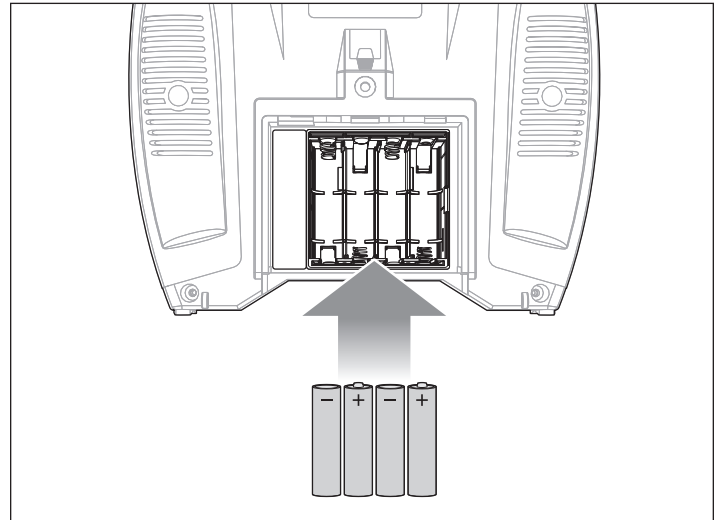

### RTF Transmitter Control Layout

The diagram shows the control layout of the included DXe transmitter.

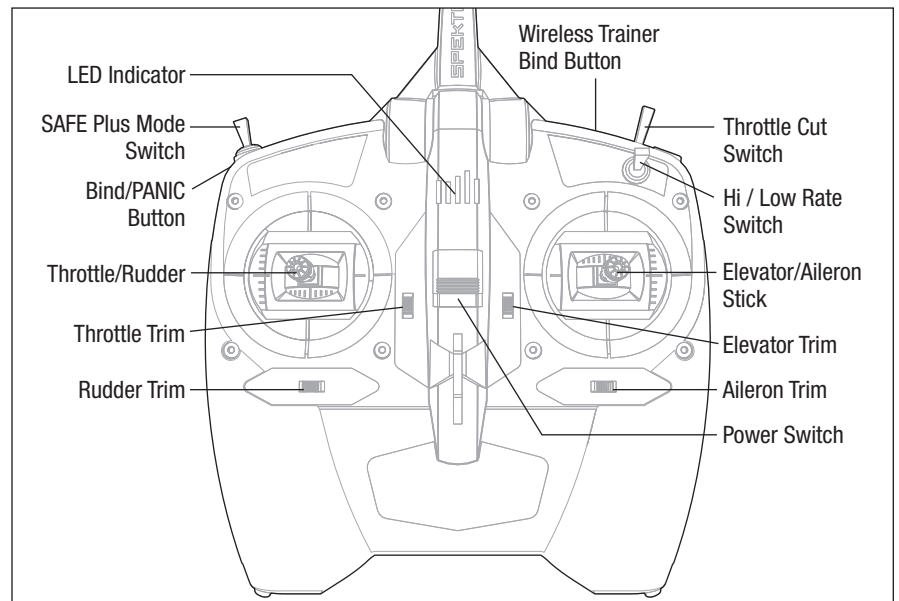

## Assemble the Aircraft

### Install the landing gear

1. Slide the main gear into the slots in the fuselage until they lock into place.

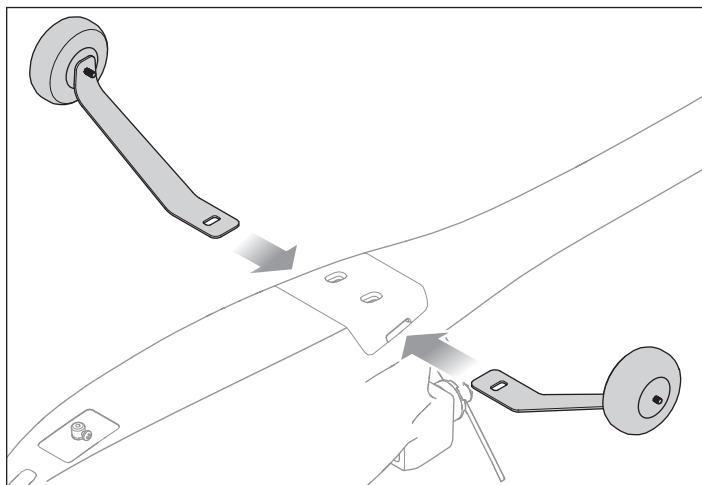

2. Insert the nose gear into the wheel collar as shown and tighten the setscrew against the flat in the gear wire using a phillips screwdriver.

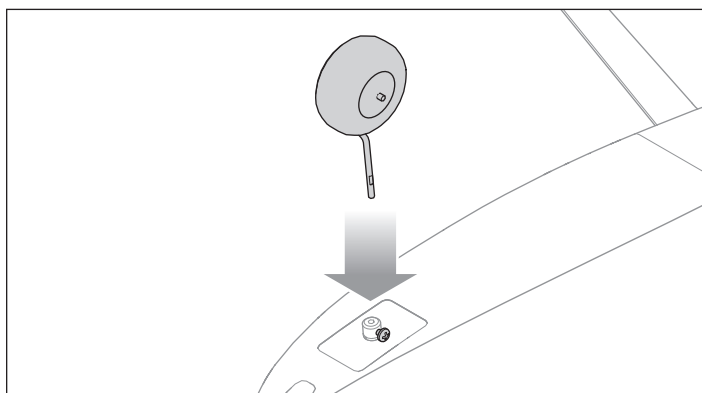

### Install the horizontal tail

1. Slide the longer of the two included square carbon fiber tubes fully into the hole of either of the horizontal stabilizers. The tube is a compression fit and does not require any adhesive.

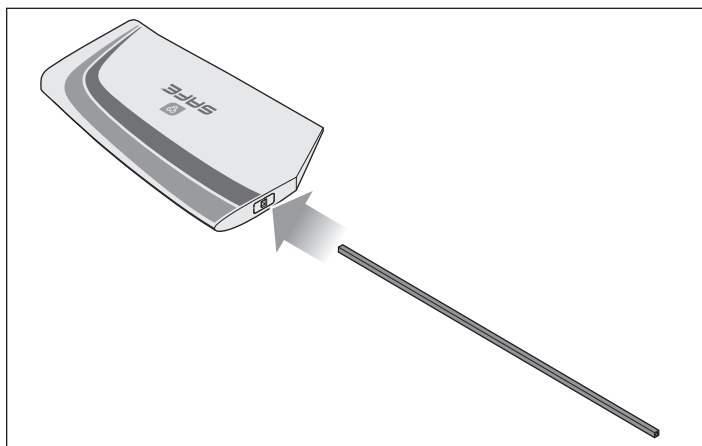

2. Insert the tube through the hole in the vertical tail of the fuselage as shown, until the previously attached horizontal stabilizer is against the fuselage.

**IMPORTANT:** The decals on the horizontal stabilizers must face up when the stabilizers are installed correctly.

3. Slide the opposite horizontal stabilizer over the other end of the tube. Press the stabilizer halves together until they are both fully seated on the tube and there is just a small gap between the stabilizers and the fuselage.

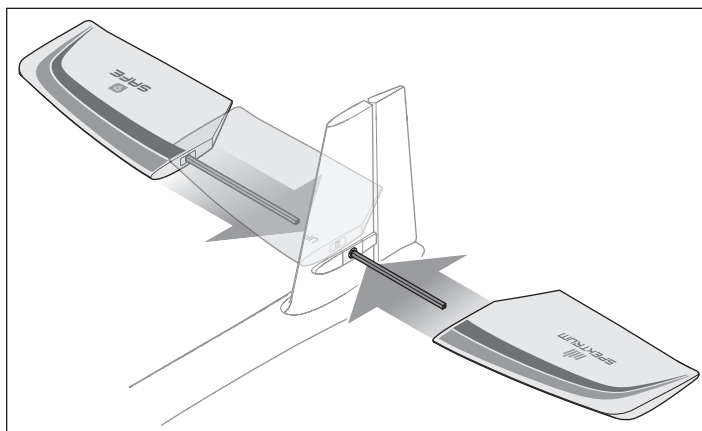

## Assemble and install the wing

1. Slide the carbon fiber wing spar fully into a wing panel as shown. Ensure the aileron servo lead exits through the slot in the bottom of the wing.

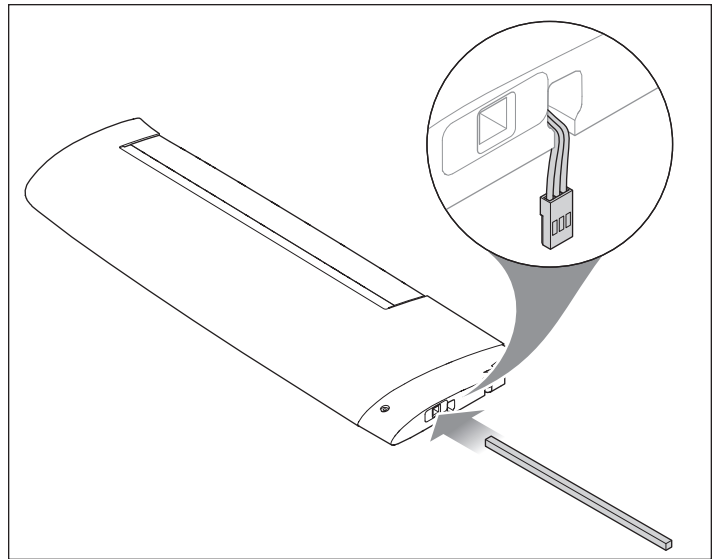

2. Slide the opposite wing panel over the wing spar until the root of the wing panels are tight and the rear mounting hole is correctly aligned. Ensure both aileron servo leads exit through the bottom of the wing and are not pinched between the wing panels.

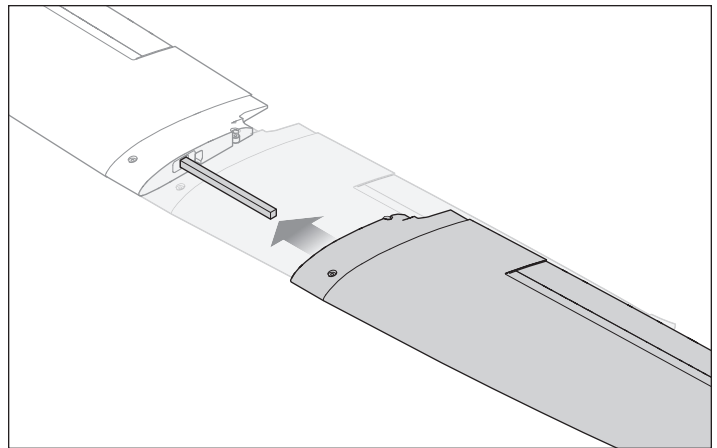

3. Connect the aileron servo leads to the y-harness installed in channel 2 of the receiver.

4. Center the wing on the fuselage. Ensure the aileron leads are not pinched between the wing and fuselage.

5. Attach the wing with the included 50mm screws. Do not overtighten the wing screws, as it may damage the wing or the attachment points in the fuselage.

**IMPORTANT:** The wing screws may be a tight fit the first few times they are installed into the fuselage. Use a screwdriver if necessary until the fuselage attachment points loosen up enough for the screws to be installed by hand.

**NOTICE:** Do not overtighten the wing screws. Doing so will crush the foam of the wing or damage the fuselage attachment points.

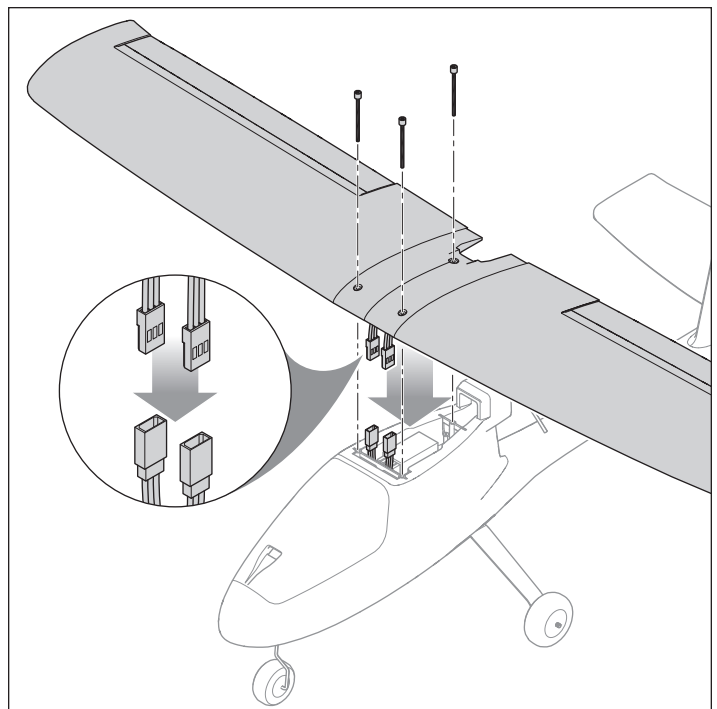



## Transmitter and Receiver Binding

**CAUTION:** Connecting the battery to the ESC with reversed polarity will cause damage to the ESC, the battery or both. Damage caused by incorrectly connecting the battery is not covered under warranty.

An extension is installed in the receiver bind port so binding may be done through the battery hatch at the front of the aircraft without having to remove the wing assembly. Simply insert the bind plug in the open end of the extension to enter bind mode.

The transmitter included with the RTF model is bound to the aircraft at the factory. If you need to re-bind for any reason, follow the binding procedure as shown.

The BNF version of this aircraft requires a Spektrum™ DSM2®/DSMX® technology equipped aircraft transmitter for proper operation.

Refer to your transmitter instructions for binding to a receiver.

If you encounter problems after following the binding instructions, contact the appropriate Horizon Product Support office.

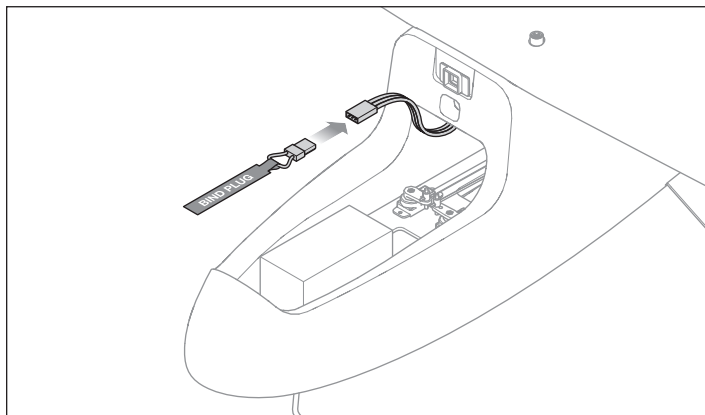

### Binding Procedure

1. Make sure the transmitter is powered off.
2. Make sure the transmitter controls are neutral, the throttle is at the lowest position\*, the throttle trim is centered and the aircraft is immobile.
3. Install a bind plug in the receiver bind port extension.
4. Connect the flight battery to the ESC. The ESC will produce three ascending tones and the receiver LED will begin to flash rapidly.
5. Refer to your transmitter manual for specific instructions to place the transmitter in bind mode.
6. When the receiver binds to the transmitter, the receiver LED will glow solid and the aircraft will begin the initialization process, indicated by the control surfaces cycling.
7. Remove the bind plug from the bind port extension and store in a safe place. The receiver should retain the binding instructions received from the transmitter until another binding is done.

\* The throttle will not arm if the transmitter's throttle stick is not set to the lowest position.

## Install the Flight Battery

1. Power on the transmitter.
2. Set the transmitter MOTOR switch to "DISARM".
3. Lift at the rear of the battery hatch to remove it from the fuselage.
4. Attach a piece of adhesive-back loop material to the bottom of the battery.
5. Place the battery, loop material down, on the battery tray. The placement of the battery can be adjusted forward or backward to help balance the aircraft.
6. When the battery is properly placed, secure it with the hook and loop strap.
7. Connect the IC3 battery connector to the ESC, noting proper polarity.

**CAUTION:** Connecting the battery to the ESC with reversed polarity will cause damage to the ESC, the battery or both. Damage caused by incorrectly connecting the battery is not covered under warranty.

**CAUTION:** Always keep hands away from the propeller. When armed, the motor will turn the propeller in response to any throttle movement.

8. Place the aircraft on a flat, level surface. The control surfaces will cycle as the SAFE system initializes. Initialization is complete when the surfaces stop moving.

9. Replace the battery hatch on the fuselage by first inserting the front tab then lowering the back until the magnet catches.

**CAUTION:** Always disconnect the Li-Po flight battery from the aircraft when not flying to avoid over-discharging the battery. Batteries discharged to a voltage lower than the lowest approved voltage may become damaged, resulting in loss of performance and potential fire when batteries are charged.

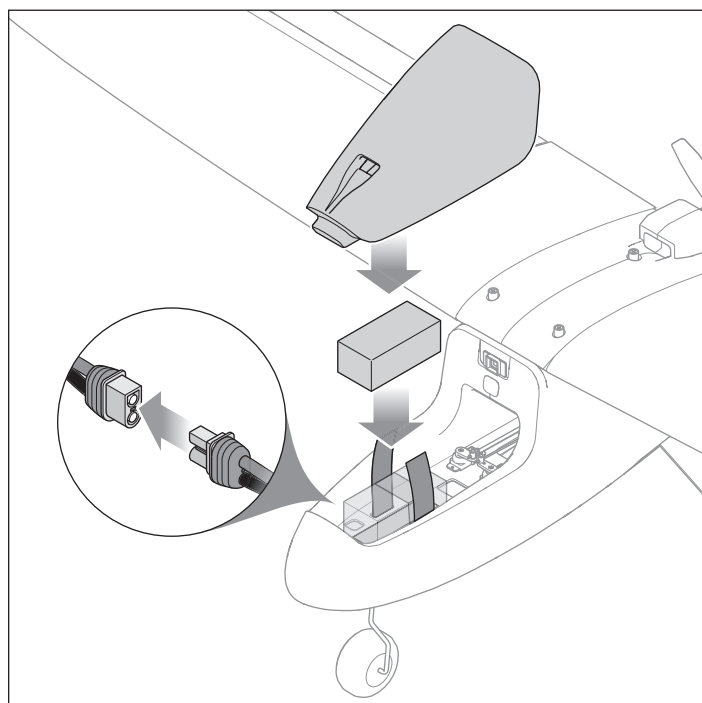

## Center of Gravity (CG)

An aircraft with the correct CG has its weight balanced on the center of the aircraft for safe, stable flight. The aircraft CG and weight are based on having the recommended battery installed.

The CG location is 67-70mm back from the leading edge of the wing at the root and is marked on the *bottom* of the wing with a raised "CG". Balance the aircraft on your fingertips at the raised marks.

Adjust the battery position as needed get the aircraft to balance correctly.

- If the nose goes down, move the flight battery back until the aircraft balances.
- If the nose goes up, move the flight battery forward until the aircraft balances.

When in intermediate and experienced modes, if the aircraft CG is too far forward (nose heavy), up elevator is required to fly level at 50%-60% power. If the aircraft CG is too far aft (tail heavy), down elevator is required to fly level. In Beginner mode the aircraft is not affected. The SAFE Plus system controls the aircraft attitude.

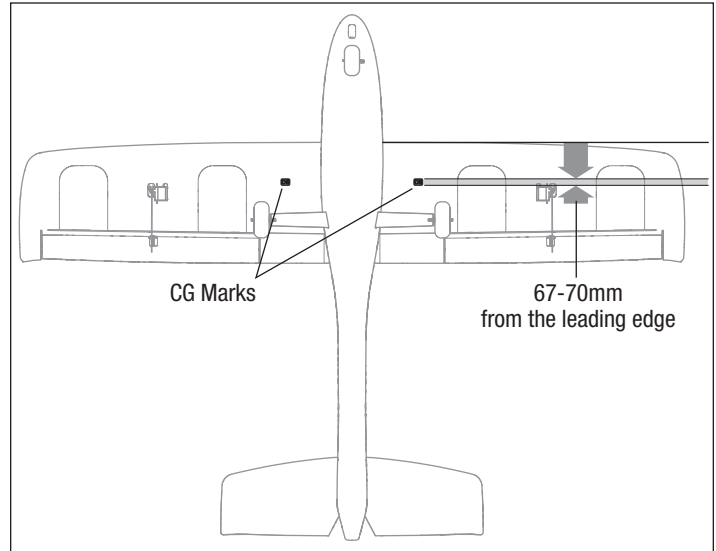

## Control Direction Test

**WARNING:** Do not perform this or any other equipment test with the propeller installed on the aircraft. Serious injury or property damage could result from the motor starting inadvertently.

1. Set the flight mode switch to **Experienced mode** (position 2).
2. Keep the throttle at zero and place the model on level ground away from obstacles.
3. Move the sticks on the transmitter as described in the table to ensure the aircraft control surfaces respond as shown.

If the control surfaces do not respond as shown, **DO NOT FLY**. Refer to the *Troubleshooting Guide* for more information. If you need more assistance, contact the appropriate Horizon Hobby Product Support department.

If the aircraft responds as shown, continue on to the Flight Control section.

	Transmitter command	Control Surface Response
Elevator		
Aileron		
Rudder		

## Choose a Flying Field

### Consult local laws and ordinances before choosing a location to fly your aircraft.

In order to have the most success and to protect your property and aircraft, it is very important to select a place to fly that is very open.

Remember, your aircraft can reach significant speeds when flying and can cover ground quickly. Plan on flying in an area that gives you more space than you think you need, especially with first flights.

The flying site should:

- Have a minimum of approximately 1300 feet (400m) of clear space in all directions.
- Be clear of people and pets.
- Be free of trees, buildings, cars, power lines or anything that could entangle your aircraft or interfere with your line of sight.

## Range Test

**WARNING:** Do not perform this or any other equipment test with the propeller installed on the aircraft. Serious injury or property damage could result from the motor starting inadvertently.

**WARNING:** While holding the aircraft during the range test, always keep body parts and loose items away from the motor. Failure to do so could cause personal injury.

Before each flying session, and especially with a new model, you should perform a range check. If you have the BNF aircraft, refer to your transmitter manual to perform a range check of your system.

The RTF included DXe transmitter incorporates a range check mode to reduce the output power of the transmitter. Follow the directions below to enter range check mode for the DXe transmitter:

1. Power on the transmitter for 5 seconds or more with the throttle stick and trim low. Plug in the aircraft battery and keep the aircraft immobile for 5 seconds.
2. Face the model with the transmitter in your normal flying position.
3. Toggle the HI/LO Rate switch rapidly 4 times and then press and hold the bind button. The transmitter LEDs will flash and the alarm will sound. The system is in range check mode. Do not let go of the bind button until you are finished with the range check.

**IMPORTANT:** You must hold the BIND/Panic button during the entire range check process. Releasing the button will exit the range check mode.

4. With the radio system powered on and the model restrained on the ground, stand 28 meters (90 feet) away from the model.

**TIP:** In some aircraft, when the model is placed on the ground, the antenna(s) can be within inches of the ground. Close proximity of the antenna(s) to the ground can reduce the effectiveness of the range check. If you experience issues during the range check, restrain the model on a non-conductive stand or table up to 2ft (60cm) above the ground, then range check the system again.

5. Move the transmitter rudder, elevator, aileron and throttle controls to ensure they operate smoothly at 28 meters (90 feet).
6. If control issues exist, do not attempt to fly. Refer to the contact table at the end of this manual to contact Horizon Hobby product support. Also, see the Spektrum website for more information.
7. When the range check is successfully completed, release the bind button to exit range check mode.

**CAUTION:** Due to reduced output power of the transmitter, NEVER attempt to fly while the transmitter is in range check mode. Loss of control will occur.

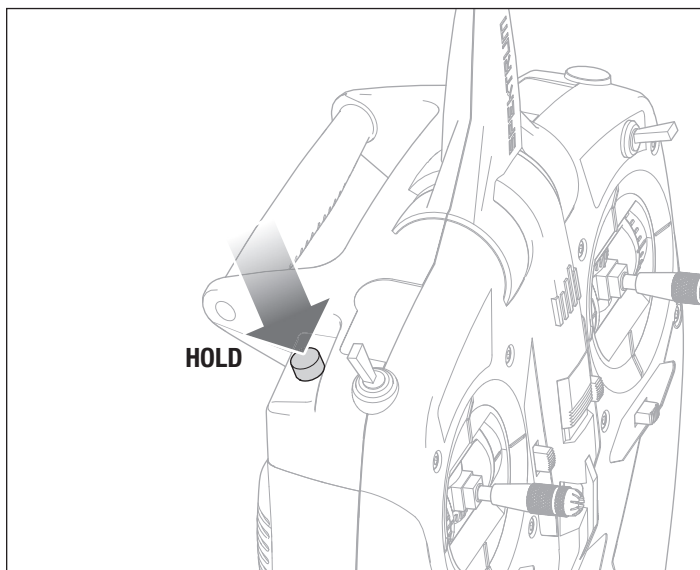
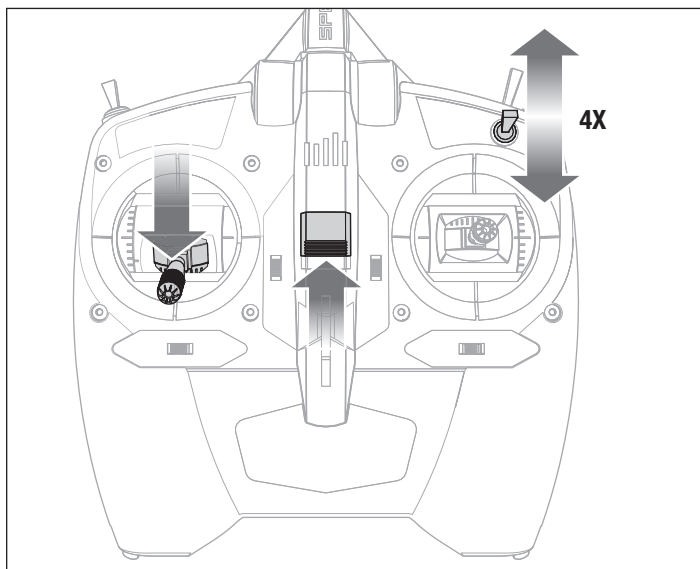

## Install the Propeller

**WARNING:** Do not install the propeller until the aircraft has been completely assembled, all systems have been checked thoroughly and you are located at a suitable flying site.

Follow the instructions below to install the propeller and spinner:

1. Place the prop washer on the motor shaft.
2. Insert the prop nut in the propeller. The raised letters on the propeller should face away from the rounded head of the prop nut. When the propeller is installed, the raised letters should face toward the front of the aircraft.
3. Grip the motor can firmly to keep it from rotating.
4. Thread the propeller and prop nut onto the motor shaft.

**IMPORTANT:** The motor shaft and prop nut are reverse-threaded. Turn the prop nut counter-clockwise to tighten it to the motor shaft.

5. Tighten propeller and prop nut to the motor shaft by hand.

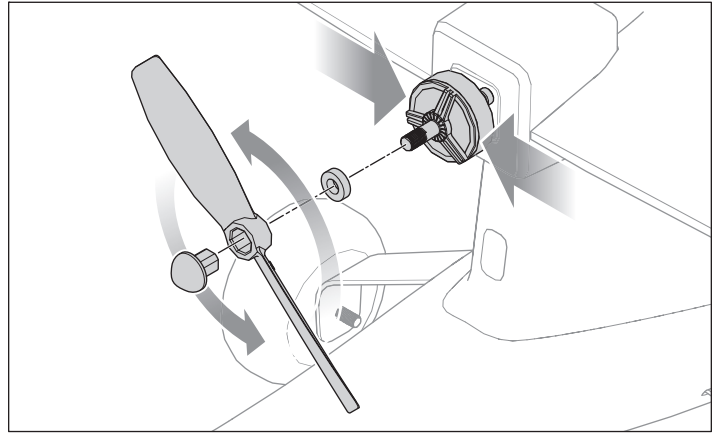

## Sensor Assisted Flight Envelope (SAFE) Technology Flight Modes

At any time during a flight you can switch between the 3 flight modes or use Panic recovery to get your aircraft to a safe flying attitude. Change between flight modes by changing the flight mode switch position.

### Beginner Mode (position 0)

- Envelope limit: Pitch (nose up and down) and Roll (wing tips up and down) angles are limited to help you keep the aircraft airborne.
- Self-leveling: when the pitch and roll controls are returned to neutral, the aircraft returns to level flight.
- Stability assisted takeoff and landing.
- Throttle based climb and descent.

### Intermediate Mode (position 1)

- Natural Flight Experience: In normal training flight conditions, the pilot experiences natural AS3X® flight for smooth handling and outstanding precision.
- Large Flight Envelope: The pilot is only prevented from entering extreme flight conditions outside the training flight envelope.

### Experienced Mode (position 2)

- Natural Flight Experience: The pilot experiences natural AS3X flight for smooth handling and outstanding precision.
- Unlimited Flight Envelope: No limit on Pitch and Roll angles (airframe limited).

### Panic Recovery

This function is intended to provide you with the confidence to continue to improve your flight skills. If you become disoriented or the aircraft is in an unknown or uncomfortable attitude:

1. Press and hold the Bind/PANIC button on the transmitter and release the control sticks. The aircraft will immediately pull out of a dive and roll wings upright and level.

**IMPORTANT:** The aircraft will recover to a safer attitude even if sticks are held while holding the PANIC button. However, release the control sticks for the quickest recovery.

2. Release the PANIC button and continue a gentle climb to a safe altitude.

**CAUTION:** The Panic Recovery function will not avoid obstacles in the aircraft flight path. Sufficient altitude is required for the aircraft to return to straight and level flight if the aircraft is upside down when the panic function is applied.

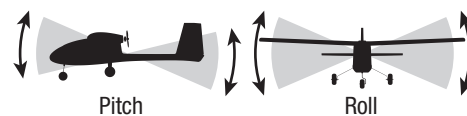
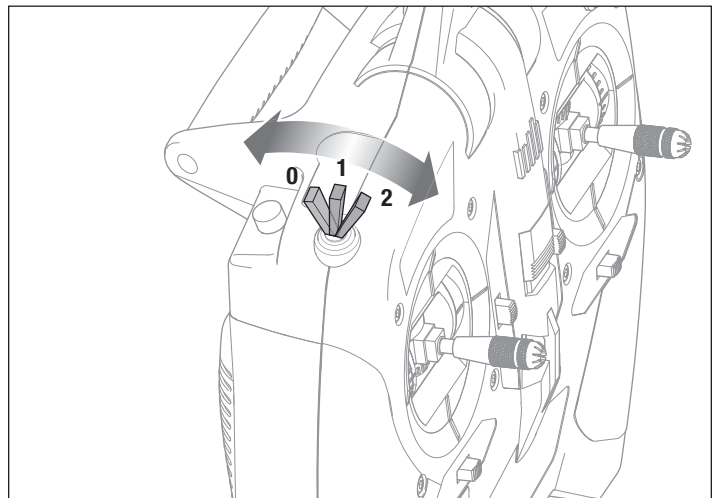

**Beginner Mode**  
(Switch Position 0)

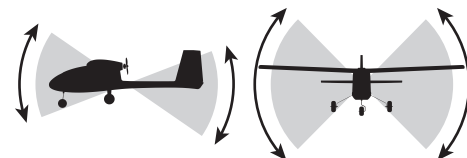

**Intermediate Mode**  
(Switch Position 1)

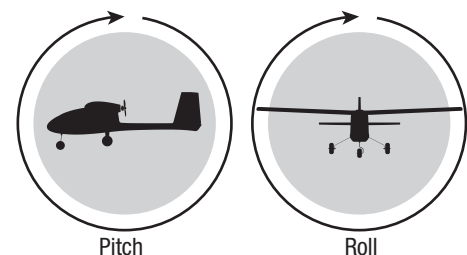

**Experienced Mode**  
(Switch Position 2)

## Flight Control

**IMPORTANT:** Even though SAFE technology is a very helpful tool, the aircraft still needs to be flown manually. If incorrect input is given at lower altitudes or at slower speeds, the aircraft can crash. Study these control inputs and the aircraft response to each carefully before attempting your first flight. For first flights, set the SAFE® flight mode switch to Beginner Mode (position 0). For smooth control of your aircraft, always make small corrections. All directions are described as if you were sitting in the aircraft.

**Flying faster or slower:** When your aircraft is stable in the air, push the throttle stick up to make the aircraft go faster. Pull the throttle stick back to slow down. The aircraft will climb when the throttle is increased.









**Elevator up and down:** Push the elevator stick forward to make the aircraft go down. Pull the elevator stick back to go up.

**Aileron right and left:** Move the aileron stick right to make the aircraft roll or “bank” right. Move the aileron stick left to bank left.

**TIP:** Always picture yourself in the aircraft when determining which way to bank the aircraft wings. When the aircraft is flying away from you, banking the aircraft right or left appears normal. When flying toward you, the aircraft will appear to bank the opposite direction to the control input given. This will become more instinctual with experience.

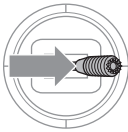
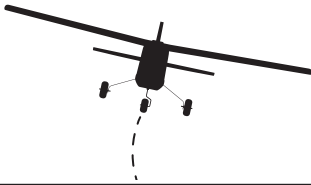
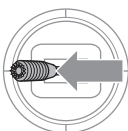
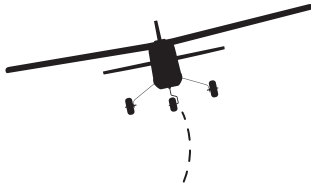
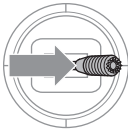
**Rudder left and right:** Push the rudder stick left or right to yaw or point the nose of the aircraft left or right. The rudder stick is also used to steer the aircraft left and right while taxiing on the ground.

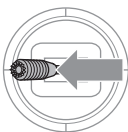
**TIP:** Similar to aileron control, picture yourself in the aircraft to determine which direction to point the nose whether you are flying away from yourself or toward yourself.

	Transmitter command	Aircraft Response
Elevator		
		
Aileron		
		
Rudder		
		

## Preflight Checklist

1. Find a safe and open flying area
2. Charge flight battery
3. Install fully charged flight battery in aircraft
4. Make sure linkages move freely
5. Perform control direction test

6. Perform a range check
7. Plan flight for flying field conditions
8. Set a flight timer for 5-6 min.
9. Install the propeller
10. Have fun!

## Flying

### Takeoff

Set the flight mode switch to Beginner Mode (position 0) for your first flights. Set a flight timer for 5-6 minutes.

#### Ground Launch

Once the aircraft is ready for flight, slowly advance the throttle to start the takeoff roll into the wind. Small rudder inputs may be required for heading correction as the aircraft will begin a slow climb out as the throttle is advanced.

#### Hand Launch

Once the aircraft is ready for flight, use the following steps.

1. Grip the aircraft under the fuselage, behind the main gear.
2. Slowly advance the throttle to 100%.
3. Throw the aircraft slightly nose up and directly into the wind. Small rudder inputs may be required for heading correction as the aircraft will begin a slow climb out as the throttle is advanced.

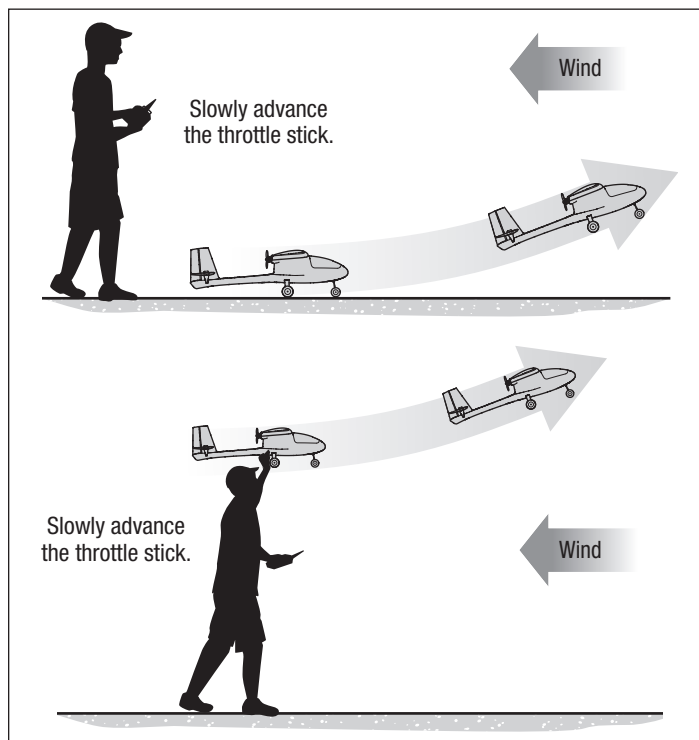

### In Flight

Let the aircraft climb at full throttle, into the wind, until the aircraft gets about 300 feet (91m) above the ground, then decrease the throttle to half (50%). Make small and gentle stick movements to see how the aircraft responds. Flying with the nose pointed toward you is one of the hardest things to do when learning to fly. Practice flying in large circles high off the ground. If you lose orientation of the aircraft, press and hold the PANIC button and the aircraft will return to level flight.

**NOTICE:** If a crash is imminent, activate throttle hold or quickly lower the throttle and throttle trim. Failure to do so could result in extra damage to the airframe, as well as damage to the ESC and motor.

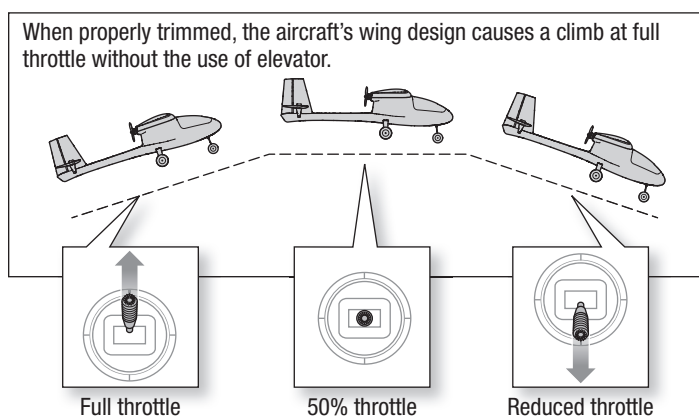

### Low Voltage Cutoff (LVC)

LVC is a function built into your ESC to protect the battery from over-discharge. When the battery charge is low, LVC limits power supplied to the motor. The aircraft will begin to slow and you will hear the motor pulse. When the motor power decreases, land the aircraft immediately and recharge the flight battery.

**NOTICE:** Repeated flying to LVC will damage the battery.

Disconnect and remove the Li-Po battery from the aircraft after use to prevent trickle discharge. Charge your Li-Po battery to about half capacity before storage. During storage, make sure the battery charge does not fall below 3V per cell.

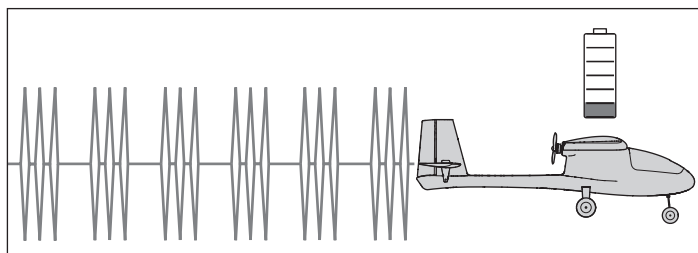

## Landing

1. Reduce the throttle to around 50% to slow the airspeed.
2. Fly the aircraft downwind past the end of the runway.
3. Turn the aircraft into the wind and line the aircraft up with the runway center line.
4. Decrease the throttle further and begin descending towards the runway, keeping the wings level during approach. Try to have the aircraft at approximately 10ft (3m) altitude as it passes over the threshold of the runway.
5. As the aircraft passes over the threshold of the runway decrease the throttle fully.
6. Just as the aircraft is about to touch down, gently pull back on the elevator to raise the nose and flair for a gentle landing.

**NOTICE:** If a crash is imminent, activate throttle hold or quickly lower the throttle and throttle trim. Failure to do so could result in extra damage to the airframe, as well as damage to the ESC and motor.

**IMPORTANT:** When finished flying, never keep the aircraft in the sun. Do not store the aircraft in a hot, enclosed area such as a car. Doing so can damage the foam.

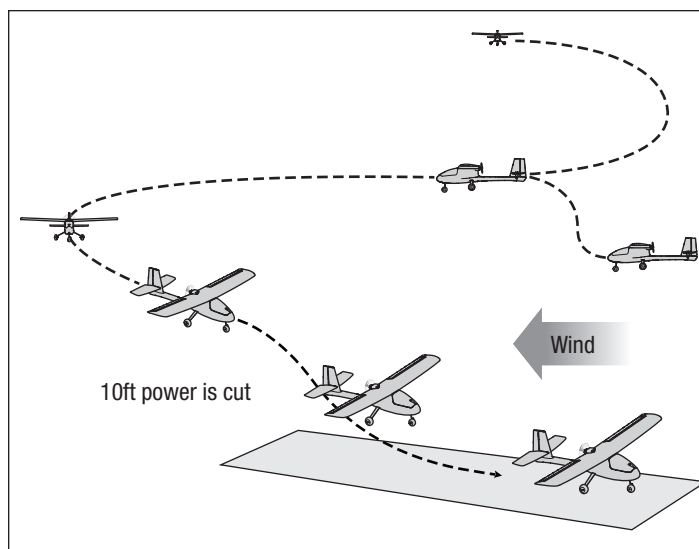

## Trimming the Aircraft

### Adjusting Trim in flight

If your aircraft does not fly straight and level at half throttle with the sticks at neutral, fly into the wind and adjust the trim sliders as indicated in the table until the aircraft maintains a reasonably straight and level flight path.

- Trimming is best done in calm wind conditions.
- The SAFE flight mode switch should be set to Experienced mode (position 2) before adjusting the trims.

After the aircraft is trimmed in flight, land the aircraft and proceed to the *Manually Adjusting Trim* section to set the trim mechanically.

The included RTF DXe transmitter features electronic trim buttons. The transmitter emits a faint beep with each click of the trim buttons in either direction. Holding the button in either direction quickly adjusts the trim several steps until the button is released or until the trim reaches the end of its travel. If the trim button does not beep when clicked, the trim is at the far end of its travel. Center trim is indicated by a slightly louder beep.

### Manually Adjusting Trim

**WARNING:** Do not perform any maintenance with the propeller installed on the aircraft. Serious injury or property damage could result from the motor starting inadvertently.

The SAFE Plus flight mode switch should be set to Experienced mode (position 2) before manually adjusting the trim settings.

The aircraft should be kept still while performing manual adjustment of trim. With the trim settings from the trim flight still set in the transmitter, take note of the positions of each of the control surfaces, one at a time. Adjust the clevis on each control surface to position the surface the same as it was with the trim offset.

1. Remove the clevis from the control horn.
2. Turn the clevis (as shown) to lengthen or shorten the pushrod.
3. Close the clevis onto the control horn and slide the tube towards the horn to secure the clevis.
4. Move to the next control surface.

When you have all of the surface trims centered, return the trim settings on the transmitter to neutral by pushing the trim buttons for each surface until the transmitter emits a loud beep indicating center trim.

	Aircraft Drift	Trim Required
Elevator		Elevator Trim
		Elevator Trim
Aileron		Aileron Trim
		Aileron Trim
Rudder		Rudder Trim
		Rudder Trim

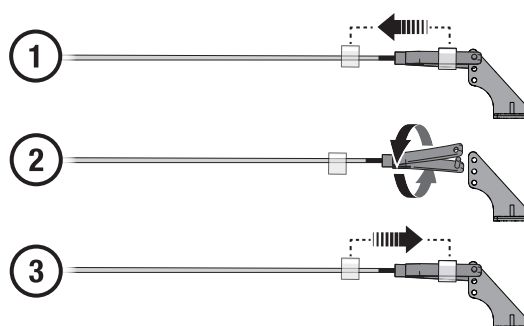

## Post Flight Checklist

1. Activate Throttle Cut.	5. Inspect the airframe for loose or damaged parts
2. While avoiding the area of the propeller and prop arc, disconnect and remove the flight battery from the aircraft	6. Repair or replace all damaged parts
3. Power off the transmitter	7. Store flight battery apart from the aircraft and monitor the battery charge
4. Recharge the flight battery	8. Make note of flight conditions and flight plan results, planning for future flights

## Factory Settings for the Control Horns and Servo Arms

The illustration shows recommended hole settings in the servo arms and control horns.

	Elevator	Ailerons	Rudder	Nose Wheel
Servo Arms				
Control Horns				

## Service and Repairs

**WARNING:** Do not perform this or any other equipment maintenance with the propeller installed on the aircraft. Serious injury or property damage could result from the motor starting inadvertently.

**NOTICE:** Crash damage is not covered under warranty.

**NOTICE:** After any impact or replacement always ensure the receiver is secure in the fuselage. If you replace the receiver, install the new receiver in the same location and orientation as the original or damage may result.

Repairs to the foam can be made using virtually any adhesive (hot glue, regular CA [cyanoacrylate adhesive], epoxy, etc). Use of CA accelerator on the aircraft can damage paint. DO NOT handle the aircraft until accelerator fully dries. When damaged parts are not repairable, see the Replacement Parts list for ordering by item number.

### Service of Power Components

**WARNING:** Always disconnect the flight battery from the model before removing the propeller.

#### Disassembly

1. Remove the wing from the aircraft.
2. Use a long 2.5mm hex driver inside the motor pod to remove the four screws (A) from the motor mount.
3. Unplug the motor wires from the ESC, and pull the motor (B) from the mount.

Assemble in reverse order.

If, after assembly, the motor spins in the wrong direction, switch the connections of any two of the ESC/motor wires.

#### Assembly Tips

- If, after assembly, the motor spins in the wrong direction, switch the connections of any two of the ESC/motor wires.
- The raised lettering on the propeller must face forward toward the motor for correct propeller operation.

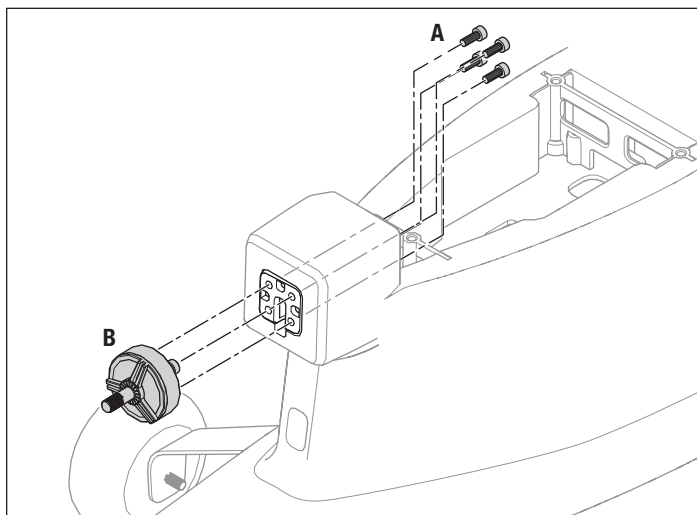



## AS3X® System Trouble Shooting Guide

Problem	Possible Cause	Solution
Trim change when flight mode is switched	Trim is not at neutral	If you need to adjust the trim more than 8 clicks, return the trim to neutral and manually adjust the clevis to center the trim
	Sub-Trim is not at neutral	Do not use Sub-Trim. Adjust the servo arm or the clevis

## Trouble Shooting Guide

Problem	Possible Cause	Solution
Aircraft does not operate	There is no link between the transmitter and receiver	Re-Bind the system following directions in this manual
	Transmitter AA batteries are depleted or installed incorrectly as indicated by a dim or unlit LED on the transmitter or the low battery alarm	Check polarity installation or replace with fresh AA batteries
	No electrical connection	Push connectors together until they are secure
	Flight battery is not charged	Fully charge the battery
	Crash has damaged the radio inside the fuselage	Replace the fuselage or receiver
Aircraft keeps turning in one direction	Rudder or rudder trim is not adjusted correctly	Adjust stick trims, then land and manually adjust aileron and/or rudder linkages so no transmitter trim is required
	Aileron or aileron trim is not adjusted correctly	Adjust stick trims or manually adjust aileron positions
Aircraft is difficult to control	Wing or tail is damaged	Replace damaged part
	Damaged propeller	Land immediately and replace damaged propeller
	Center of gravity is behind the recommended location	Shift battery forward, do not fly until correct Center of Gravity location is achieved
Aircraft nose rises steeply at half throttle	Wind is too gusty or strong	Postpone flying until the wind calms down
	Elevator is trimmed 'up' too much	If trim must be adjusted more than 4 clicks when pushing the trim button, adjust push rod length
	Battery is not installed in the correct position.	Move forward approximately 1/2"
Aircraft will not climb	Battery is not fully charged	Fully charge battery before flying
	Elevator may be trimmed 'down'	Adjust elevator trim 'up'
	Propeller damaged or installed incorrectly	Land immediately, replace or install propeller correctly
Aircraft is difficult to launch in the wind	Launching the aircraft down wind or into a cross wind	Always launch the aircraft directly into the wind
Flight time is too short	Battery is not fully charged	Recharge battery
	Flying at full throttle for the entire flight	Fly at just above half throttle to increase flying time
	Wind speed too fast for safe flight	Fly on a calmer day
	Propeller damaged	Replace propeller
Aircraft vibrates	Propeller, spinner or motor damaged	Tighten or replace parts
Rudder, ailerons or elevator do not move freely	Damaged or blocked push rods or hinges	Repair damage or blockage
Aircraft will not Bind (during binding) to transmitter	Transmitter is too near aircraft during binding process	Move powered transmitter a few feet from aircraft, disconnect and reconnect battery to aircraft
	Aircraft or transmitter is too near a large metal object, wireless source or another transmitter	Move the aircraft and transmitter to another location and attempt binding again
	Bind plug is not installed correctly	Install bind plug and bind aircraft to transmitter
	Flight battery/transmitter battery charge is too low	Replace/recharge batteries
Aircraft will not connect (after binding) to transmitter	Transmitter is too near aircraft during connecting process	Move powered transmitter a few feet from aircraft, disconnect and reconnect battery to aircraft
	Aircraft or transmitter is too near a large metal object, wireless source or another transmitter	Move the aircraft and transmitter to another location and attempt connecting again
	Bind plug is left installed	Rebind transmitter to aircraft and remove bind plug before cycling power
	Aircraft battery/Transmitter battery charge is too low	Replace/recharge batteries
	Transmitter may have been bound to a different model (using different DSM Protocol)	Bind aircraft to transmitter
After being properly adjusted, aileron and/or rudder are not in neutral position when battery is plugged in	Model was moved during initial power on	Unplug flight battery and reconnect, keeping model immobile for at least 5 seconds

## Replacement Parts List

Part #	Description
HBZ3801	Fuselage w/Servos
HBZ3802	Hatch
HBZ3803	Wing Set w/Servos
HBZ3804	Horizontal Fin Set
HBZ3805	Nose Gear w/wheel
HBZ3806	Main Landing Gear Set
HBZ3807	Prop (2)
HBZ3808	30A ESC
HBZ3809	2306-2250 Motor
SPMAR636	AR636 6-Ch AS3X Sport Receiver
SPMR1000	DXe Transmitter Only
SPMSA390	8g Servo
SPMX22003S30	SMART 2200mah 3S 11.1V 30C LiPo; IC3
SPMXC1020	S120 USB-C SMART Charger, 1x20W
HBZ3810	Hardware Set

## Limited Warranty

### What this Warranty Covers

Horizon Hobby, LLC, (Horizon) warrants to the original purchaser that the product purchased (the "Product") will be free from defects in materials and workmanship at the date of purchase.

### What is Not Covered

This warranty is not transferable and does not cover (i) cosmetic damage, (ii) damage due to acts of God, accident, misuse, abuse, negligence, commercial use, or due to improper use, installation, operation or maintenance, (iii) modification of or to any part of the Product, (iv) attempted service by anyone other than a Horizon Hobby authorized service center, (v) Product not purchased from an authorized Horizon dealer, or (vi) Product not compliant with applicable technical regulations, or (vii) use that violates any applicable laws, rules, or regulations.

OTHER THAN THE EXPRESS WARRANTY ABOVE, HORIZON MAKES NO OTHER WARRANTY OR REPRESENTATION, AND HEREBY DISCLAIMS ANY AND ALL IMPLIED WARRANTIES, INCLUDING, WITHOUT LIMITATION, THE IMPLIED WARRANTIES OF NON-INFRINGEMENT, MERCHANTABILITY AND FITNESS FOR A PARTICULAR PURPOSE. THE PURCHASER ACKNOWLEDGES THAT THEY ALONE HAVE DETERMINED THAT THE PRODUCT WILL SUITABLY MEET THE REQUIREMENTS OF THE PURCHASER'S INTENDED USE.

### Purchaser's Remedy

Horizon's sole obligation and purchaser's sole and exclusive remedy shall be that Horizon will, at its option, either (i) service, or (ii) replace, any Product determined by Horizon to be defective. Horizon reserves the right to inspect any and all Product(s) involved in a warranty claim. Service or replacement decisions are at the sole discretion of Horizon. Proof of purchase is required for all warranty claims. SERVICE OR REPLACEMENT AS PROVIDED UNDER THIS WARRANTY IS THE PURCHASER'S SOLE AND EXCLUSIVE REMEDY.

### Limitation of Liability

HORIZON SHALL NOT BE LIABLE FOR SPECIAL, INDIRECT, INCIDENTAL OR CONSEQUENTIAL DAMAGES, LOSS OF PROFITS OR PRODUCTION OR COMMERCIAL LOSS IN ANY WAY, REGARDLESS OF WHETHER SUCH CLAIM IS BASED IN CONTRACT, WARRANTY, TORT, NEGLIGENCE, STRICT LIABILITY OR ANY OTHER THEORY OF LIABILITY, EVEN IF HORIZON HAS BEEN ADVISED OF THE POSSIBILITY OF SUCH DAMAGES. Further, in no event shall the liability of Horizon exceed the individual price of the Product on which liability is asserted. As Horizon has no control over use, setup, final assembly, modification or misuse, no liability shall be assumed nor accepted for any resulting damage or injury. By the act of use, setup or assembly, the user accepts all resulting liability. If you as the purchaser or user are not prepared to accept the liability associated with the use of the Product, purchaser is advised to return the Product immediately in new and unused condition to the place of purchase.

## Optional Parts List

Part #	Description
DYNC2030	Prophet Sport Mini 50W Charger
EFLA111	LiPo Cell Voltage Checker
SPM6716	Spektrum DSMR Transmitter Case
SPM6722	Spektrum Single Aircraft TX Case
SPMA3051	Standard Servo Extension 6"
SPMR12000	iX12 12 Channel Transmitter Only
SPMR8100	DX8e 8CH Transmitter Only
SPMR9910	DX9 Black Transmitter Only MD2
SPMXBC100	SMART Battery & Servo Tester
SPMXC1000	SMART S1200 DC Charger, 1x200W
SPMXC10201	30A 540W Power Supply

### Law

These terms are governed by Illinois law (without regard to conflict of law principals). This warranty gives you specific legal rights, and you may also have other rights which vary from state to state. Horizon reserves the right to change or modify this warranty at any time without notice.

### WARRANTY SERVICES

#### Questions, Assistance, and Services

Your local hobby store and/or place of purchase cannot provide warranty support or service. Once assembly, setup or use of the Product has been started, you must contact your local distributor or Horizon directly. This will enable Horizon to better answer your questions and service you in the event that you may need any assistance. For questions or assistance, please visit our website at [www.horizonhobby.com](http://www.horizonhobby.com), submit a Product Support Inquiry, or call the toll free telephone number referenced in the Warranty and Service Contact Information section to speak with a Product Support representative.

#### Inspection or Services

If this Product needs to be inspected or serviced and is compliant in the country you live and use the Product in, please use the Horizon Online Service Request submission process found on our website or call Horizon to obtain a Return Merchandise Authorization (RMA) number. Pack the Product securely using a shipping carton. Please note that original boxes may be included, but are not designed to withstand the rigors of shipping without additional protection. Ship via a carrier that provides tracking and insurance for lost or damaged parcels, as Horizon is not responsible for merchandise until it arrives and is accepted at our facility. An Online Service Request is available at [http://www.horizonhobby.com/content/service-center\\_render-service-center](http://www.horizonhobby.com/content/service-center_render-service-center). If you do not have internet access, please contact Horizon Product Support to obtain a RMA number along with instructions for submitting your product for service. When calling Horizon, you will be asked to provide your complete name, street address, email address and phone number where you can be reached during business hours. When sending product into Horizon, please include your RMA number, a list of the included items, and a brief summary of the problem. A copy of your original sales receipt must be included for warranty consideration. Be sure your name, address, and RMA number are clearly written on the outside of the shipping carton.

**NOTICE: Do not ship LiPo batteries to Horizon. If you have any issue with a LiPo battery, please contact the appropriate Horizon Product Support office.**

#### Warranty Requirements

**For Warranty consideration, you must include your original sales receipt verifying the proof-of-purchase date.** Provided warranty conditions have been met, your Product will be serviced or replaced free of charge. Service or replacement decisions are at the sole discretion of Horizon.

**Non-Warranty Service**

Should your service not be covered by warranty, service will be completed and payment will be required without notification or estimate of the expense unless the expense exceeds 50% of the retail purchase cost. By submitting the item for service you are agreeing to payment of the service without notification. Service estimates are available upon request. You must include this request with your item submitted for service. Non-warranty service estimates will be billed a minimum of ½ hour of labor. In addition you will be billed for return freight. Horizon accepts money orders and cashier's checks, as well as Visa, MasterCard, American Express, and Discover cards. By submitting any item to Horizon for service, you are agreeing to Horizon's Terms and Conditions found on our website [http://www.horizonhobby.com/content/service-center\\_render-service-center](http://www.horizonhobby.com/content/service-center_render-service-center).

**ATTENTION:** Horizon service is limited to Product compliant in the country of use and ownership. If received, a non-compliant Product will not be serviced. Further, the sender will be responsible for arranging return shipment of the un-serviced Product, through a carrier of the sender's choice and at the sender's expense. Horizon will hold non-compliant Product for a period of 60 days from notification, after which it will be discarded.

10/15

**Contact Information**

Country of Purchase	Horizon Hobby	Contact Information	Address
United States of America	Horizon Service Center (Repairs and Repair Requests)	servicecenter.horizonhobby.com/ RequestForm/	2904 Research Road Champaign, Illinois, 61822 USA
	Horizon Product Support (Product Technical Assistance)	productsupport@horizonhobby.com 877-504-0233	
	Sales	websales@horizonhobby.com 800-338-4639	
European Union	Horizon Technischer Service	service@horizonhobby.eu	Hanskampring 9 D 22885 Barsbüttel, Germany
	Sales: Horizon Hobby GmbH	+49 (0) 4121 2655 100	

**FCC Information****FCC ID: BRWDXE****BRWDASRX15**

This device complies with part 15 of the FCC rules. Operation is subject to the following two conditions: (1) This device may not cause harmful interference, and (2) this device must accept any interference received, including interference that may cause undesired operation.



**CAUTION:** Changes or modifications not expressly approved by the party responsible for compliance could void the user's authority to operate the equipment.

This product contains a radio transmitter with wireless technology which has been tested and found to be compliant with the applicable regulations governing a radio transmitter in the 2.400GHz to 2.4835GHz frequency range.

**Supplier's Declaration of Conformity****HBZ AeroScout S 1.1m RTF, BNF Basic (HBZ3800, HBZ3850)****BRWDXE****BRWDASRX15**

 This device complies with part 15 of the FCC Rules. Operation is subject to the following two conditions: (1) This device may not cause harmful interference, and (2) this device must accept any interference received, including interference that may cause undesired operation.



**CAUTION:** Changes or modifications not expressly approved by the party responsible for compliance could void the user's authority to operate the equipment.

**NOTE:** This equipment has been tested and found to comply with the limits for a Class B digital device, pursuant to part 15 of the FCC Rules. These limits are designed to provide reasonable protection against harmful interference in a residential installation. This equipment generates, uses and can radiate radio frequency energy and, if not installed and used in accordance with the instructions, may cause harmful interference to radio communications. However, there is no guarantee that interference will not occur in a particular installation. If this equipment does cause harmful interference to radio or television reception, which can be determined by turning the equipment off and on, the user is encouraged to try to correct the interference by one or more of the following measures:

- Reorient or relocate the receiving antenna.
- Increase the separation between the equipment and receiver.
- Connect the equipment into an outlet on a circuit different from that to which the receiver is connected.
- Consult the dealer or an experienced radio/TV technician for help.

Horizon Hobby, LLC

2904 Research Rd.,

Champaign, IL 61822

Email: [compliance@horizonhobby.com](mailto:compliance@horizonhobby.com)

Web: [HorizonHobby.com](http://HorizonHobby.com)

## IC Information

---

IC: 6157A-DXE

6157A-AMRX15

CAN ICES-3 (B)/NMB-3(B)

This device complies with Industry Canada licence-exempt RSS standard(s). Operation is subject to the following two conditions:

(1) this device may not cause interference, (2) this device must accept any interference, including interference that may cause undesired operation of the device.

## Compliance Information for the European Union

---



**HBZ AeroScout S 1.1m RTF (HBZ3800)**

**EU Compliance Statement:** Horizon Hobby, LLC hereby declares that this product is in compliance with the essential requirements and other relevant provisions of the RED and EMC directives.

A copy of the EU Declaration of Conformity is available online at: <http://www.horizonhobby.com/content/support-render-compliance>.

**CHBZ AeroScout S 1.1m BNF Basic (HBZ3850)**

**EU Compliance Statement:** Horizon Hobby, LLC hereby declares that this product is in compliance with the essential requirements and other relevant provisions of the RED and EMC directives.

### Instructions for disposal of WEEE by users in the European Union



This product must not be disposed of with other waste. Instead, it is the user's responsibility to dispose of their waste equipment by handing it over to a designated collection point for the recycling of waste electrical and electronic equipment. The separate collection and recycling of your waste equipment at the time of

disposal will help to conserve natural resources and ensure that it is recycled in a manner that protects human health and the environment. For more information about where you can drop off your waste equipment for recycling, please contact your local city office, your household waste disposal service or where you purchased the product.



**E328**

# AMA National Model Aircraft Safety Code

Effective January 1, 2014

## A. GENERAL

A model aircraft is a non-human-carrying aircraft capable of sustained flight in the atmosphere. It may not exceed limitations of this code and is intended exclusively for sport, recreation, education and/or competition. All model flights must be conducted in accordance with this safety code and any additional rules specific to the flying site.

1. Model aircraft will not be flown:
  - (a) In a careless or reckless manner.
  - (b) At a location where model aircraft activities are prohibited.
2. Model aircraft pilots will:
  - (a) Yield the right of way to all man carrying aircraft.
  - (b) See and avoid all aircraft and a spotter must be used when appropriate. (AMA Document #540-D.)
  - (c) Not fly higher than approximately 400 feet above ground level within three (3) miles of an airport, without notifying the airport operator.
  - (d) Not interfere with operations and traffic patterns at any airport, heliport or seaplane base except where there is a mixed use agreement.
  - (e) Not exceed a takeoff weight, including fuel, of 55 pounds unless in compliance with the AMA Large Model Aircraft program. (AMA Document 520-A.)
  - (f) Ensure the aircraft is identified with the name and address or AMA number of the owner on the inside or affixed to the outside of the model aircraft. (This does not apply to model aircraft flown indoors).
  - (g) Not operate aircraft with metal-blade propellers or with gaseous boosts except for helicopters operated under the provisions of AMA Document #555.
  - (h) Not operate model aircraft while under the influence of alcohol or while using any drug which could adversely affect the pilot's ability to safely control the model.
  - (i) Not operate model aircraft carrying pyrotechnic devices which explode or burn, or any device which propels a projectile or drops any object that creates a hazard to persons or property.
 

Exceptions:

    - Free Flight fuses or devices that burn producing smoke and are securely attached to the model aircraft during flight.
    - Rocket motors (using solid propellant) up to a G-series size may be used provided they remain attached to the model during flight. Model rockets may be flown in accordance with the National Model Rocketry Safety Code but may not be launched from model aircraft.
    - Officially designated AMA Air Show Teams (AST) are authorized to use devices and practices as defined within the Team AMA Program Document (AMA Document #718).
  - (j) Not operate a turbine-powered aircraft, unless in compliance with the AMA turbine regulations. (AMA Document #510-A).
3. Model aircraft will not be flown in AMA sanctioned events, air shows or model demonstrations unless:
  - (a) The aircraft, control system and pilot skills have successfully demonstrated all maneuvers intended or anticipated prior to the specific event.
  - (b) An inexperienced pilot is assisted by an experienced pilot.
4. When and where required by rule, helmets must be properly worn and fastened. They must be OSHA, DOT, ANSI, SNELL or NOCSAE approved or comply with comparable standards.

## B. RADIO CONTROL

1. All pilots shall avoid flying directly over unprotected people, vessels, vehicles or structures and shall avoid endangerment of life and property of others.
2. A successful radio equipment ground-range check in accordance with manufacturer's recommendations will be completed before the first flight of a new or repaired model aircraft.
3. At all flying sites a safety line(s) must be established in front of which all flying takes place (AMA Document #706.)
  - (a) Only personnel associated with flying the model aircraft are allowed at or in front of the safety line.
  - (b) At air shows or demonstrations, a straight safety line must be established.
  - (c) An area away from the safety line must be maintained for spectators.
  - (d) Intentional flying behind the safety line is prohibited.
4. RC model aircraft must use the radio-control frequencies currently allowed by the Federal Communications Commission (FCC). Only individuals properly licensed by the FCC are authorized to operate equipment on Amateur Band frequencies.
5. RC model aircraft will not operate within three (3) miles of any pre-existing flying site without a frequency-management agreement (AMA Documents #922 and #923.)
6. With the exception of events flown under official AMA Competition Regulations, excluding takeoff and landing, no powered model may be flown outdoors closer than 25 feet to any individual, except for the pilot and the pilot's helper(s) located at the flight line.
7. Under no circumstances may a pilot or other person touch a model aircraft in flight while it is still under power, except to divert it from striking an individual.
8. RC night flying requires a lighting system providing the pilot with a clear view of the model's attitude and orientation at all times. Hand-held illumination systems are inadequate for night flying operations.
9. The pilot of a RC model aircraft shall:
  - (a) Maintain control during the entire flight, maintaining visual contact without enhancement other than by corrective lenses prescribed for the pilot.
  - (b) Fly using the assistance of a camera or First-Person View (FPV) only in accordance with the procedures outlined in AMA Document #550.
  - (c) Fly using the assistance of autopilot or stabilization system only in accordance with the procedures outlined in AMA Document #560.

Please see your local or regional modeling association's guidelines for proper, safe operation of your model aircraft.

**HINWIS**

Allen Anweisungen, Garantien und anderen zugehörigen Dokumenten sind Änderungen nach Ermessen von Horizon Hobby, LLC vorbehalten. Aktuelle Produktliteratur finden Sie unter [www.horizonhobby.com](http://www.horizonhobby.com) oder [www.towerhobbies.com](http://www.towerhobbies.com) im Support-Abschnitt für das Produkt.

**BEGRIFFSERKLÄRUNG**

Die folgenden Begriffe werden in der gesamten Produktliteratur verwendet, um auf unterschiedlich hohe Gefahrenrisiken beim Betrieb dieses Produkts hinzuweisen:

**WARNUNG:** Wenn diese Verfahren nicht korrekt befolgt werden, ergeben sich wahrscheinlich Sachschäden, Kollateralschäden und schwere Verletzungen ODER mit hoher Wahrscheinlichkeit oberflächliche Verletzungen.

**ACHTUNG:** Wenn diese Verfahren nicht korrekt befolgt werden, ergeben sich wahrscheinlich Sachschäden UND die Gefahr von schweren Verletzungen.

**HINWEIS:** Wenn diese Verfahren nicht korrekt befolgt werden, können sich möglicherweise Sachschäden UND geringe oder keine Gefahr von Verletzungen ergeben.

 **WARNUNG:** Lesen Sie die GESAMTE Bedienungsanleitung, um sich vor dem Betrieb mit den Produktfunktionen vertraut zu machen. Wird das Produkt nicht korrekt betrieben, kann dies zu Schäden am Produkt oder persönlichem Eigentum führen oder schwere Verletzungen verursachen.

Dies ist ein hochentwickeltes Hobby-Produkt. Es muss mit Vorsicht und gesundem Menschenverstand betrieben werden und benötigt gewisse mechanische Grundfähigkeiten. Wird dieses Produkt nicht auf eine sichere und verantwortungsvolle Weise betrieben, kann dies zu Verletzungen oder Schäden am Produkt oder anderen Sachwerten führen. Versuchen Sie nicht ohne Genehmigung durch Horizon Hobby, LLC, das Produkt zu zerlegen, es mit inkompatiblen Komponenten zu verwenden oder auf jegliche Weise zu erweitern. Diese Bedienungsanleitung enthält Anweisungen für Sicherheit, Betrieb und Wartung. Es ist unbedingt notwendig, vor Zusammenbau, Einrichtung oder Verwendung alle Anweisungen und Warnhinweise im Handbuch zu lesen und zu befolgen, damit es bestimmungsgemäß betrieben werden kann und Schäden oder schwere Verletzungen vermieden werden.

**14+** Nicht geeignet für Kinder unter 14 Jahren. Dies ist kein Spielzeug.

## Sicherheitsmaßnahmen und Warnungen

Als Benutzer dieses Produkts sind ausschließlich Sie für einen Betrieb verantwortlich, der weder Sie selbst noch andere gefährdet, bzw. der weder das Produkt noch Eigentum anderer beschädigt.

- Halten Sie stets in alle Richtungen einen Sicherheitsabstand zu Ihrem Modell ein, um Kollisionen und Verletzungen zu vermeiden. Dieses Modell wird über ein Funksignal gesteuert. Funksignale können von außerhalb gestört werden, ohne dass Sie darauf Einfluss nehmen können. Störungen können zu einem vorübergehenden Verlust der Steuerungskontrolle führen.
- Betreiben Sie Ihr Modell stets auf offenen Geländen, weit ab von Autos, Verkehr und Menschen.
- Befolgen Sie die Anweisungen und Warnungen für dieses Produkt und jedwedes optionales Zubehörteil (Ladegeräte, wieder aufladbare Akkus etc.) stets sorgfältig.
- Halten Sie sämtliche Chemikalien, Kleinteile und elektrische Komponenten stets außer Reichweite von Kindern.
- Vermeiden Sie den Wasserkontakt aller Komponenten, die nicht speziell dafür ausgelegt und entsprechend geschützt sind. Feuchtigkeit beschädigt die Elektronik.
- Nehmen Sie niemals ein Element des Modells in Ihren Mund, da dies zu schweren Verletzungen oder sogar zum Tod führen könnte.
- Betreiben Sie Ihr Modell niemals mit schwachen Senderbatterien.
- Behalten Sie das Modell stets im Blick und unter Kontrolle.
- Verwenden Sie nur vollständig aufgeladene Akkus.
- Behalten Sie den Sender stets eingeschaltet, wenn das Modell eingeschaltet ist.
- Entfernen Sie stets den Akku, bevor Sie das Modell auseinandernehmen.
- Halten Sie bewegliche Teile stets sauber.
- Halten Sie die Teile stets trocken.
- Lassen Sie die Teile stets auskühlen, bevor Sie sie berühren.
- Entfernen Sie nach Gebrauch stets den Akku.
- Stellen Sie immer sicher, dass der Failsafe vor dem Flug ordnungsgemäß eingestellt ist.
- Betreiben Sie das Modell niemals bei beschädigter Verkabelung.
- Berühren Sie niemals sich bewegende Teile.

 **WARNUNG VOR GEFÄLSCHTEN PRODUKTEN:** Sollten Sie jemals eine Spektrum Komponente ersetzen wollen, kaufen Sie die benötigten Ersatzteile immer bei Horizon Hobby oder einem von Horizon Hobby autorisierten Händler, um sicherzugehen, dass Sie beste Spektrum Qualität erhalten. Horizon Hobby, LLC lehnt jedwede Haftung, Garantie und Serviceleistung in Bezug auf, aber nicht ausschließlich für, Kompatibilitäts- und Leistungsansprüche von gefälschten Produkten oder Produkten, die angeben mit DSM oder Spektrum kompatibel zu sein, ab.

## Packungsinhalt

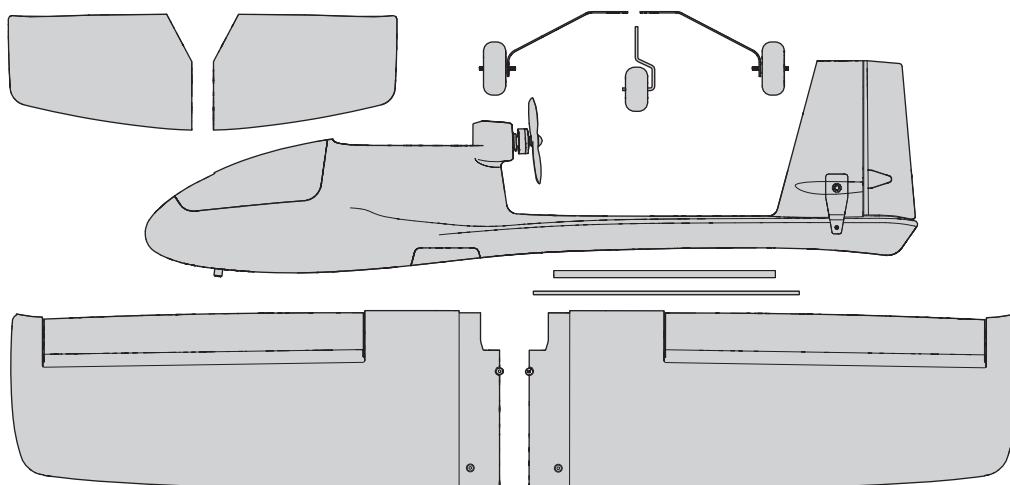
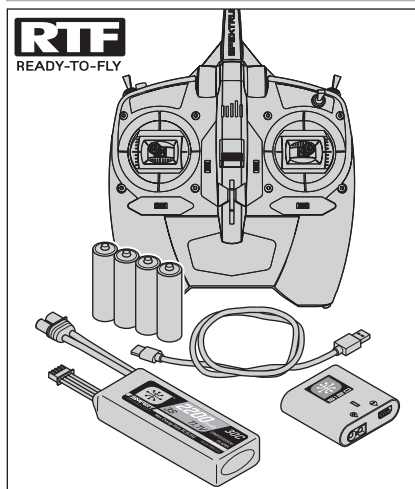

## Inhaltsverzeichnis

Spezifikationen.....	23	Flugsteuerung.....	33
Akku-Warnhinweise.....	24	Checkliste vor dem Flug.....	34
Flug-Akku laden.....	24	Fliegend.....	34
Senderprogrammierung.....	25	Trimmung des Flugzeugs.....	35
Mitgelieferter DXe-Sender (RTF-Version).....	26	Checkliste nach dem Flug.....	36
Flugzeug zusammenbauen.....	27	Werkseitige Einstellungen der Steuerhörner und Servo-Arme.....	36
Sender und Empfänger binden.....	29	Service and Repairs.....	36
Flugakku einsetzen.....	29	Leitfaden zur Problemlösung AS3X.....	37
Schwerpunkt (CG).....	30	Leitfaden zur Problemlösung.....	37
Steuerrichtungstest.....	30	Ersatzteile.....	38
Die Auswahl eines Flugfeldes.....	31	Optionale Bauteile.....	38
Reichweitentest.....	31	Garantie und Service Informationen.....	38
Den Propeller anbringen.....	32	Garantie und Service Kontaktinformationen.....	39
Flugmodi der SAFE-(Sensor Assisted Flight Envelope-)Technologie.....	32	Rechtliche Informationen für die Europäische Union.....	39

## Spezifikationen

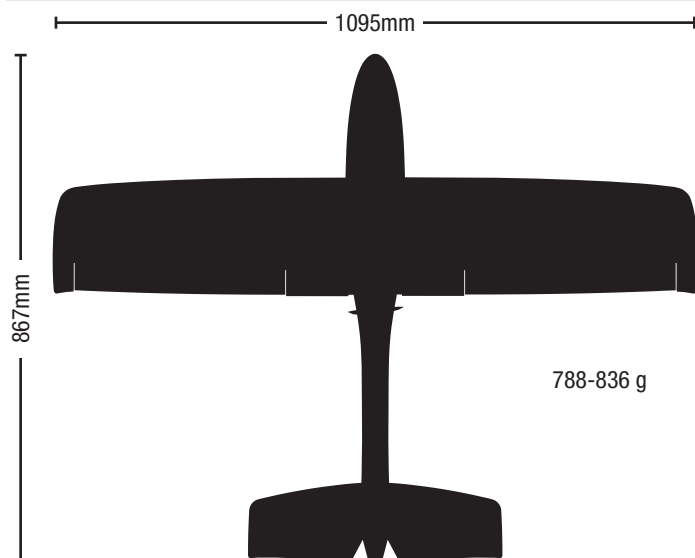

	<b>RTF</b> READY-TO-FLY	<b>BNF</b> BASIC
<b>Motor:</b> 2306-2250 Bürstenloser Außenläufer (HBZ3809)	Montiert	Montiert
<b>Geschwindigkeitsregler:</b> 30 A (HBZ3808)	Montiert	Montiert
<b>Servos:</b> 8 g Servo (SPMSS390)	Montiert	Montiert
<b>Empfänger:</b> AR636 AS3X Sportempfänger mit 6 Kanälen (SPMAR636)	Montiert	Montiert
<b>Akku:</b> SMART 2200 mAh 3S 11,1 V 30C LiPo; IC3 (SPMX22003S30)	Beiliegend	Extra erhältlich
<b>Akkuladegerät:</b> S120 USB-C SMART-Ladegerät, 1 x 20 W (SPMXC1020)	Beiliegend	Extra erhältlich
<b>Sender:</b> Spektrum DXe mit kompletter DSMX Technologie	Beiliegend	Extra erhältlich

## Akku-Warnhinweise



**ACHTUNG:** Alle Anweisungen und Warnhinweise müssen genau befolgt werden. Falsche Handhabung von Li-Po-Akkus kann zu Brand, Personen- und/oder Sachwertschäden führen.

- **LASSEN SIE LADEN VON AKKUS UNBEAUFICHTIGT.**
- **LADEN SIE NIEMALS AKKUS ÜBER NACHT.**

- Durch Handhabung, Aufladung oder Verwendung des mitgelieferten Li-Po-Akkus übernehmen Sie alle mit Lithiumakkus verbundenen Risiken.
- Sollte der Akku zu einem beliebigen Zeitpunkt beginnen, sich aufzublähen oder anzuschwellen, stoppen Sie die Verwendung unverzüglich. Falls dies beim Laden oder Entladen auftritt, stoppen Sie den Lade-/Entladevorgang, und entnehmen Sie den Akku. Wird ein Akku, der sich aufbläht oder anschwillt, weiter verwendet, geladen oder entladen, besteht Brandgefahr.
- Lagern Sie den Akku stets bei Zimmertemperatur an einem trockenen Ort.
- Bei Transport oder vorübergehender Lagerung des Akkus muss der Temperaturbereich zwischen 40°F und 120°F (ca. 5 – 49°C) liegen. Akku oder Modell dürfen nicht im Auto oder unter direkter Sonneneinstrahlung gelagert werden. Bei Lagerung in einem heißen Auto kann der Akku beschädigt werden oder sogar Feuer fangen.

- Laden Sie die Akkus immer weit entfernt von brennbaren Materialien.
- Überprüfen Sie immer den Akku vor dem Laden und laden Sie niemals defekte oder beschädigte Akkus.
- Verwenden Sie ausschließlich ein Ladegerät das speziell für das Laden von LiPo Akku geeignet ist. Das Laden mit einem nicht geeignetem Ladegerät kann Feuer und / oder Sachbeschädigung zur Folge haben.
- Überwachen Sie ständig die Temperatur des Akkupacks während des Ladens.
- Trennen Sie immer den Akku nach dem Laden und lassen das Ladegerät abkühlen.
- Entladen Sie niemals ein LiPo Akku unter 3V pro Zelle unter Last.
- Verdecken Sie niemals Warnhinweise mit Klettband.
- Lassen Sie niemals Akkus während des Ladens unbeaufsichtigt.
- Laden Sie niemals Akkus ausserhalb ihrer sicheren Grenzen.
- Laden Sie nur Akkus die kühl genug zum anfassen sind.
- Versuchen Sie nicht das Ladegerät zu demontieren oder zu verändern.
- Lassen Sie niemals Minderjährige Akkus laden.
- Laden Sie niemals Akkus an extrem kalten oder heißen Plätzen (empfohlener Temperaturbereich 5 – 49°) oder im direkten Sonnenlicht.

## Flug-Akku laden

Der empfohlene Akku für das HobbyZone AeroScout S Fluggerät, der in der RTF-Version mitgeliefert wird, ist ein 11,1 V, 2200 mAh 3S 30C Smart Technology LiPo-Akku mit einem IC3-Steckern (SPMX22003S30). Wird ein anderer Akku verwendet, dann sollte dieser in Leistung, Abmessungen und Gewicht ähnlich sein, damit er in den Rumpf passt. Der Geschwindigkeitsregler des Fluggeräts ist mit einem IC3-Gerätestecker ausgerüstet. Sicherstellen, dass der gewählte Akku kompatibel ist. Immer sicherstellen, dass das Modell mit dem gewählten Akku am empfohlenen Schwerpunkt (CG) ausbalanciert ist. Die Anweisungen des gewählten Akkus und des Akkuladegeräts zum Laden des Flug-Akkus befolgen.

### RTF Smart Technology Akku und S120-Ladegerät, Spezifikationen und Betrieb

Das mit der RTF-Version des Fluggeräts mitgelieferte Spektrum S120 SMART Technology Ladegerät ist nur mit Spektrum SMART 2–3 zelligen LiPo-Akkus oder 6–7-zelligen NiMH-Akkus kompatibel. Es ist nicht mit anderen Akkuchemien oder nicht-SMART-Akkus kompatibel.

Ein USB-Netzteil ist für den Betrieb erforderlich. Für schnellste Ladezeiten wird ein Netzteil vom Typ USB-C QC empfohlen.

S120-Spezifikationen	
Eingabe	USB vom Typ C, Netzteil nicht im Lieferumfang enthalten
Eingangsspannung	5 V-12 V
Ladeleistung	max. 18 W (abhängig von der Stromversorgung)
Kompatibler USB Netzadapter	5 V/1 A, 5 V/2 A, USB Quick Charge (QC) 2.0/3.0
Akku-Anschluss	IC3 und Ausgleichsstecker
Akkutypen	LiPo, NiMH ( <i>nur Spektrum SMART-Akkus</i> )
Anzahl der Zellen	2–3 Zellen LiPo, 6–7 Zellen NiMH
Max. Ausgangsleistung	13,05V
Max. Ausgangsstrom	Bis zu 2 A

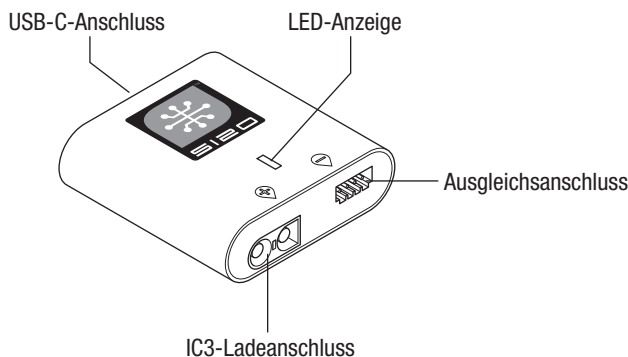

Zum Laden des mitgelieferten Flug-Akkus:

1. Das S120-Ladegerät mit dem mitgelieferten USB-Kabel vom Typ C an ein USB-Netzteil (*nicht im Lieferumfang enthalten*) anschließen.

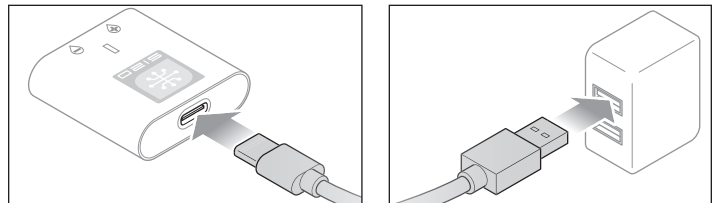

2. Den Spektrum SMART Akku-IC3-Stecker (A) in die IC3-Ladebuchse am S120-Ladegerät stecken und das Akku-Ausgleichskabel (B) in den Ausgleichsanschluss des Ladegeräts einführen. Die IC3- und Ausgleichsstecker müssen eingesteckt sein, ehe der Ladevorgang starten kann. Um den Ladevorgang zu unterbrechen, kann der Akku jederzeit vom Ladegerät getrennt werden.

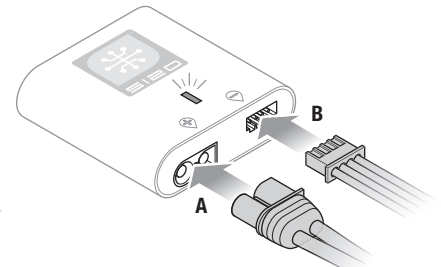

3. Die IC3- und Ausgleichsstecker trennen, wenn die Lade- und Ausgleichszyklen abgeschlossen sind. Dies wird durch die LED angezeigt.
4. Die LED-Anzeige wird bei einem Ladefehler durchgängig rot leuchten. Befolgen Sie die Verfahrensschritte, um sicherzustellen, dass der richtige Anschluss zum Laden des Akkus verwendet wird.

Den Status des Ladegeräts entnehmen Sie bitte der Tabelle mit den LED-Anzeigen auf der vorherigen Seite.

**WICHTIG:** Durch das Anschließen eines Akkus, der nicht vom Smart-Typ ist, wird ein Ladefehler verursacht und der S120 wird den Akku nicht erkennen oder aufladen.

LED-Anzeige		
<b>Einschalten</b>	USB 5 V: Weiße LED	
	USB Quick Charge 2.0/3.0: Blaue LED	
<b>LiPo:</b> Violettfarbene LED	<b>Akkukapazität</b>	
	Unter 25 %	Einmaliges Blinken
	25 % – 75 %	Zweimaliges Blinken
<b>NiMH:</b> Gelbe LED	76% – 99%	Dreimaliges Blinken
	<b>Laden abgeschlossen</b>	Grüne LED (durchgängig)
<b>Fehler</b>	Rote LED (durchgängig)	





**! WARNUNG:** Bauen Sie vor weiteren Schritten zunächst den Propeller und den Spinner von der Motorwelle ab. Versuchen Sie niemals, die Funkkomponenten zu programmieren, das Fluggerät zusammenzubauen oder Wartungseingriffe irgendeiner Art vorzunehmen, ohne zuvor den Propeller zu entfernen. Sollte der Motor unbeabsichtigt mit dem noch befestigten Propeller starten, kann dies zu schweren Verletzungen führen.



1. Stellen Sie sicher, dass der Flug-Akku NICHT mit dem Flugzeug verbunden ist.
2. Durch das Festhalten des Motors kann sich dieser nicht drehen.
3. Den Propeller und die Propeller-Mutter zum Lösen von der Motorwelle im Uhrzeigersinn drehen.
4. Den Propeller, dessen Mutter und Unterlegscheibe entfernen.

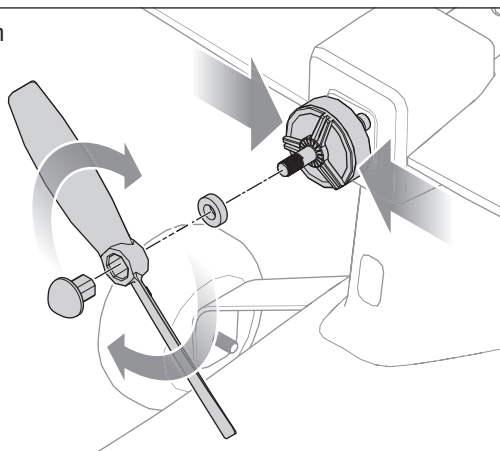

## Senderprogrammierung

Wird ein beliebiger DSMX-Sender und nicht der mitgelieferte DXe-Sender (3-Positionen-Getriebeschalter, nur RTF) verwendet, so muss das Funksystem für den ordnungsgemäßen Betrieb des SAFE-Systems korrekt konfiguriert werden.

- Der SAFE-Flugmodus wird mit einem Signal von Kanal 5 (hoch, mittel, niedrig) ausgewählt
- Der Panikmodus wird mit einem Signal von Kanal 6 (hoch, niedrig) ausgewählt

Weitere Informationen über die Einrichtung des Senders finden Sie in der Sender-Betriebsanleitung.

Bei der Verwendung eines 2-Positionen-Schalters für die SAFE-Flugmodi sind nur die Modi Beginner (Anfänger) und Experienced (Experte) aktiv.

Jeder DXe-Sender, dem ein HBZ AeroScout RTF fehlt, muss für den ordnungsgemäßen Betrieb dieses Fluggeräts mit dem Spektrum Programmierer (SPMA3065) programmiert werden. Unter [www.spektrumrc.com](http://www.spektrumrc.com) steht das korrekte Programm für dieses Fluggerät zum Download bereit.

Computergestützte Senderkonfiguration (DX6 Gen2, DX6e, DX7 Gen2, DX8 Gen2, DX9, iX12, DX18 und DX20)	
Die gesamte Senderprogrammierung mit einem leeren Modell (eine Zurücksetzung des Modells durchführen) beginnen, dann das Modell benennen.	
Stellen Sie die Werte für Querruder, Höhenruder und Ruder wie folgt ein:	HOCH 100 % NIEDRIG 70 %
DX6 DX6e DX8 DX9 iX12 DX20	SYSTEMKONFIGURATION (SYSTEM SETUP) einstellen
	MODELLTYP (MODEL TYPE) einstellen: FLUGZEUG Zur KANALZUWEISUNG (CHANNEL ASSIGN) gehen: Auf WEITER (NEXT) klicken, um die Kanaleingabekonfiguration (Channel Input Config) aufzurufen: GEAR: B, AUX1: I
	Die FUNKTIONSLISTE (FUNCTION LIST) aufrufen
	Die Gasdrosselung (Throttle Cut) einstellen: auf Schalter H, Position: -130
Ergebnis:	<b>Schalter H</b> aktiviert die Gasdrosselung (Throttle Cut), Position 0 ist normal und Position 1 drosselt das Gas. <b>Schalter B</b> aktiviert die 3 SAFE Plus Modi (0 Anfänger/1 Fortgeschrittene /2 Experten) <b>Knopf I</b> aktiviert Panikmodus

## Mitgelieferter DXe-Sender (RTF-Version)

### Die Sender-Akkus einsetzen

Die Akku-Abdeckung abnehmen, die vier im Lieferumfang enthaltenen Akkus (unter Beachtung der richtigen Polarität) einsetzen und Akku-Abdeckung wieder anbringen.

### Alarm niedriger Akkustand

Die LED-Anzeige blinkt und der Sender gibt einen Piepton ab, der zunehmend schneller wird, während die Akku-Spannung fällt.

Die Sender-Akkus ersetzen, wenn der Sender beginnt, einen Piepton abzugeben.

**ACHTUNG:** Bei der Verwendung von wiederaufladbaren Akkus dürfen auch nur solche erneut geladen werden. Das Laden von normalen, nicht wiederaufladbaren Akkus kann ein Platzen der Akkus und damit verbundene Personen- und/oder Sachschäden verursachen.

**WARNUNG:** Den Sender zum Heben nicht an der Antenne fassen. Die Antenne nicht verändern und kein Gewicht hinzufügen. Beschädigungen der Antennenteile können die Signalstärke des Senders mindern; dadurch kann es zu einem Kontrollverlust über das Modell und Personen- oder Sachschäden kommen.

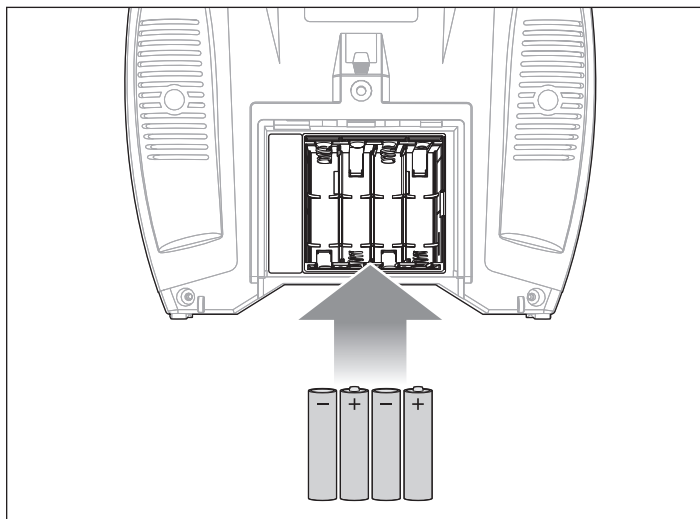

### Sendersteuerung des RTF-Senders

Das Diagramm zeigt die Sendersteuerung des mitgelieferten DXe-Senders.

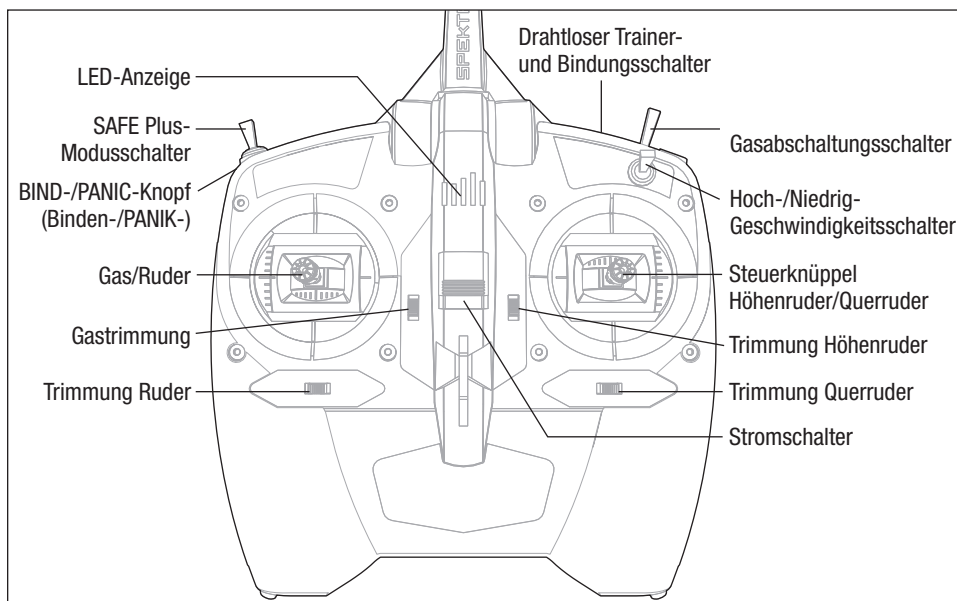

## Flugzeug zusammenbauen

### Einbau des Fahrwerks

1. Das Hauptfahrwerk in die Schlitze im Rumpf schieben, bis sie einrasten.

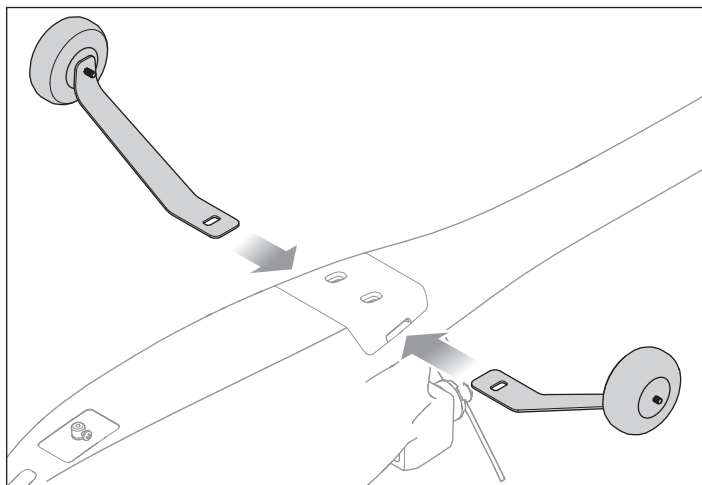

2. Das Bugfahrwerk in die Anschlaghülse entsprechend der Abbildung einfügen und die Feststellschraube an der Flachstelle des Fahrwerk-Kabels mit einem Kreuzschlitzschraubendreher festziehen.

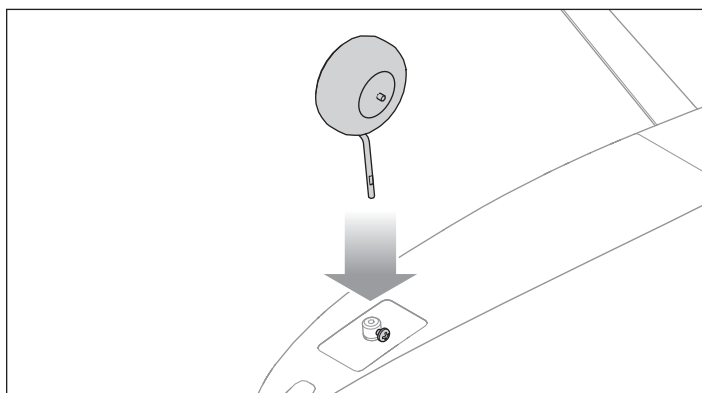

### Das Höhenleitwerk montieren

1. Das längere der zwei mitgelieferten Kohlefasern-Vierkantröhr vollständig in die Öffnung eines der beiden Höhenleitwerke schieben. Das Rohr wurde formgepresst und benötigt keinen Klebstoff.

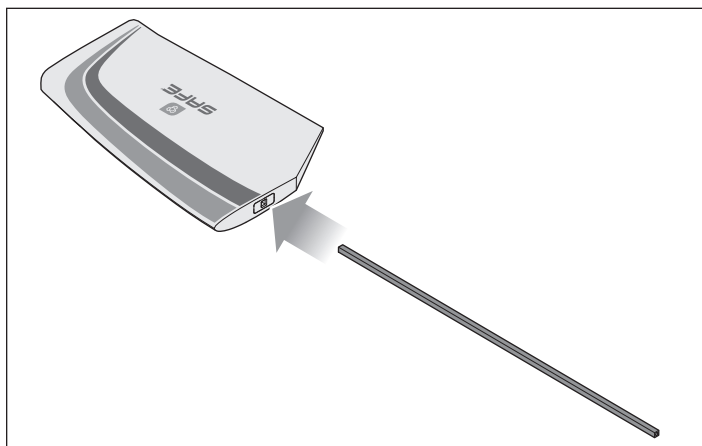

2. Das Rohr durch die Öffnung im Seitenleitwerk des Rumpfs entsprechend der Abbildung einführen, bis das bereits montierte Höhenleitwerk gegen den Rumpf liegt.

**WICHTIG:** Die Decals am Höhenleitwerk müssen bei korrekter Montage der Leitwerke nach oben weisen.

3. Das gegenüberliegende Höhenleitwerk über das andere Rohrende schieben. Die Leitwerkhälften gegeneinander drücken, bis beide auf dem Rohr vollständig sitzen und es nur einen kleinen Spalt zwischen den Leitwerken und dem Rumpf gibt.

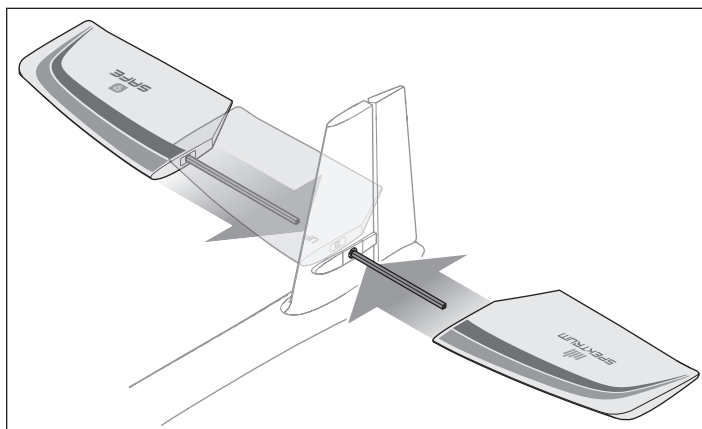

## Flügel zusammenbauen und montieren

1. Den Kohlefaser-Tragflächenholm entsprechend der Abbildung vollständig auf eine Tragfläche schieben. Sicherstellen, dass die Servoleitung des Querruders durch den Schlitz auf der Unterseite des Flügels austritt.

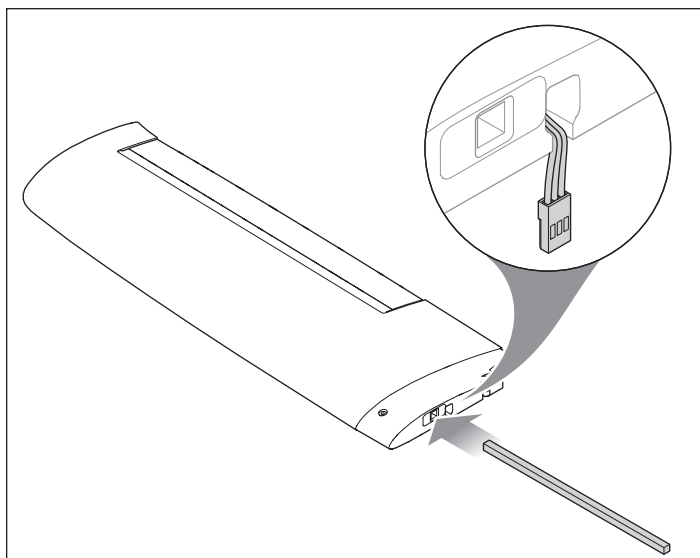

2. Die gegenüberliegende Tragfläche über den Tragflächenholmen schieben, bis die Tragflächenwurzeln eng anliegen und das hintere Befestigungsloch korrekt ausgerichtet ist. Sicherstellen, dass beide Servoleitungen des Querruders an der Unterseite der Tragfläche austreten und nicht zwischen den Tragflächen eingeklemmt sind.

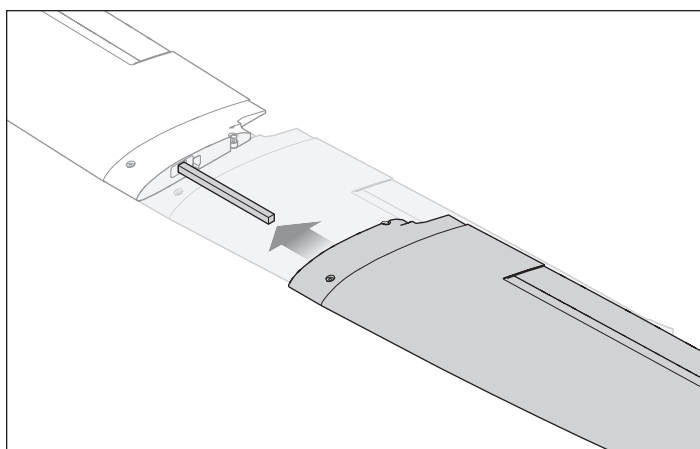

3. Die Servoleitungen des Querruders an den im Kanal 2 des Empfängers montierten Y-Kabelbaum anschließen.

4. Die Tragfläche auf dem Rumpf zentrieren. Sicherstellen, dass die Servoleitungen des Querruders nicht zwischen der Tragfläche und dem Rumpf eingeklemmt sind.

5. Die Tragfläche mit den mitgelieferten 50 mm Schrauben anbringen. Die Flügelschrauben nicht zu fest anziehen, da es dadurch zu Schäden an der Tragfläche oder den Befestigungspunkten im Rumpf kommen kann.

**WICHTIG:** Die Flügelschrauben können während den ersten Montagen im Rumpf einen festen Sitz aufweisen. Bei Bedarf einen Schraubendreher verwenden, bis die Befestigungspunkte sich ausreichend lockern, damit die Schrauben per Hand montiert werden können.

**HINWEIS:** Die Flügelschrauben nicht zu fest anziehen. Dadurch wird der Schaumstoff der Tragfläche zerdrückt oder die Befestigungspunkte des Rumpfs beschädigt.

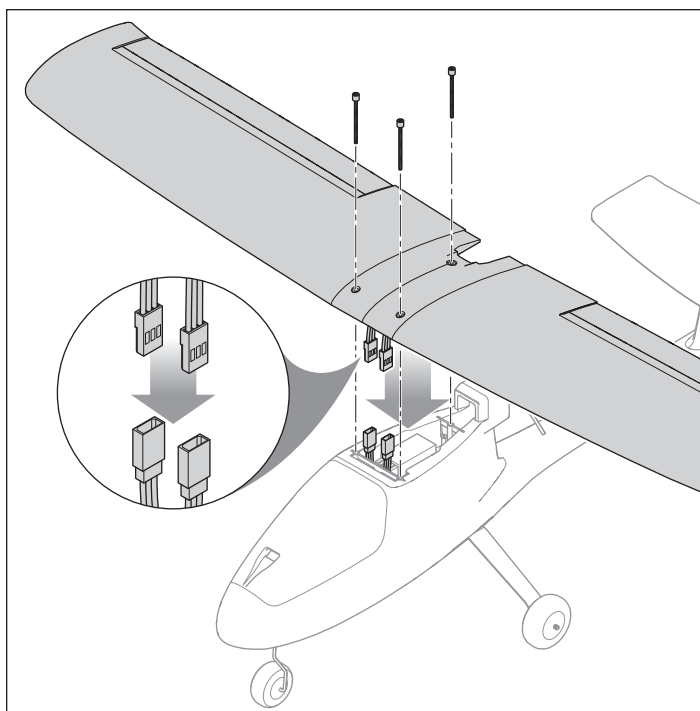

## Sender und Empfänger binden

**ACHTUNG:** Das Anschließen des Akkus an Geschwindigkeitsregler mit umgekehrter Polarität wird Schäden am Geschwindigkeitsregler, dem Akku oder beiden verursachen. Schäden durch das falsche Anschließen des Akkus werden nicht durch die Garantie gedeckt.

Mit der Verlängerung am Bindungsanschluss des Empfängers kann eine Bindung über die Akku-Abdeckung auf der Vorderseite des Fluggeräts hergestellt werden, ohne die Flügelbaugruppe abbauen zu müssen. Den Bindungsanschluss einfach am offenen Ende der Verlängerung einsetzen, um den Bindungsmodus zu starten. Der mit dem RTF-Modell mitgelieferte Sender wird werkseitig an das Fluggerät gebunden. Wenn er aus irgendeinem Grund neu gebunden werden muss, folgen Sie der abgebildeten Bindungsprozedur.

Die BNF-Version dieses Fluggeräts erfordert für den korrekten Betrieb einen mit der Spektrum DSM2/DSMX Technologie ausgestatteten Fluggeräte-Sender. Beziehen Sie sich für die Bindung an einen Empfänger auf die Anweisungen Ihres Senders.

Treten Probleme trotz des Befolgens der Anweisungen zum Binden auf, so kontaktieren Sie bitte die entsprechende Produktsupport-Abteilung von Horizon.

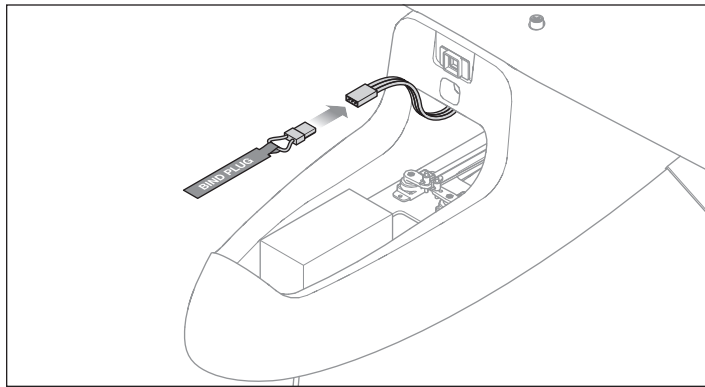

### Vorgehensweise zur Bindung

1. Sicherstellen, dass der Sender ausgeschaltet ist.
2. Vergewissern Sie sich, dass die Steuerelemente des Senders in Nullstellung sind, das Gas in der niedrigsten\* Position steht, die Gastrimmung zentriert ist und das Fluggerät stillsteht.
3. Einen Bindungsstecker an der Verlängerung des Bindungsanschlusses des Empfängers anbringen.
4. Den Flug-Akku am Geschwindigkeitsregler anschließen. Der Geschwindigkeitsregler wird drei ansteigende Töne abgeben und die LED des Empfängers fängt an, schnell zu blinken.
5. Siehe die Betriebsanleitung des Senders zu spezifischen Anweisungen, um den Sender in den Bindungsmodus zu bringen.
6. Wenn sich der Empfänger am Sender bindet, leuchtet die LED des Empfängers durchgängig und das Fluggerät startet den Initialisierungsprozess, der durch das Hin- und Herschalten der Steueroberflächen angezeigt wird.
7. Den Bindungsstecker von der Bindungsanschlussverlängerung entfernen und an einem sicheren Ort lagern. Der Empfänger muss die vom Sender erhaltenen Bindungsanweisungen speichern, bis eine erneute Bindung erfolgt.

\* Das Gas wird nicht aktiviert, wenn der Gashebel des Senders nicht auf die niedrigste Stellung eingestellt ist.

## Flugakku einsetzen

1. Den Sender einschalten.
2. Den MOTOR-Schalter des Senders auf „DISARM“ (Ausschalten) stellen.
3. Die Akku-Abdeckung am hinteren Teil anheben, um sie vom Rumpf zu lösen.
4. Ein Stück des selbstklebenden Klettbandes mit der Schlingenseite auf der Unterseite des Akkus anbringen.
5. Den Akku in die Akkuhalterung platzieren, wobei die Schlingenseite nach unten weist. Die Platzierung des Akkus kann zum Ausbalancieren des Fluggeräts nach vorn oder nach hinten angepasst werden.
6. Ist der Akku korrekt platziert, diesen mit Klettband sichern.
7. Den IC3-Akkustecker am Geschwindigkeitsregler mit der richtigen Polarität anschließen.

**ACHTUNG:** Das Anschließen des Akkus an Geschwindigkeitsregler mit umgekehrter Polarität wird Schäden am Geschwindigkeitsregler, dem Akku oder beiden verursachen. Schäden durch das falsche Anschließen des Akkus werden nicht durch die Garantie gedeckt.

**ACHTUNG:** Die Hände immer vom Propeller fernhalten. Der Motor reagiert im eingeschalteten Zustand auf eine Bewegung des Gashebels mit einer Drehung des Propellers.

8. Das Fluggerät auf eine flache, ebene Fläche stellen. Die Steueroberflächen schalten während der Initialisierung des SAFE-Systems hin und her. Die Initialisierung ist abgeschlossen, wenn sich die Steueroberflächen nicht mehr bewegen.
9. Die Akku-Abdeckung wieder im Rumpf einsetzen, indem zuerst die vordere Lasche eingeführt wird und dann die hintere, bis der Magnet schließt.

**ACHTUNG:** Der LiPo-Flugakku muss immer vom Flugzeug getrennt werden, wenn es nicht verwendet wird, um ein übermäßiges Entladen des Akkus zu vermeiden. Akkus, die auf eine niedrigere Spannung als die niedrigste zugelassene Spannung entladen werden, können Schaden nehmen, und es kann so zu Leistungsverlusten und möglichen Bränden beim Laden der Akkus kommen.

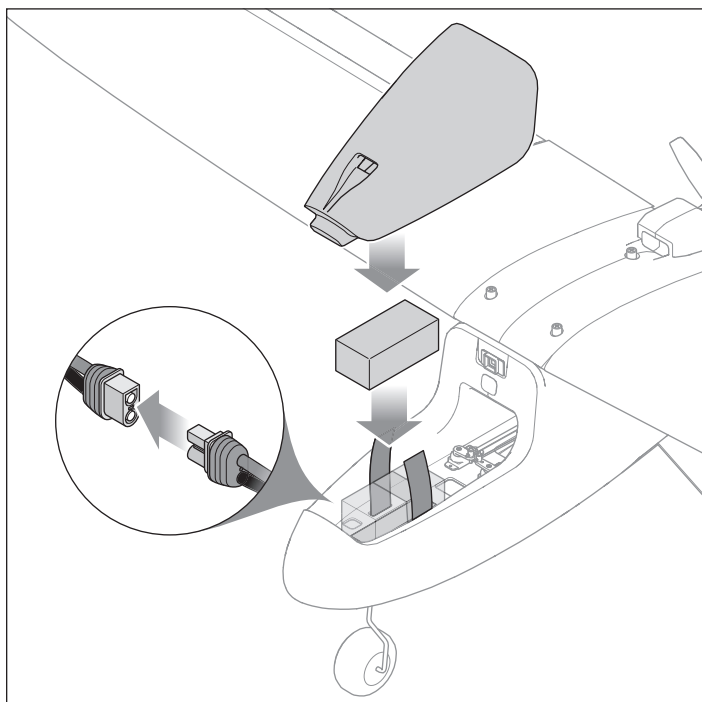

## Schwerpunkt (CG)

Bei einem Fluggerät mit dem richtigen Schwerpunkt ist das Gewicht für einen sicheren, stabilen Flug in der Mitte des Flugzeugs ausbalanciert. Schwerpunkt und Gewicht des Flugzeugs basieren auf dem installierten Akku.

Die Position des Schwerpunkts befindet sich 67–70 mm von der Vorderkante der Tragfläche nach hinten an der Wurzel und ist auf der *Unterseite* der Tragfläche mit der erhöhten Abkürzung „CG“ markiert. Das Fluggerät auf der Fingerspitze an der erhöhten Markierung ausbalancieren.

Die Position des Akkus nach Bedarf anpassen, damit das Fluggerät korrekt ausbalanciert.

- Sinkt die Spitze nach unten, verschieben Sie den Flug-Akku nach hinten, bis ein Gleichgewicht erreicht ist.
- Steigt die Spitze nach oben, verschieben Sie den Flug-Akku nach vorn, bis ein Gleichgewicht erreicht ist.

Im Modus Fortgeschritten oder Experte muss das Flugzeug bei einem zu weit vorne liegenden Schwerpunkt (das Gewicht liegt bei der Nase) für Horizontalflug mit Höhenruder nach oben bei 50-60% Leistung geflogen werden. Bei zu weit hinten liegendem Schwerpunkt (hecklastig) muss für Horizontalflug das Höhenruder nach unten gestellt werden. Im Anfängermodus ist das Flugzeug nicht betroffen. Das Verhalten des Fluggeräts wird vom SAFE Plus System gesteuert.

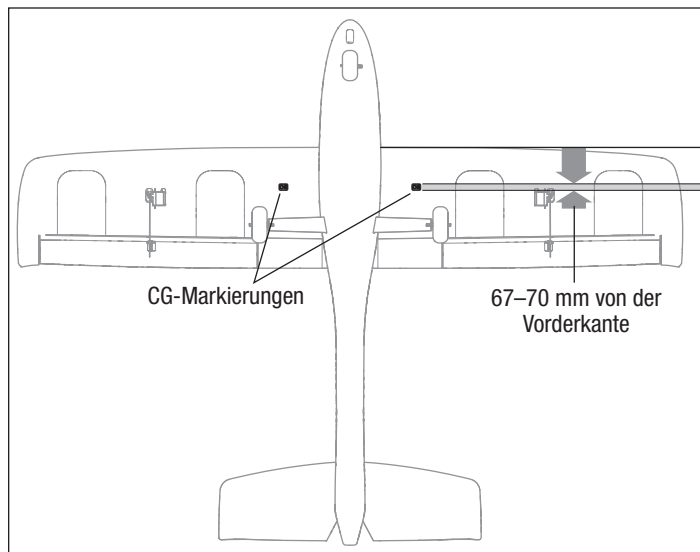

## Steuerrichtungstest

**! WARNUNG:** Bei diesem und anderen Ausrüstungstests muss zuvor der Propeller vom Flugzeug entfernt worden sein. Ein unbeabsichtigtes Starten des Motors könnte andernfalls schwere Personen- oder Sachschäden verursachen.

1. Stellen Sie den Schalter des Flugmodus auf Experte (Position 2).
2. Lassen Sie das Gas auf null und setzen Sie das Modell in hindernisfreier Umgebung auf ebenen Boden.
3. Bewegen Sie die Hebel auf dem Sender wie in der Tabelle beschrieben, um sicherzustellen, dass die Steuerflächen des Flugzeugs wie gezeigt reagieren.

Reagieren die Steueroberflächen nicht wie abgebildet, **DAS FLUGZEUG NICHT FLIEGEN**. Weitere Informationen erhalten Sie *Leitfaden zur Fehlerbehebung*. Wenn Sie weitere Hilfe benötigen, kontaktieren Sie bitte die betreffende Abteilung bei Horizon Hobbyprodukt-Support.

Wenn das Flugzeug wie gezeigt reagiert, gehen Sie weiter zum Abschnitt Flugsteuerung.

	Sendersteuerung	Reaktion der Steueroberflächen
Höhenruder		
Querruder		
Seitenruder		

## Die Auswahl eines Flugfeldes

**Vor der Wahl des Standorts für das Fliegen des Flugzeugs die örtlichen Gesetze und Verordnungen konsultieren.**

Für größtmöglichen Erfolg und zum Schutz Ihres Eigentums und Flugzeugs muss unbedingt ein Standort mit viel freier Fläche gewählt werden.

Vergessen Sie nie, dass Ihr Flugzeug eine beträchtliche Geschwindigkeit erreichen und sehr schnell sehr weit fliegen kann. Suchen Sie sich einen Ort aus, an dem Sie mehr Raum haben als Sie zu brauchen glauben – dies gilt ganz besonders für Ihren ersten Flug.

Der Standort sollte die folgenden Merkmale haben:

- Mindestens 400 m (1300 ft) freien Raum in alle Richtungen.
- Frei von Menschen und Tieren.
- Keine Bäume, Gebäude, Fahrzeuge, Stromleitungen oder andere Hindernisse, in denen Ihr Flugzeug sich verfangen könnte oder die Ihnen den Blick versperren könnten.

## Reichweitentest

**! WARNUNG:** Bei diesem und anderen Ausrüstungstests muss zuvor der Propeller vom Flugzeug entfernt worden sein. Ein unbeabsichtigtes Starten des Motors könnte andernfalls schwere Personen- oder Sachschäden verursachen.

**! WARNUNG:** Während Sie das Flugzeug während des Reichweitentests halten, müssen alle Körperteile und losen Elemente in sicherer Entfernung zum Motor gehalten werden. Andernfalls können Verletzungen entstehen.

Vor jedem Flug sollte insbesondere mit einem neuen Modell ein Reichweitentest durchgeführt werden. Wenn Sie das BNF-Fluggerät benutzen, beziehen Sie sich zur Durchführung eines Reichweitentests Ihres Systems bitte auf die Betriebsanleitung des Senders.

Der in RTF eingeschlossene DXe Sender umfasst zur Reduzierung der Ausgangsleistung des Senders einen Modus Reichweitenprüfung. Befolgen Sie zur Aktivierung des Modus Reichweitenprüfung am DXe Sender diese Schritte:

1. Den Sender mit niedrigem Gashebel und niedriger Trimmung 5 Sekunden oder länger einschalten. Den Akku des Fluggeräts einstecken und das Fluggerät 5 Sekunden stillstehen lassen.
2. Stellen Sie sich mit dem Sender in normaler Flugposition vor das Modell.
3. Bewegen Sie den Hoch-/Niedrig-Geschwindigkeitsschalter 4 Mal schnell auf und ab und drücken und halten Sie danach den Bindungsschalter. Die LEDs des Senders blinken und der Alarm ertönt. Das System befindet sich im Modus Reichweitenprüfung. Lassen Sie den Bindungsschalter erst los, wenn der Reichweitentest beendet ist.

**WICHTIG:** Sie müssen die BIND-/Panic-Knopf (Binden-/PANIK-) während des gesamten Reichweitentests halten. Beim Lösen der Taste wird der Reichweitenmodus verlassen.

4. Stellen Sie sich mit eingeschaltetem Funksystem und fest am Boden verankertem Modell 28 Meter (90 Fuß) entfernt auf.

**TIPP:** Bei einigen Modellen kann/können sich die Antenne(n) nur wenige Zentimeter über dem Boden befinden, wenn das Fluggerät auf dem Boden steht. Eine große Bodennähe der Antenne(n) kann die Effizienz des Reichweitentests beeinträchtigen. Sollten beim Reichweitentest Probleme auftreten, befestigen Sie das Modell auf einem nichtleitenden Stand oder einem Tisch in bis zu 60 cm (2 ft) Höhe über dem Boden und führen den Reichweitentest erneut durch.

5. Bewegen Sie die Steuerelemente für Ruder, Höhenruder, Querruder und Gas um sicherzustellen, dass sie in 28 Metern Entfernung (90 Fuß) einwandfrei funktionieren.
6. Wenn es Probleme mit der Steuerung gibt, das Flugzeug nicht fliegen lassen. Beziehen Sie sich auf die Kontaktabelle am Ende dieses Handbuchs und wenden Sie sich an den Horizon Hobby Produktsupport. Weitere Informationen finden Sie außerdem auf der Spektrum Website.
7. Nach dem erfolgreichen Abschluss des Reichweitentests den Bindungsschalter loslassen, um den Reichweitentestmodus zu verlassen.

**! ACHTUNG:** Aufgrund der verringerten Ausgangsleistung des Senders darf NIE ein Flugversuch durchgeführt werden, wenn sich der Sender im Reichweitenmodus befindet. Sie würden die Kontrolle verlieren.

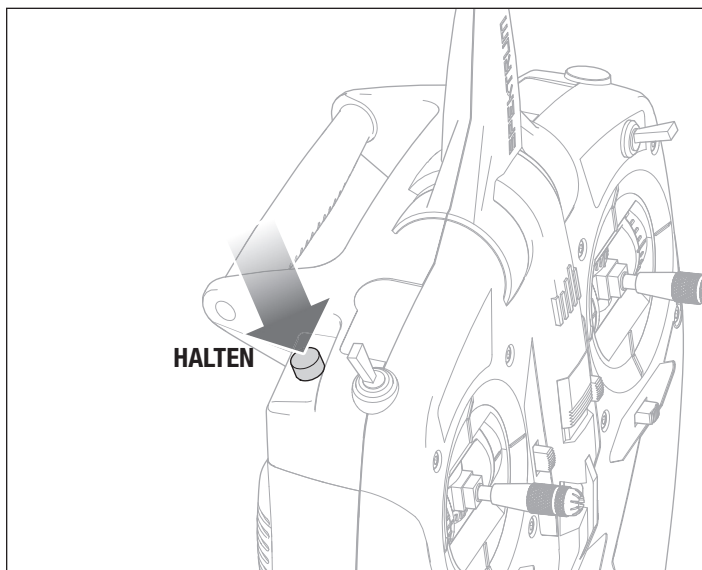
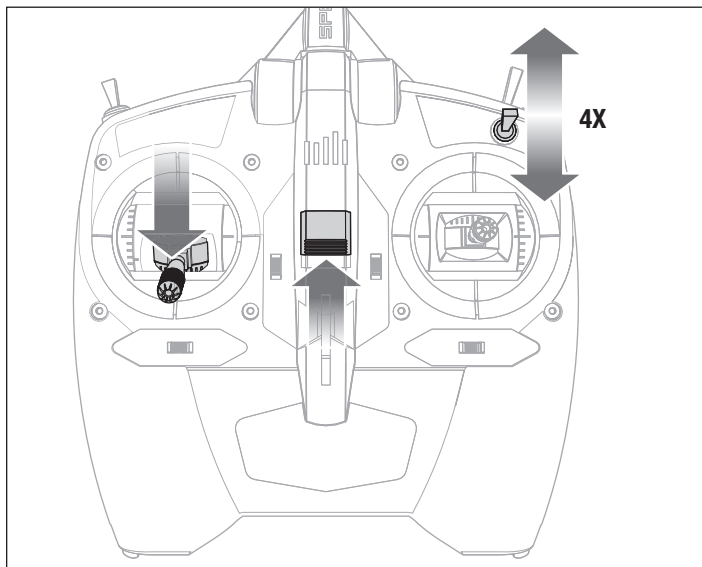

## Den Propeller anbringen

**! WARNUNG:** Den Propeller niemals anbringen, bevor das Flugzeug vollständig zusammengebaut ist, alle Systeme gründlich überprüft wurden und Sie sich in einer geeigneten Flugumgebung befinden.

Befolgen Sie zum Anbau von Propeller und Spinner die nachstehenden Anweisungen:

1. Die Propeller-Unterlegscheibe auf die Motorwelle schieben.
2. Die Propeller-Mutter in den Propeller einführen. Die erhöhten Buchstaben auf dem Propeller sollten vom gerundeten Kopf der Propeller-Mutter weg weisen. Die erhöhten Buchstaben sollten nach der Montage des Propellers auf die Vorderseite des Fluggeräts weisen.
3. Durch das Greifen des Motors kann sich dieser nicht drehen.
4. Den Propeller und die Propeller-Mutter auf die Motorwelle schrauben.

**WICHTIG:** Die Motorwelle und die Propeller-Mutter weisen ein unterschiedliches Gewinde auf. Die Propeller-Mutter zum Festziehen auf der Motorwelle gegen den Uhrzeigersinn drehen.

5. Den Propeller und die Propeller-Mutter mit der Hand auf der Motorwelle festziehen.

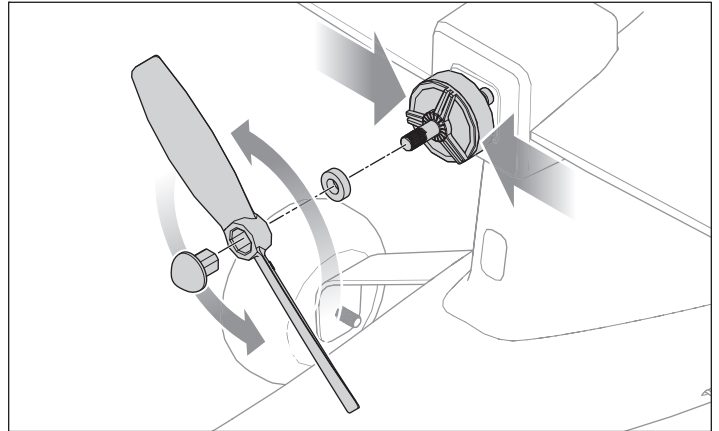

## Flugmodi der SAFE-(Sensor Assisted Flight Envelope-)Technologie

Sie können jederzeit während eines Flugs zwischen 3 Flugmodi wechseln oder die Notrückholung verwenden, um das Fluggerät auf eine sichere Flughöhe zu bringen. Zum Wechsel zwischen den Flugmodi die Stellung des Flugmodus-Schalters entsprechend ändern.

### Beginner (Anfängermodus, Position 0)

- Flugbereichsgrenze: Der Steigwinkel (Nase auf oder ab) und der Rollwinkel (Flügelspitzen auf oder ab) sind begrenzt, um die Luftstützung nicht zu gefährden.
- Selbstausrichtung: Werden Steigungs- und Rollsteuerung auf Neutral gestellt, so kehrt das Fluggerät in den Horizontalflug zurück.
- Stabilisierungsgestütztes Starten und Landen.
- Steigen und Sinken auf Gasbasis.

### Intermediate (Fortgeschrittenenmodus, Position 1)

- Natürliche Flugerfahrung: Der Pilot erlebt unter normalen Trainings-Flugbedingungen natürliche AS3X-Flüge für eine reibungslose Handhabung und außergewöhnliche Genauigkeit.
- Großer Flugbereich: Der Pilot wird nur daran gehindert, außerhalb des Trainings-Flugbereichs die extremen Flugbedingungen aufzurufen.

### Experienced (Expertenmodus, Position 2)

- Natürliche Flugerfahrung: Der Pilot erlebt die natürlichen AS3X-Flüge für eine reibungslose Handhabung und außergewöhnliche Genauigkeit.
- Unbegrenzter Flugbereich: Keine Begrenzung bei den Steigungs- und Rollwinkeln (Flugrahmen begrenzt).

### Notrückholung

Diese Funktion ist dafür gedacht, Ihnen Vertrauen zu geben, Ihre Flugfähigkeiten weiter zu verbessern. Wenn Sie die Orientierung verlieren oder sich das Fluggerät in einer unübersichtlichen Position befindet:

1. Den BIND-/Panic-Knopf (Binden-/PANIK-) am Sender gedrückt halten und die Steuerhebel loslassen. Das Flugzeug wird den Flug sofort abfangen und die Flügel in eine aufrechte und ausgerichtete Flugstellung bringen.

**WICHTIG:** Das Fluggerät wird eine sichere Fluglage wiederherstellen, selbst wenn die Hebel bei Halten der PANIK-Knopf (PANIK-) betätigt werden. Für eine schnellere Notrückholung sollten die Hebel losgelassen werden.

2. Den PANIK-Knopf (PANIK-) loslassen und in eine sichere Höhe steigen.

**! ACHTUNG:** Mit der Funktion „Panic Recovery“ (Notrückholung) lassen sich keine Hindernisse auf dem Kurs des Flugzeugs vermeiden. Eine ausreichende Höhe ist für das Fluggerät erforderlich, um in einen geraden und ausgerichteten Flug zurückzukehren, wenn sich das Fluggerät bei Anlegen der Funktion „Notrückholung“ in Rückenlage befindet.

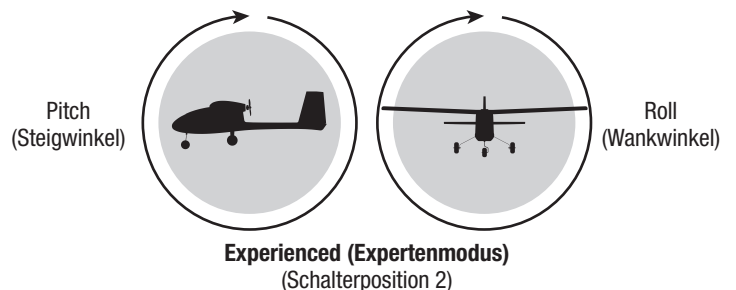
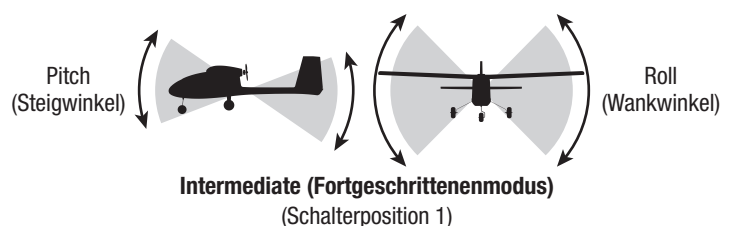
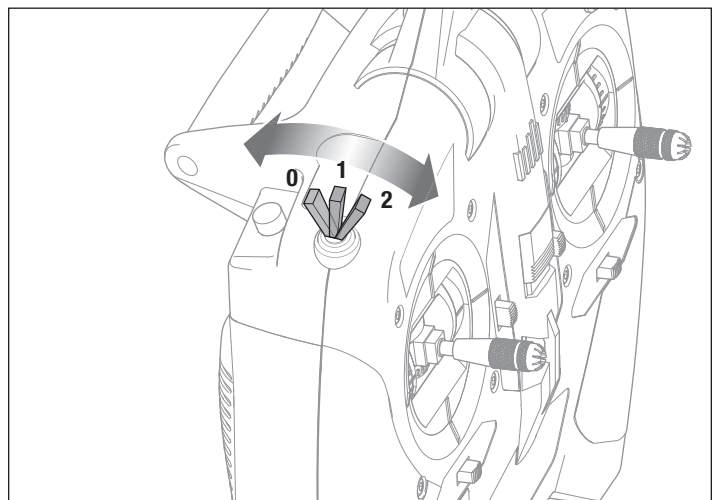



## Flugsteuerung

**WICHTIG:** Die SAFE Plus Technologie ist ein sehr hilfreiches Instrument, aber das Flugzeug muss dennoch von Hand geflogen werden. Wenn in niedriger Flughöhe oder bei geringer Geschwindigkeit an den Steuerhebeln die falschen Entscheidungen getroffen werden, kann das Flugzeug abstürzen. Befassen Sie sich ausgiebig mit den Steuerelementen und der jeweiligen Reaktion des Flugzeugs, bevor Sie einen ersten Flugversuch unternehmen.

Stellen Sie bei Ihren ersten Flügen den Schalter des SAFE Plus Flugmodus auf Anfänger (Beginner Mode) (Position 0).

Nehmen Sie für ein geschmeidiges Flugverhalten Ihres Flugzeugs stets nur kleine Korrekturen vor. Alle Richtungen werden beschrieben, als säßen Sie im Flugzeug.

**Schneller oder langsamer fliegen:** Wenn Ihr Fluggerät stabil in der Luft liegt, den Gashebel nach oben drücken, um es zu beschleunigen. Den Gashebel nach unten ziehen, damit es langsamer fliegt. Das Fluggerät steigt auf, wenn Gas gegeben wird.











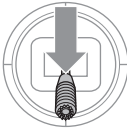

**Höhenruder nach oben und nach unten:** Den Hebel des Höhenruders nach vorne drücken: das Fluggerät sinkt. Den Hebel des Höhenruders zurückziehen: das Fluggerät steigt.

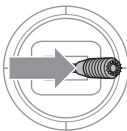
**Linkes und rechtes Querruder:** Den Hebel des Querruders nach rechts bewegen, um das Flugzeug nach rechts zu neigen. Den Hebel des Querruders nach links bewegen, um es nach links zu neigen.

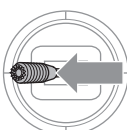
**TIPP:** Stellen Sie sich bei der Frage, in welche Richtung die Flügel des Flugzeugs geneigt werden sollen, immer vor, Sie säßen selbst im Flugzeug. Wenn sich das Flugzeug von Ihnen entfernt, erscheint die Rechts- oder Linksneigung natürlich. Wenn das Flugzeug auf Sie zukommt, werden Sie den Eindruck haben, das Flugzeug neigt sich in die entgegengesetzte Richtung der Steuerhebelbewegung. Mit der Zeit werden diese Steuerungshandgriffe instinktiver.

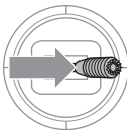
**Linkes und rechtes Ruder:** Schieben Sie den Hebel des Ruders nach links oder rechts, um die Nase des Flugzeugs nach rechts oder links zeigen zu lassen. Der Hebel des Ruders wird auch dazu verwendet, das Flugzeug bei der Fahrt auf dem Boden zu steuern.

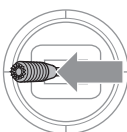
**TIPP:** Ähnlich wie bei der Steuerung des Querruders ist es auch bei der Wahl der Richtung der Nase hilfreich, wenn man sich vorstellt, selbst am Steuer des weg- oder heranfliegenden Flugzeugs zu sitzen.

	Sendersteuerung	Reaktion des Flugzeugs
Höhenruder		
		
Querruder		
		
Seitenruder		
		

## Checkliste vor dem Flug

1. Suchen Sie einen sicheren und freien Bereich
2. Flug-Akku aufladen
3. Voll aufgeladenen Flug-Akku in Flugzeug einbauen
4. Überprüfen, ob sich die Gestänge ungehindert bewegen lassen
5. Lenktest durchführen

6. Reichweitentest durchführen.
7. Flug gemäß Bedingungen des Flugfeldes planen
8. Flugtimer auf 5-6 Minuten einstellen.
9. Den Propeller anbringen
10. Viel Spaß!

## Fliegend

### Start

Den Flugmodus-Schalter für die ersten Flüge in den Beginner (Anfängermodus, Position 0) bringen.

Einen Flugtimer auf 5-6 Minuten einstellen.

### Start vom Boden

Sobald das Fluggerät startbereit ist, den Gashebel langsam nach vorne schieben, um den Abflug gegen den Wind zu beginnen. Geringfügige Bewegungen des Ruderhebels sind ggf. nötig, um die Flugrichtung leicht zu korrigieren, sobald das Flugzeug mit zunehmendem Gas den Steigflug beginnt.

### Handstart

Sobald das Fluggerät startbereit ist, die folgenden Schritte durchführen.

1. Das Fluggerät unter dem Rumpf hinter dem Hauptgetriebe greifen.
2. Bewegen Sie den Gashebel langsam auf 100 %.
3. Werfen Sie das Fluggerät mit der leicht nach oben gerichteten Nase in den Wind. Geringfügige Bewegungen des Ruderhebels sind ggf. nötig, um die Flugrichtung leicht zu korrigieren, sobald das Flugzeug mit zunehmendem Gas den Steigflug beginnt.

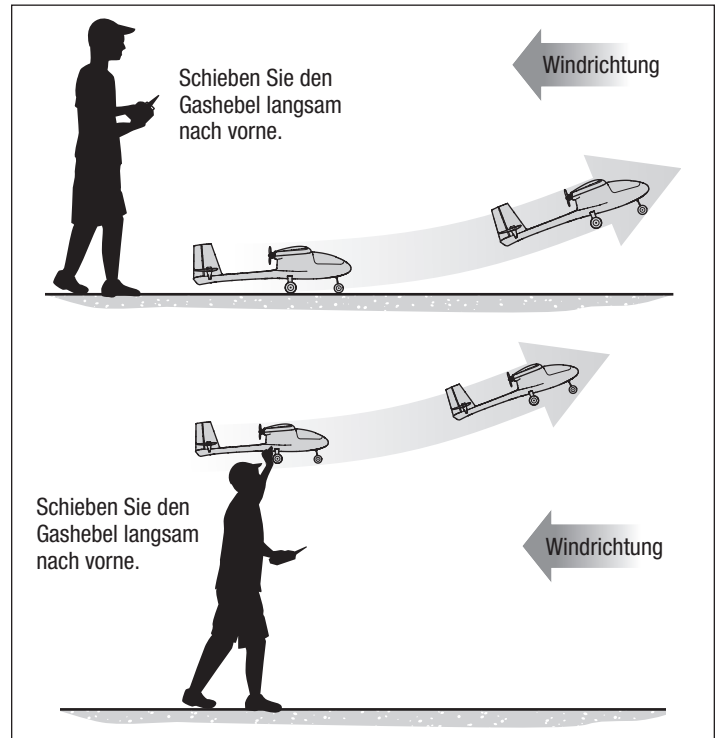

### Flug

Lassen Sie das Flugzeug bei Vollgas gegen die Windrichtung steigen, bis es sich ca. 91 m (300 Fuß) über dem Boden befindet, anschließend nehmen Sie das Gas halb zurück (50 %).

Betätigen Sie die Hebel vorsichtig und nur leicht, um ein Gefühl dafür zu bekommen, wie das Flugzeug anspricht.

Für Anfänger ist das Fliegen in Ihre Richtung eine der schwierigsten Übungen. Üben Sie das Fliegen in großen Runden über dem Boden.

Sollten Sie das Gefühl haben die Kontrolle zu verlieren, halten den Panikbutton und reduzieren das Gas so dass das Flugzeug zu einem geraden Flug zurückkehrt.

**HINWEIS:** Droht ein Absturz, Throttle-hold aktivieren oder rasch das Gas und die Gasstrimmung reduzieren. Wird dies unterlassen, können zusätzliche Schäden am Flugzeugrahmen sowie Schäden am Geschwindigkeitsregler und Motor auftreten.

### Niederspannungsabschaltung (LVC)

Die Elektronik des Flugzeuges schützt den Akku mit der Niederspannungsabschaltung vor versehentlicher Tiefentladung in dem der Strom zum Motor gedrosselt wird.

Die Niederspannungsabschaltung lässt den Motor pulsieren, es bleibt jedoch ausreichend Leistung um das Flugzeug zu steuern. Sollte der Motor pulsieren landen Sie das Flugzeug unverzüglich und laden den Flugakku.

**HINWEIS:** Wiederholtes oder weiteres Fliegen bei pulsierendem Motor beschädigt den Akku.

Trennen Sie nach Gebrauch den Akku vom Flugzeug um eine Tiefentladung zu vermeiden. Sollte der LiPo Akku unter 3 Volt entladen werden kann er keine Ladung mehr halten.

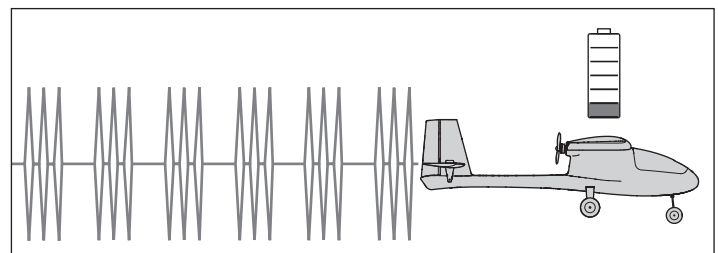
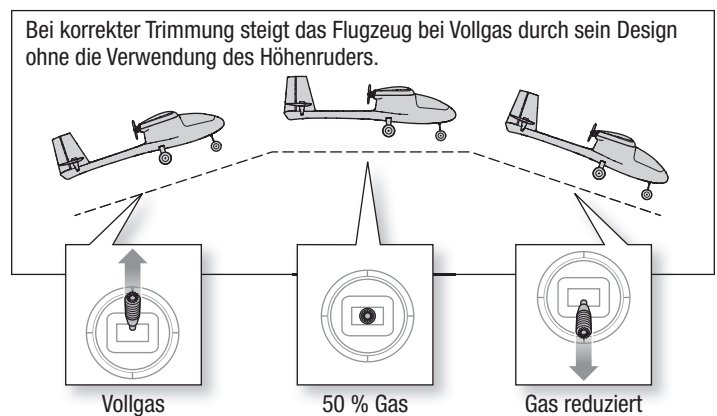

## Landen

1. Drosseln Sie das Gas um ca. 50 % der Luftgeschwindigkeit.
2. Fliegen Sie das Flugzeug windabwärts über das Ende der Landebahn hinaus.
3. Drehen Sie das Flugzeug gegen den Wind und richten Sie es auf die Mittellinie der Landebahn aus.
4. Drosseln Sie das Gas weiter und beginnen Sie den Sinkflug zur Landebahn. Die Flügel müssen dabei waagrecht zur Landebahn gehalten werden. Versuchen Sie bei Überquerung der Pistenchwelle eine Flughöhe von ca. 3 m (10 ft) zu haben.
5. Nehmen Sie das Gas komplett zurück, wenn das Flugzeug die Pistenchwelle überquert.
6. Unmittelbar vor dem Aufsetzen das Höhenruder vorsichtig zurückziehen, um die Nase anzuheben und sanft zu landen.

**HINWEIS:** Droht ein Absturz, Throttle-hold aktivieren oder rasch das Gas und die Gastrimmung reduzieren. Wird dies unterlassen, können zusätzliche Schäden am Flugwerk sowie Schäden am Geschwindigkeitsregler und Motor auftreten.

**WICHTIG:** Lassen Sie das Flugzeug nach Ende des Flugs nie in der Sonne stehen. Bewahren Sie das Flugzeug niemals an einem warmen, geschlossenen Ort (z. B. in einem Auto) auf. Dadurch kann der Schaumstoff beschädigt werden.

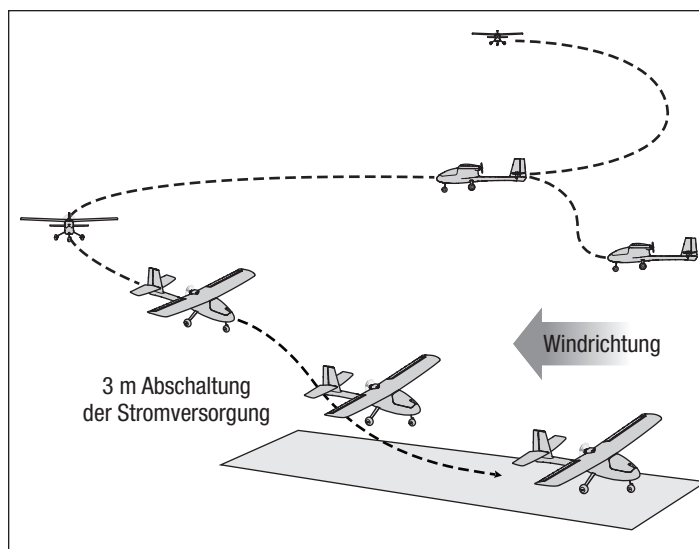

## Trimmung des Flugzeugs

### Anpassung der Trimmung während des Flugs

Wenn Ihr Flugzeug bei halbem Gas und den Hebeln in Neutralstellung nicht geradeaus und horizontal fliegt, fliegen Sie in den Wind und passen die Trimmungsschieber wie in der Tabelle angegeben an, bis das Flugzeug möglichst geradeaus und horizontal fliegt.

- Die Trimmung wird idealerweise bei ruhigen Windverhältnissen durchgeführt.
- Stellen Sie den SAFE Plus Flugmodus vor Anpassung des Trimmings auf Experte, (Position 2).

Landen Sie das Flugzeug nach seiner Trimmung im Flug und gehen Sie weiter zum Abschnitt Manuelle Anpassung der Trimmung.

Der mitgelieferte RTF DXe Sender umfasst elektronische Trimmungstaster. Bei jedem Klick der Trimmungstaster in eine der Richtungen ist ein leiser Piepton zu hören. Wenn der Taster für eine Richtung gehalten wird, laufen mehrere Trimmungsstufen durch, bis der Taster entweder losgelassen wird oder die Trimmung ihre Endlage erreicht. Wenn der Trimmungstaster nicht piept, ist die Endlage erreicht. Die Austrimmung wird durch einen etwas lautereren Piepton angezeigt.

### Manuelle Anpassung der Trimmung

**! WARNUNG:** Niemals Eingriffe am Flugzeug vornehmen, ohne zuvor den Propeller vom Flugzeug entfernt zu haben. Ein unbeabsichtigtes Starten des Motors könnte andernfalls schwere Personen- oder Sachschäden verursachen.

Stellen Sie den SAFE Plus Flugmodus vor der manuellen Anpassung des Trimmings auf Experte (Position 2).

Bei der manuellen Einstellung des Trimmings muss das Flugzeug still gehalten werden. Merken Sie sich nacheinander die Stellung der einzelnen Steuerflächen, so lange die Trimmungseinstellungen des Trimmungsflugs noch im Sender gespeichert sind.

Passen Sie den Gabelkopf auf jeder Steuerfläche an, um die Oberfläche so zu positionieren, wie sie dies mit dem Trimmungsversatz war.

1. Den Gabelkopf vom Steuerhorn trennen.
2. Den Gabelkopf wie gezeigt drehen, um das Gestänge zu verlängern oder zu kürzen.
3. Den Gabelkopf auf dem Steuerhorn schließen und das Rohr in Richtung Horn schieben, um den Gabelkopf zu sichern.
4. Gehen Sie zur nächsten Steuerfläche über.

Wenn alle Flächentrimmungen zentriert sind, setzen Sie die Trimmungseinstellungen auf dem Sender wieder in Neutralstellung, indem Sie die Trimmungstaster für jede Fläche drücken, bis ein lauter Piepton ertönt und die Austrimmung anzeigt.

	Abdrift des Flugzeugs	Benötigte Trimmung
Höhenruder		Trimmung Höhenruder
		Trimmung Höhenruder
Querruder		Trimmung Querruder
		Trimmung Querruder
Seitenruder		Trimmung Ruder
		Trimmung Ruder

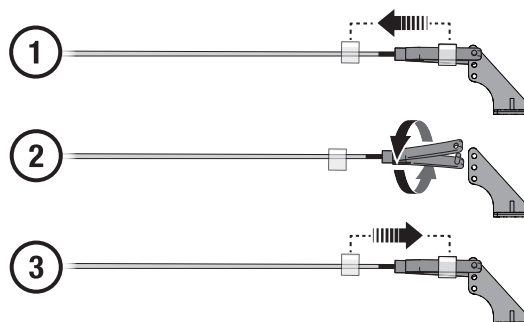





## Checkliste nach dem Flug

1. Aktivieren Sie die Gasabschaltung
2. Den Propeller- und Propellerbogenbereich vermeiden und den Flug-Akku vom Flugzeug trennen
3. Den Sender ausschalten
4. Den Flug-Akku aufladen

5. Den Flugzeugrahmen auf gelockerte oder beschädigte Teile untersuchen
6. Alle beschädigten Teile reparieren oder ersetzen
7. Den Flug-Akku getrennt vom Flugzeug lagern und Akku-Ladezustand überwachen
8. Die Flugbedingungen und Ergebnisse des Flugplans notieren und für zukünftige Flüge planen

## Werkseitige Einstellungen der Steuerhörner und Servo-Arme

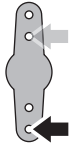
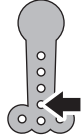
Die Abbildung zeigt die empfohlenen Locheinstellungen in den Servo-Armen und den Steuerhörnern.

	Höhenruder	Querruder	Seitenruder	Bugrad
Servoarme				
Steuerhörner				

## Service and Repairs

**! WARNUNG:** Nehmen Sie niemals Eingriffe am Flugzeug vor, ohne zuvor den Propeller vom Flugzeug entfernt zu haben. Ein unbeabsichtigtes Starten des Motors könnte andernfalls schwere Personen- oder Sachschäden verursachen.

**HINWEIS:** Schäden durch Abstürze werden durch die Garantie nicht gedeckt.

**HINWEIS:** Nach einem Absturz oder Austausch immer sicherstellen, dass der Empfänger im Rumpf gesichert ist. Wird der Empfänger ersetzt, den neuen Empfänger in derselben Ausrichtung und an derselben Stelle wie dem originalen montieren, da es ansonsten zu Schäden kommen kann.

Reparaturen können am Schaumstoff mit fast jedem Klebstoff (Heißleim, regulären CA-[Cyanacrylat-]Klebstoffen, Epoxid usw.) durchgeführt werden. Die Verwendung eines CA-Beschleunigers am Fluggerät kann die Farbe beschädigen. Das Fluggerät ERST handhaben, wenn der Beschleuniger vollständig getrocknet ist.

Können beschädigte Bauteile nicht repariert werden, siehe Ersatzteilliste zum Bestellen nach Artikelnummer.

### Wartung der elektrischen Teile

**! WARNUNG:** Vor dem Abbau des Propellers immer ZUERST den Flug-Akku trennen.

### Zerlegen

1. Die Tragfläche vom Fluggerät entfernen.
2. Einen Sechskantschlüssel der Länge 2,5 mm in der Motorverkleidung verwenden, um die vier Schrauben (A) von der Motorhalterung zu entfernen.
3. Die Motorkabel vom Geschwindigkeitsregler trennen und den Motor (B) von der Halterung ziehen.

Bauen Sie alles in umgekehrter Reihenfolge wieder zusammen.

Falls sich der Motor nach dem Zusammenbau in die falsche Richtung dreht, die Verbindung zweier beliebigen Geschwindigkeitsregler-/Motorkabel wechseln.

### Tipps für den Zusammenbau

- Falls sich der Motor nach dem Zusammenbau in die falsche Richtung dreht, die Verbindung zweier beliebigen Geschwindigkeitsregler-/Motorkabel wechseln.
- Die erhöhte Beschriftung auf dem Propeller muss für den ordnungsgemäßen Propellerbetrieb nach zum Motor weisen.

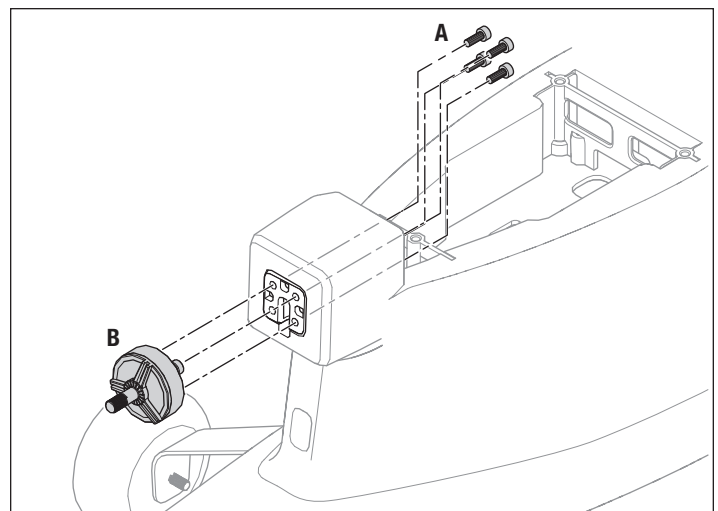

## Leitfaden zur Problemlösung AS3X

Problem	Mögliche Ursache	Lösung
Trimmung ändert sich bei Wechsel des Flugmodes	Trimmung nicht neutral	Sollte die Trimmung um mehr als 8 Klicks verstellt sein, bringen Sie die Trimmung zurück auf Neutral und justieren die Gabelköpfe
	Sub-Trimm nicht neutral	Verwenden Sie kein Sub-Trim. Justieren Sie den Servoarm oder den Gabelkopf

## Leitfaden zur Problemlösung

Problem	Mögliche Ursache	Lösung
Das Flugzeug funktioniert nicht	Es besteht keine Verbindung zwischen dem Sender und dem Empfänger	Eine erneute Bindung des Systems unter Befolgung der Anweisungen in diesem Handbuch durchführen
	Das Flugzeug dreht immer in die gleiche Richtung	Die Polarität überprüfen oder frische AA-Akkus einsetzen
	Das Flugzeug ist schwer zu steuern	Die Steckverbinder zusammenschieben, bis sie gesichert sind
	Die Nase des Flugzeugs geht bei halbem Gas steil nach oben	Den Akku komplett laden
	Das Flugzeug steigt nicht	Rumpf oder Empfänger ersetzen
Es schwierig, das Flugzeug gegen den Wind zu starten	Ruder oder Trimmung des Ruders ist nicht korrekt angepasst	Hebeltrimmungen anpassen, dann landen und die Querruder- und/oder Ruder-Verbindung von Hand anpassen, damit keine Trimmung per Sender nötig ist
	Die Flugzeit ist zu kurz	Hebeltrimmungen anpassen oder Querruderpositionen von Hand anpassen
Flugzeug vibriert	Flügel oder Leitwerk ist beschädigt	Beschädigtes Bauteil ersetzen
	Ruder, Querruder oder Höhenruder bewegt sich nicht frei	Sofort landen und den beschädigten Propeller auswechseln
	Flugzeug bindet (während des Bindens) nicht am Sender	Akku nach vorne schieben und erst fliegen, wenn der richtige Schwerpunkt erreicht ist
Das Flugzeug verbindet sich (nach der Bindung) nicht mit dem Sender	Der Wind ist zu böig oder zu stark	Den Flug verschieben, bis der Wind nachgelassen hat
	Nach der korrekten Anpassung stehen Querruder und/oder Ruder nach dem Anschluss des Akkus nicht in Neutralstellung	Wenn bei der Anpassung der Trimmung mehr als 4 Klicks mit dem Trimmungstaster nötig waren, die Länge der Steuerstangen anpassen
	Der Akku hat nicht die richtige Position	Um ca. 1,2 cm nach vorne schieben
Das Flugzeug steigt nicht	Der Akku ist nicht komplett geladen	Den Akku vor dem Flug komplett laden
	Das Höhenruder ist möglicherweise nach unten getrimmt	Trimmung des Höhenruders nach oben anpassen
	Propeller beschädigt oder falsch installiert	Sofort landen und den Propeller korrekt installieren oder wechseln
Es schwierig, das Flugzeug gegen den Wind zu starten	Das Flugzeug windwärts oder quer zum Wind werfen	Das Flugzeug immer direkt in den Wind werfen
Die Flugzeit ist zu kurz	Der Akku ist nicht komplett geladen	Akku nachladen
	Die gesamte Zeit mit Vollgas geflogen sein	Zur Verlängerung der Flugdauer mit etwas mehr als dem halben Gas fliegen
	Die Windstärke ist für einen sicheren Flug zu hoch	An einem ruhigeren Tag fliegen
	Propeller beschädigt	Propeller auswechseln
Flugzeug vibriert	Propeller, Spinner oder Motor beschädigt	Teile festziehen oder wechseln
Ruder, Querruder oder Höhenruder bewegt sich nicht frei	Beschädigte oder blockierte Steuerstangen oder Scharniere	Beschädigung oder Blockierung reparieren
Flugzeug bindet (während des Bindens) nicht am Sender	Sender ist während des Bindungsvorgangs zu nah am Fluggerät	Eingeschalteten Sender vom Flugzeug wegbewegen, Akku vom Flugzeug trennen und wieder anschließen
	Fluggerät oder Sender nahe an einem großen Metallobjekt, einer drahtlosen Quelle oder einem anderen Sender	Fluggerät und Sender an einen anderen Ort bringen und die Bindung erneut versuchen
	Der Bindungsstecker ist nicht korrekt eingesetzt	Bindungsstecker einsetzen und Flugzeug an den Sender binden
	Ladezustand des Flug-Akkus/Sender-Akkus zu niedrig	Akkus ersetzen/aufladen
Das Flugzeug verbindet sich (nach der Bindung) nicht mit dem Sender	Sender während des Verbindungsvorgangs zu nah am Flugzeug	Eingeschalteten Sender vom Flugzeug wegbewegen, Akku vom Flugzeug trennen und wieder anschließen
	Fluggerät oder Sender nahe an einem großen Metallobjekt, einer drahtlosen Quelle oder einem anderen Sender	Das Flugzeug und den Sender an eine andere Stelle bringen und das Verbinden erneut versuchen
	Der Bindungsstecker wurde stecken gelassen	Sender erneut an das Flugzeug binden und den Bindungsstecker entfernen, bevor die Stromzufuhr ein- und ausgeschaltet wird
	Zu geringe Ladung des Flugzeug-Akkus/Sender-Akkus	Akkus ersetzen/aufladen
	Der Sender kann an ein anderes Modell (mit einem anderen DSM-Protokoll) gebunden sein	Flugzeug an den Sender binden
Nach der korrekten Anpassung stehen Querruder und/oder Ruder nach dem Anschluss des Akkus nicht in Neutralstellung	Das Modell wurde während dem Einschalten bewegt	Den Flug-Akku trennen und wieder anschließen, das Modell dabei mindestens 5 Sekunden still halten

## Ersatzteile

Teile-Nr.	Beschreibung
HBZ3801	Rumpf mit Servos
HBZ3802	Abdeckung
HBZ3803	Flügelsatz mit Servos
HBZ3804	Höhenleitwerk-Satz
HBZ3805	Bugfahrwerk mit Rad
HBZ3806	Hauptfahrwerksatz
HBZ3807	Propeller (2)
HBZ3808	30A Geschwindigkeitsregler
HBZ3809	2306–2250 Motor
SPMAR636	AR636 AS3X-Sportempfänger mit 6 Kanälen
SPMR1000	Nur DXe-Sender
SPMSA390	8 g Servo
SPMX22003S30	SMART 2200 mAh 3S 11,1 V 30C LiPo; IC3
SPMXC1020	S120 USB-C SMART-Ladegerät, 1 x 20 W
HBZ3810	Hardwareersatz

## Optionale Bauteile

Teile-Nr.	Beschreibung
DYNC2030	Prophet Sport Mini 50 W Ladegerät
EFLA111	LiPo Cell Voltage Checker
SPM6716	Spektrum DSMR Sendergehäuse
SPM6722	Spektrum Single Aircraft TX Gehäuse
SPMA3051	Standard Servoverlängerung 152 mm (6 Zoll)
SPMR12000	Nur iX12-Sender mit 12 Kanälen
SPMR8100	Nur DX8e-Sender mit 8 Kanälen
SPMR9910	Nur schwarzer DX9-Sender MD2
SPMXBC100	SMART-Akku und Servotester
SPMXC1000	SMART S1200 Gleichstrom-Ladegerät, 1 x 200 W
SPMXC10201	30 A 540 W Netzteil

## Garantie und Service Informationen

### Warnung

Ein ferngesteuertes Modell ist kein Spielzeug. Es kann, wenn es falsch eingesetzt wird, zu erheblichen Verletzungen bei Lebewesen und Beschädigungen an Sachgütern führen. Betreiben Sie Ihr RC-Modell nur auf freien Plätzen und beachten Sie alle Hinweise der Bedienungsanleitung des Modells wie auch der Fernsteuerung.

### Garantiezeitraum

Exklusive Garantie Horizon Hobby LLC (Horizon) garantiert, dass das gekaufte Produkt frei von Material- und Montagefehlern ist. Der Garantiezeitraum entspricht den gesetzlichen Bestimmungen des Landes, in dem das Produkt erworben wurde. In Deutschland beträgt der Garantiezeitraum 6 Monate und der Gewährleistungszeitraum 18 Monate nach dem Garantiezeitraum.

### Einschränkungen der Garantie

(a) Die Garantie wird nur dem Erstkäufer (Käufer) gewährt und kann nicht übertragen werden. Der Anspruch des Käufers besteht in der Reparatur oder dem Tausch im Rahmen dieser Garantie. Die Garantie erstreckt sich ausschließlich auf Produkte, die bei einem autorisierten Horizon Händler erworben wurden. Verkäufe an Dritte werden von dieser Garantie nicht gedeckt. Garantieansprüche werden nur angenommen, wenn ein gültiger Kaufnachweis erbracht wird. Horizon behält sich das Recht vor, diese Garantiebestimmungen ohne Ankündigung zu ändern oder modifizieren und widerruft dann bestehende Garantiebestimmungen.

(b) Horizon übernimmt keine Garantie für die Verkaufbarkeit des Produktes, die Fähigkeiten und die Fitness des Verbrauchers für einen bestimmten Einsatzzweck des Produktes. Der Käufer allein ist dafür verantwortlich, zu prüfen, ob das Produkt seinen Fähigkeiten und dem vorgesehenen Einsatzzweck entspricht.

(c) Ansprüche des Käufers → Es liegt ausschließlich im Ermessen von Horizon, ob das Produkt, bei dem ein Garantiefall festgestellt wurde, repariert oder ausgetauscht wird. Dies sind die exklusiven Ansprüche des Käufers, wenn ein Defekt festgestellt wird.

Horizon behält sich vor, alle eingesetzten Komponenten zu prüfen, die in den Garantiefall einbezogen werden können. Die Entscheidung zur Reparatur oder zum Austausch liegt nur bei Horizon. Die Garantie schließt kosmetische Defekte oder Defekte, hervorgerufen durch höhere Gewalt, falsche Behandlung des Produktes, falscher Einsatz des Produktes, kommerziellen Einsatz oder Modifikationen irgendwelcher Art aus.

Die Garantie schließt Schäden, die durch falschen Einbau, falsche Handhabung, Unfälle, Betrieb, Service oder Reparaturversuche, die nicht von Horizon ausgeführt wurden aus.

Ausgeschlossen sind auch Fälle, die bedingt durch (vii) eine Nutzung sind, die gegen geltendes Recht, Gesetze oder Regularien verstoßen haben. Rücksendungen durch den Käufer direkt an Horizon oder eine seiner Landesvertretungen bedürfen der Schriftform.

### Schadensbeschränkung

Horizon ist nicht für direkte oder indirekte Folgeschäden, Einkommensausfälle oder kommerzielle Verluste, die in irgendeinem Zusammenhang mit dem Produkt stehen verantwortlich, unabhängig ab ein Anspruch im Zusammenhang mit einem Vertrag, der Garantie oder der Gewährleistung erhoben werden. Horizon wird darüber hinaus keine Ansprüche aus einem Garantiefall akzeptieren, die über den individuellen Wert des Produktes hinaus gehen. Horizon hat keinen Einfluss auf den Einbau, die Verwendung oder die Wartung des Produktes oder etwaiger Produktkombinationen, die vom Käufer gewählt werden. Horizon übernimmt keine Garantie und akzeptiert keine Ansprüche für in der Folge auftretende Verletzungen oder Beschädigungen. Mit der Verwendung und dem Einbau des Produktes akzeptiert der Käufer alle aufgeführten Garantiebestimmungen ohne Einschränkungen und Vorbehalte. Wenn Sie als Käufer nicht bereit sind, diese Bestimmungen im Zusammenhang mit der Benutzung des Produktes zu akzeptieren, werden Sie gebeten, das Produkt in unbenutztem Zustand in der Originalverpackung vollständig bei dem Verkäufer zurückzugeben.

### Sicherheitshinweise

Dieses ist ein hochwertiges Hobby Produkt und kein Spielzeug. Es muss mit Vorsicht und Umsicht eingesetzt werden und erfordert einige mechanische wie auch mentale Fähigkeiten. Ein Versagen, das Produkt sicher und umsichtig zu betreiben kann zu Verletzungen von Lebewesen und Sachbeschädigungen erheblichen Ausmaßes führen. Dieses Produkt ist nicht für den Gebrauch durch Kinder ohne die Aufsicht eines Erziehungsberechtigten vorgesehen. Die Anleitung enthält Sicherheitshinweise und Vorschriften sowie Hinweise für die Wartung und den Betrieb des Produktes. Es ist unabdingbar, diese Hinweise vor der ersten Inbetriebnahme zu lesen und zu verstehen. Nur so kann der falsche Umgang verhindert und Unfälle mit Verletzungen und Beschädigungen vermieden werden.

### Fragen, Hilfe und Reparaturen

Ihr lokaler Fachhändler und die Verkaufsstelle können eine Garantiebeurteilung ohne Rücksprache mit Horizon nicht durchführen. Dies gilt auch für Garantireparaturen. Deshalb kontaktieren Sie in einem solchen Fall den Händler, der sich mit Horizon kurz schließen wird, um eine sachgerechte Entscheidung zu fällen, die Ihnen schnellstmöglich hilft.

### Wartung und Reparatur

Muss Ihr Produkt gewartet oder repariert werden, wenden Sie sich entweder an Ihren Fachhändler oder direkt an Horizon.

Rücksendungen / Reparaturen werden nur mit einer von Horizon vergebenen RMA Nummer bearbeitet. Diese Nummer erhalten Sie oder Ihr Fachhändler vom technischen Service. Mehr Informationen dazu erhalten Sie im Serviceportal unter [www.Horizonhobby.de](http://www.Horizonhobby.de) oder telefonisch bei dem technischen Service von Horizon.

Packen Sie das Produkt sorgfältig ein. Beachten Sie, dass der Originalkarton in der Regel nicht ausreicht, um beim Versand nicht beschädigt zu werden. Verwenden Sie einen Paketdienstleister mit einer Tracking Funktion und Versicherung, da Horizon bis zur Annahme keine Verantwortung für den Versand des Produktes übernimmt. Bitte legen Sie dem Produkt einen Kaufbeleg bei, sowie eine ausführliche Fehlerbeschreibung und eine Liste aller eingesendeten Einzelkomponenten. Weiterhin benötigen wir die vollständige Adresse, eine Telefonnummer für Rückfragen, sowie eine Email Adresse.

#### Garantie und Reparaturen

Garantieanfragen werden nur bearbeitet, wenn ein Originalkaufbeleg von einem autorisierten Fachhändler beiliegt, aus dem der Käufer und das Kaufdatum hervorgeht. Sollte sich ein Garantiefall bestätigen wird das Produkt repariert oder ersetzt. Diese Entscheidung obliegt einzig Horizon Hobby.

#### Kostenpflichtige Reparaturen

Liegt eine kostenpflichtige Reparatur vor, erstellen wir einen Kostenvorschlag, den wir Ihrem Händler übermitteln. Die Reparatur wird erst vorgenommen, wenn wir die Freigabe des Händlers erhalten. Der Preis für die Reparatur ist bei Ihrem Händler zu entrichten. Bei kostenpflichtigen Reparaturen werden mindestens 30 Minuten Werkstattzeit und die Rückversandkosten in Rechnung gestellt. Sollten wir nach 90 Tagen keine Einverständniserklärung zur Reparatur vorliegen haben, behalten wir uns vor, das Produkt zu vernichten oder anderweitig zu verwerten.

**ACHTUNG: Kostenpflichtige Reparaturen nehmen wir nur für Elektronik und Motoren vor. Mechanische Reparaturen, besonders bei Hubschraubern und RC-Cars sind extrem aufwendig und müssen deshalb vom Käufer selbst vorgenommen werden.**

10/15

## Garantie und Service Kontaktinformationen

Land des Kauf	Horizon Hobby	Telefon/E-mail Adresse	Adresse
Europäische Union	Horizon Technischer Service	service@horizonhobby.eu	Hanskampring 9 D 22885 Barsbüttel, Germany
	Sales: Horizon Hobby GmbH	+49 (0) 4121 2655 100	

## Rechtliche Informationen für die Europäische Union

**CE** **HBZ AeroScout S 1.1m RTF (HBZ3800)**  
**EU Konformitätserklärung:** Horizon LLC erklärt hiermit, dass dieses Produkt konform zu den essentiellen Anforderungen der RED und EMC Direktive. Eine Kopie der Konformitätserklärung ist online unter folgender Adresse verfügbar :  
<http://www.horizonhobby.com/content/support-render-compliance>.

**HBZ AeroScout S 1.1m BNF Basic (HBZ3850)**  
**EU Konformitätserklärung:** Horizon LLC erklärt hiermit, dass dieses Produkt konform zu den essentiellen Anforderungen der RED und EMC Direktive. Eine Kopie der Konformitätserklärung ist online unter folgender Adresse verfügbar :  
<http://www.horizonhobby.com/content/support-render-compliance>.

### Anweisungen zur Entsorgung von Elektro-und Elektronik-Altgeräten für Benutzer in der Europäischen Union



Dieses Produkt darf nicht zusammen mit anderem Abfall entsorgt werden. Stattdessen ist der Benutzer dafür verantwortlich, unbrauchbare Geräte durch Abgabe bei einer speziellen Sammelstelle für das Recycling von unbrauchbaren elektrischen und elektronischen Geräten zu entsorgen. Die separate Sammlung und das Recycling von unbrauchbaren Geräten zum Zeitpunkt der Entsorgung hilft, natürliche Ressourcen zu bewahren und sicherzustellen, dass Geräte auf eine Weise wiederverwertet werden, bei der die menschliche Gesundheit und die Umwelt geschützt werden. Weitere Informationen dazu, wo Sie unbrauchbare Geräte zum Recycling abgeben können, erhalten Sie bei lokalen Ämtern, bei der Müllabfuhr für Haushaltsmüll sowie dort, wo Sie das Produkt gekauft haben.

**REMARQUE**

Toutes les instructions, garanties et autres documents de garantie sont sujets à la seule discrétion de Horizon Hobby, LLC. Veuillez, pour une littérature produits bien à jour, visiter [www.horizonhobby.com](http://www.horizonhobby.com) ou [www.towerhobbies.com](http://www.towerhobbies.com) et cliquer sur l'onglet de support de ce produit.

**Signification de certains termes spécifiques:**

Les termes suivants sont utilisés dans l'ensemble du manuel pour indiquer différents niveaux de danger lors de l'utilisation de ce produit:

**AVERTISSEMENT:** Procédures qui, si elles ne sont pas suivies correctement, peuvent entraîner des dégâts matériels, des dommages collatéraux et des blessures graves OU engendrer une probabilité élevée de blessure superficielle.

**ATTENTION:** Procédures qui, si elles ne sont pas suivies correctement, peuvent entraîner des dégâts matériels ET des blessures graves.

**REMARQUE:** Procédures qui, si elles ne sont pas suivies correctement, peuvent entraîner des dégâts matériels ET potentiellement un risque faible de blessures.

 **AVERTISSEMENT:** Lisez la TOTALITE du manuel d'utilisation afin de vous familiariser avec les caractéristiques du produit avant de le faire fonctionner. Une utilisation incorrecte du produit peut entraîner l'endommagement du produit lui-même, ainsi que des risques de dégâts matériels, voire de blessures graves.

Ceci est un produit de loisirs perfectionné. Il doit être manipulé avec prudence et bon sens et requiert quelques aptitudes de base en mécanique. Toute utilisation de ce produit ne respectant pas les principes de sécurité et de responsabilité peut entraîner des dégâts matériels, endommager le produit et provoquer des blessures. Ce produit n'est pas destiné à être utilisé par des enfants sans la surveillance directe d'un adulte. N'essayez pas de démonter le produit, de l'utiliser avec des composants incompatibles ou d'en améliorer les performances sans l'accord d'Horizon Hobby, LLC. Ce manuel comporte des instructions relatives à la sécurité, au fonctionnement et à l'entretien. Il est capital de lire et de respecter toutes les instructions et avertissements du manuel avant l'assemblage, le réglage ou l'utilisation afin de le manipuler correctement et d'éviter les dommages ou les blessures graves.

**14+** 14 ans et plus. Ceci n'est pas un jouet.

## Précautions et avertissements liés à la sécurité

En tant qu'utilisateur de ce produit, il est de votre seule responsabilité de le faire fonctionner d'une manière qui ne mette en danger ni votre personne, ni de tiers et qui ne provoque pas de dommages au produit lui-même ou à la propriété d'autrui.

- Gardez une bonne distance de sécurité tout autour de votre modèle, afin d'éviter les collisions ou les blessures. Ce modèle est contrôlé par un signal radio, qui peut être soumis à des interférences provenant de nombreuses sources hors de votre contrôle. Une interférence peut provoquer une perte momentanée de contrôle.
- Faites toujours fonctionner votre modèle dans une zone dégagée, à l'écart de voitures, du trafic et des personnes.
- Respectez toujours scrupuleusement les instructions et les mises en garde concernant ce produit et tous les équipements optionnels/complémentaires (chargeurs, batteries rechargeables, etc.) que vous utilisez.
- Tenez tous les produits chimiques, les petites pièces et les composants électroniques hors de portée des enfants.
- Évitez toujours d'exposer à l'eau tout équipement non spécifiquement conçu et protégé à cet effet. L'humidité endommage les composants électroniques.

- Ne léchez et ne mettez jamais en bouche quelque partie de votre modèle que ce soit - risque de blessures graves voire danger de mort.
- Ne faites jamais fonctionner votre modèle lorsque les batteries de l'émetteur sont faibles.
- Gardez toujours le modèle à vue et gardez-en toujours le contrôle.
- Utilisez toujours des batteries complètement chargées.
- Gardez toujours l'émetteur sous tension lorsque le modèle est en marche.
- Enlevez toujours les batteries avant le démontage.
- Veillez toujours à ce que les pièces en mouvement soient propres.
- Veillez toujours à ce que toutes les pièces soient sèches.
- Laissez toujours le temps aux pièces de refroidir avant de les toucher.
- Enlevez toujours les batteries après utilisation.
- Assurez-vous toujours que la sécurité (failsafe) est configurée correctement avant de voler.
- Ne faites jamais voler un modèle dont le câblage est endommagé.
- Ne touchez jamais des pièces en mouvement.

 **AVERTISSEMENT CONTRE LES PRODUITS CONTREFAITS:** Si un jour vous aviez besoin de remplacer un récepteur Spektrum équipant un produit Horizon Hobby, achetez-le uniquement chez Horizon Hobby, LLC ou chez un revendeur officiel Horizon Hobby, vous serez sûr d'obtenir un produit Spektrum authentique de haute qualité. Horizon Hobby, LLC décline tout service et garantie concernant la compatibilité et les performances des produits contrefaits ou des produits clamant la compatibilité avec la technologie Spektrum ou le DSM.



## Contenu de la boîte

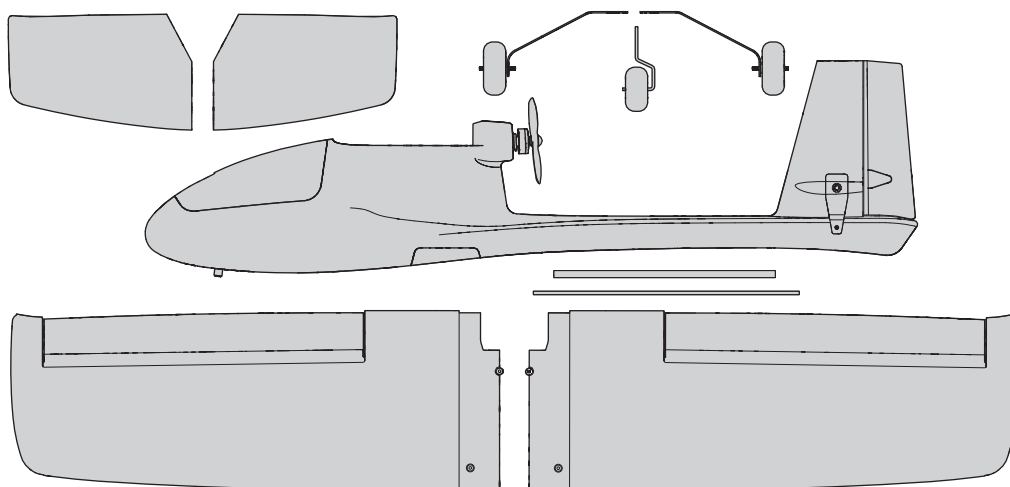
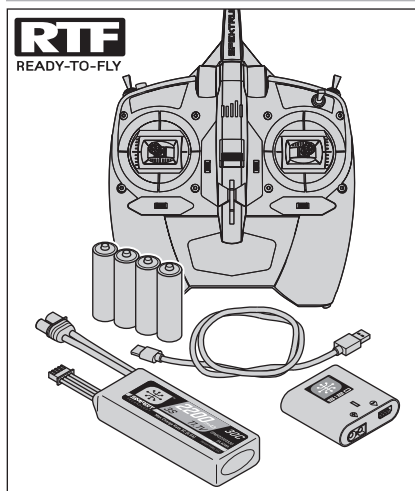

## Table des matières

Caractéristiques.....	41	Liste de contrôles avant le décollage .....	52
Avertissements relatifs à la charge .....	42	Vol .....	52
Charger la batterie de vol.....	42	Réglages de compensation de l'appareil.....	53
Configuration de l'émetteur .....	43	Liste de contrôles après le vol.....	54
Émetteur DXe inclus (version RTF) .....	44	Réglages d'usine pour le renvoi de commande et les bras du servo.....	54
Assembler l'appareil .....	45	Service and Repairs.....	54
Affectations de l'émetteur et du récepteur .....	47	Guide de dépannage (AS3X).....	55
Installation de la batterie de vol .....	47	Guide de dépannage .....	55
Centre de gravité (CG).....	48	Pièces de rechange .....	56
Test de direction des commandes.....	48	Pièces optionnelles .....	56
Choisissez un terrain de vol .....	49	Garantie et réparations .....	56
Test de portée.....	49	Coordonnées de Garantie et réparations .....	57
Installation de l'hélice .....	50	Information IC .....	57
Modes de vol (SAFE) Technology avec enveloppe de vol assistée par capteurs .....	50	Informations de conformité pour l'Union européenne .....	57
Commande de vol .....	51		

## Caractéristiques

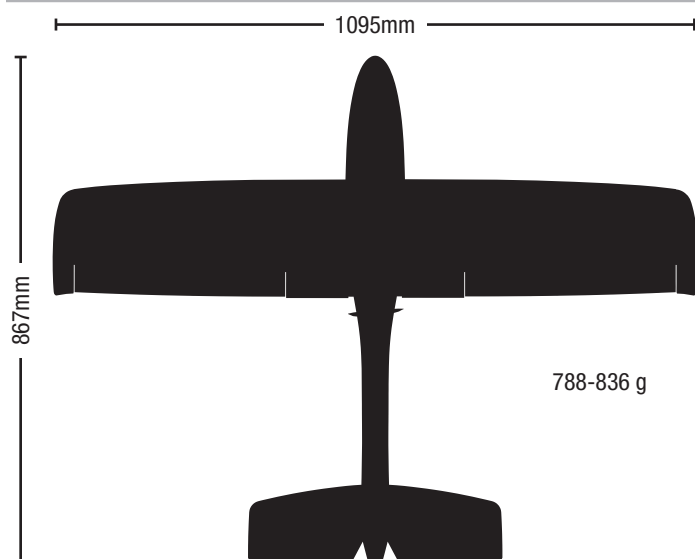

	<b>RTF</b> READY-TO-FLY	<b>BNF</b> BASIC
<b>Moteur</b> : Cage tournante sans balais 2306-2250 (HBZ3809)	Installé	Installé
<b>Variateur ESC</b> : 30 A (HBZ3808)	Installé	Installé
<b>Servos</b> : Servo 8 g (SPMSS390)	Installé	Installé
<b>Récepteur</b> : Récepteur AS3X Sport 6 canaux AR636 (SPMAR636)	Installé	Installé
<b>Batterie</b> : SMART Li-Po 2 200 mAh, 3S, 11,1 V, 30C ; IC3 (SPMX22003S30)	Fourni	Nécessaires
<b>Chargeur de batterie</b> : Chargeur SMART S120 USB-C, 1x20 W (SPMXC1020)	Fourni	Nécessaires
<b>Émetteur</b> : Spektrum DXe avec technologie DSMX pleine portée	Fourni	Nécessaires

## Avertissements relatifs à la charge



**ATTENTION:** Toutes les instructions et les précautions doivent être suivies. Une erreur de manipulation d'une batterie Li-Po peut causer un incendie entraînant des dégâts matériels avec risques de blessures.

- **NE LAISSEZ JAMAIS DES BATTERIES EN CHARGE SANS SURVEILLANCE.**
- **NE CHARGEZ JAMAIS DES BATTERIES DURANT LA NUIT.**
- En manipulant, en chargeant ou en utilisant la batterie Li-Po incluse, vous assumez tous les risques associés aux batteries au lithium.
- Si la batterie commence à gonfler ou à se dilater, cessez immédiatement de l'utiliser. Si vous procédez à sa charge ou à sa décharge, arrêtez immédiatement et déconnectez-la. Continuer à utiliser, charger ou décharger une batterie qui gonfle ou se dilate peut provoquer un incendie.
- Pour obtenir de meilleurs résultats, entreposez toujours la batterie à température ambiante dans un endroit sec.
- Lorsque vous transportez la batterie ou que vous la stockez temporairement, la température doit toujours être comprise entre 5 et 49°C.
- Ne stockez en aucun cas la batterie ou le modèle dans une voiture ou à un endroit directement exposé à la lumière du soleil. Laisser dans une voiture chaude, la batterie peut se détériorer ou même prendre feu.

## Charger la batterie de vol

La batterie recommandée pour l'appareil HobbyZone AeroScout S, incluse avec la version RTF, est une batterie Li-Po à technologie SMART 11,1 V 2 200 mAh 3S 30C avec un connecteur IC3 (SPMX22003S30). Si vous utilisez une batterie différente, elle doit être de capacité, dimensions et poids similaires pour s'adapter au fuselage. Le variateur de vitesse électronique de l'appareil est doté d'un connecteur de dispositifs IC3. Assurez-vous que la batterie choisie est compatible. Assurez-vous toujours que la maquette est équilibrée au centre de gravité (CG) recommandé avec la batterie choisie. Respectez les instructions de votre batterie choisie et de son chargeur pour charger la batterie de vol.

### Batterie Smart Technology prête à voler et chargeur S120, Spécifications et fonctionnement

Le chargeur de batterie SMART Technology Spektrum S120 inclus avec la version prête à voler de l'appareil est uniquement compatible avec les batteries Li-Po 2 à 3 cellules SMART Spektrum ou NiMH 6 à 7 cellules. Il n'est compatible avec aucun autre composant de batterie ou des batteries non SMART.

Une alimentation électrique USB est requise pour l'utilisation. Une alimentation électrique de type USB-C QC est recommandée pour obtenir les temps de chargement les plus rapides.

Spécifications de S120	
Entrée	Alimentation électrique USB-C non incluse
Tension d'entrée	5 V-12 V
Puissance de charge	18 W max. (selon l'alimentation électrique)
Adaptateur USB compatible	5 V/1 A, 5 V/2 A, USB Quick Charge (QC) 2.0/3.0
Connecteur de batterie	IC3 et connecteur d'équilibrage
Types de batterie	Li-Po, NiMH ( <i>Batteries SMART Spektrum uniquement</i> )
Nombre de cellules	Li-Po 2-3 cellules, NiMH 6-7 cellules
Tension de sortie maximale	13,05 V
Courant de sortie maximal	Jusqu'à 2 A

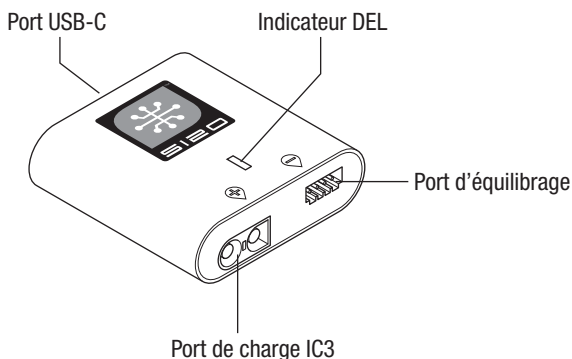

- Chargez toujours les batteries à l'écart de tout matériau inflammable.
- Contrôlez toujours l'état de la batterie avant la charge.
- Déconnectez toujours la batterie quand la charge est terminée et laissez le chargeur refroidir entre deux charges.
- Surveillez toujours la température de la batterie durant la charge.
- **UTILISEZ UNIQUEMENT UN CHARGEUR CONÇU POUR CHARGER LES BATTERIES LI-PO.** L'utilisation d'un autre type de chargeur risque de causer un incendie provoquant des blessures corporelles et des dégâts matériels.
- Ne déchargez jamais une batterie Li-Po en dessous de 3V par élément.
- Ne couvrez jamais les étiquettes d'avertissement avec des bandes auto-agrippantes.
- Ne chargez jamais les batteries en dehors de la plage de températures garantissant la sécurité.
- Ne chargez jamais des batteries endommagées.
- Ne tentez jamais de démonter ou modifier le chargeur.
- Ne laissez jamais un mineur manipuler seul les batteries.
- Ne chargez jamais les batteries dans des lieux où les températures sont extrêmes (température recommandée entre 5 et 49°) ou en plein soleil.

Pour charger la batterie de vol incluse :

1. À l'aide du câble de type USB-C fourni, branchez le chargeur S120 à l'alimentation électrique USB (*non incluse*).

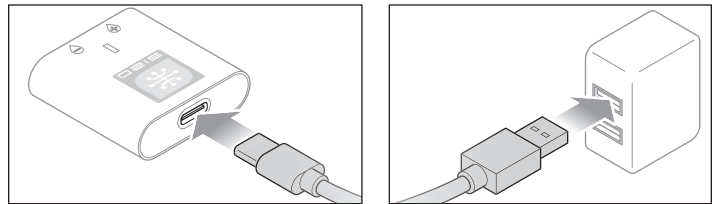

2. Insérez le connecteur IC3 de la batterie Spektrum SMART (A) au port de charge IC3, puis insérez le câble d'équilibrage de la batterie (B) au port d'équilibrage du chargeur. Les connecteurs IC3 et d'équilibrage doivent être branchés pour que le cycle de charge commence. La batterie peut être débranchée du chargeur à tout moment pour arrêter le processus de chargement.

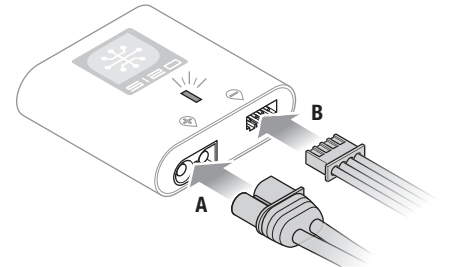

**IMPORTANT :** les batteries NiMH SMART ne disposent pas de connecteur d'équilibrage.

3. Débranchez les connecteurs IC3 et d'équilibrage lorsque les cycles de charge et d'équilibrage sont terminés, comme indiqué par l'indicateur DEL.
4. L'indicateur DEL sera rouge fixe pour indiquer une erreur de charge. Suivez les étapes de fonctionnement pour vous assurer que le branchement approprié est utilisé pour charger la batterie.

Consultez le tableau des indicateurs DEL à la page précédente pour connaître le statut de charge.

**IMPORTANT :** Brancher une batterie non SMART provoque une erreur de charge et le S120 ne reconnaîtra pas ou ne chargera pas la batterie.

Indicateur DEL		
<b>Allumage</b>	USB 5 V : DEL blanche	
	USB Quick Charge 2.0/3.0 : DEL bleue	
<b>Li-Po : DEL violette</b>	<b>Capacité de la batterie</b>	
	Moins de 25 %	Clignote une fois
	25 % – 75 %	Clignote deux fois
<b>NiMH : DEL jaune</b>	76% – 99%	Clignote trois fois
<b>Charge terminée</b>	DEL verte (fixe)	
<b>Erreur</b>	DEL rouge (fixe)	



**AVERTISSEMENT** : avant de continuer, retirez l'hélice et le cône de l'arbre du moteur. N'essayez jamais de programmer les composants de radio, de monter l'appareil ou d'effectuer quelques travaux d'entretien que ce soit sans retirer l'hélice. Démarrer le moteur par inadvertance alors que l'hélice est encore fixée peut entraîner des blessures graves.



1. Assurez-vous que la batterie de vol n'est PAS connectée à l'appareil.
2. Maintenez fermement le retrait du moteur pour l'empêcher de tourner.
3. Tordez l'hélice et son écrou dans le sens horaire pour les desserrer de l'arbre du moteur.
4. Retirez l'hélice, son écrou et sa rondelle.

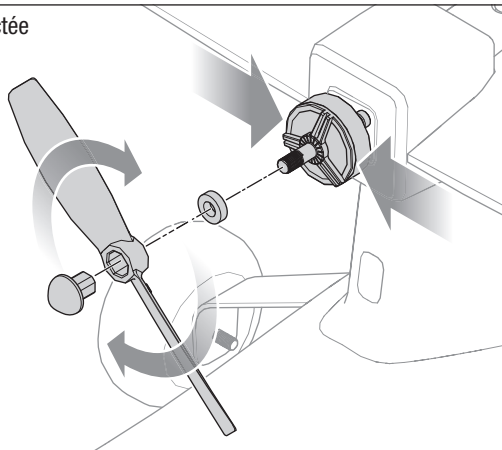

## Configuration de l'émetteur

Si vous utilisez un autre émetteur DSMX que le DXe inclus (commutateur Gear en position 3, prêt-à-voler uniquement) la radio devra être configurée correctement pour que le système SAFE fonctionne de manière appropriée.

- Le mode de vol SAFE est sélectionné avec le signal du canal 5 (élevé, moyen, faible).
- Le mode Panic (Panique) est sélectionné avec le signal du canal 6 (élevé, faible).

Veuillez consulter votre manuel de l'émetteur pour plus d'informations sur la configuration de l'émetteur.

Si vous utilisez un commutateur en position 2 pour les modes de vol SAFE, seuls les modes Beginner (Débutant) et Experienced (Expérimenté) seront actifs.

Tout émetteur DXe non inclus avec un HBZ AeroScout prêt à voler devra être programmé à l'aide d'un programmeur Spektrum (SPMA3065) pour fonctionner correctement avec cet appareil. Consultez [www.spektrumrc.com](http://www.spektrumrc.com) pour télécharger le bon programme pour cet appareil.

Configuration numérisée de l'émetteur (DX6 Gen2, DX6e, DX7 Gen2, DX8 Gen2, DX9, iX12, DX18 and DX20)	
Démarez toutes les programmations de l'émetteur avec un modèle vierge (effectuez une réinitialisation du modèle) puis nommez le modèle.	
Définissez les régimes de l'aileron, de la gouverne de profondeur et de la gouverne de direction à	ÉLEVÉ 100 %
	FAIBLE 70 %
DX6 DX6e DX8 DX9 iX12 DX20	1. Allez à CONFIGURATION DU SYSTÈME
	2. Définissez le TYPE DE MODÈLE : AVION
	3. Allez à ASSIGNATION DU CANAL : cliquez sur SUIVANT pour aller à la Configuration des entrées du canal : TRAIN : B, AUX1 : I
	4. Allez à la LISTE DES FONCTIONS
	5. Allez à Arrêt du moteur : réglez à Commutateur H, Position : -130
Résultats :	Le <b>Commutateur H</b> active l'Arrêt du moteur, la position 0 est normale et la position 1 arrête le moteur. Le <b>Commutateur B</b> active les 3 modes SAFE Plus (0 débutant / 1 intermédiaire / 2 expérimenté) Le <b>Bouton I</b> commande le mode PANIC (Panique)

## Émetteur DXe inclus (version RTF)

### Installation des batteries de l'émetteur

Enlevez le couvercle de batterie, installez les quatre batteries incluses (en respectant la polarité) et réinstallez le couvercle de batterie.

### Alarme de batterie faible

Le témoin DEL clignote et l'émetteur produit un bip sonore qui s'accélère progressivement à mesure que la tension de la batterie diminue.

Remplacez les batteries de l'émetteur lorsque l'émetteur commence à produire le bip sonore.

**ATTENTION** : si vous utilisez des batteries rechargeables, ne chargez que des batteries rechargeables. Si vous chargez des batteries non rechargeables, celles-ci pourraient brûler et provoquer des dommages corporels et/ou matériels.

**AVERTISSEMENT** : n'attrapez pas l'émetteur par l'antenne. Ne modifiez pas et ne déposez pas de poids sur l'antenne. Les dégâts subis par les pièces de l'antenne peuvent diminuer l'intensité du signal de l'émetteur, ce qui peut provoquer la perte de la commande du modèle et des dommages corporels ou matériels.

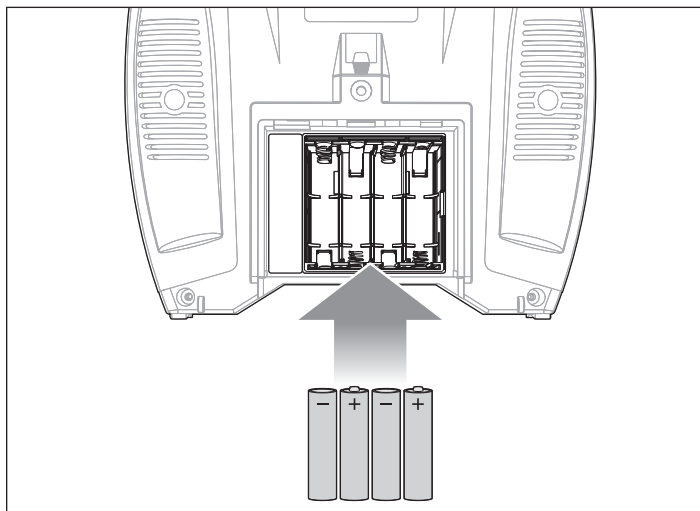

### Disposition des commandes de l'émetteur RTF

Le schéma montre la disposition des commandes pour l'émetteur DXe inclus.

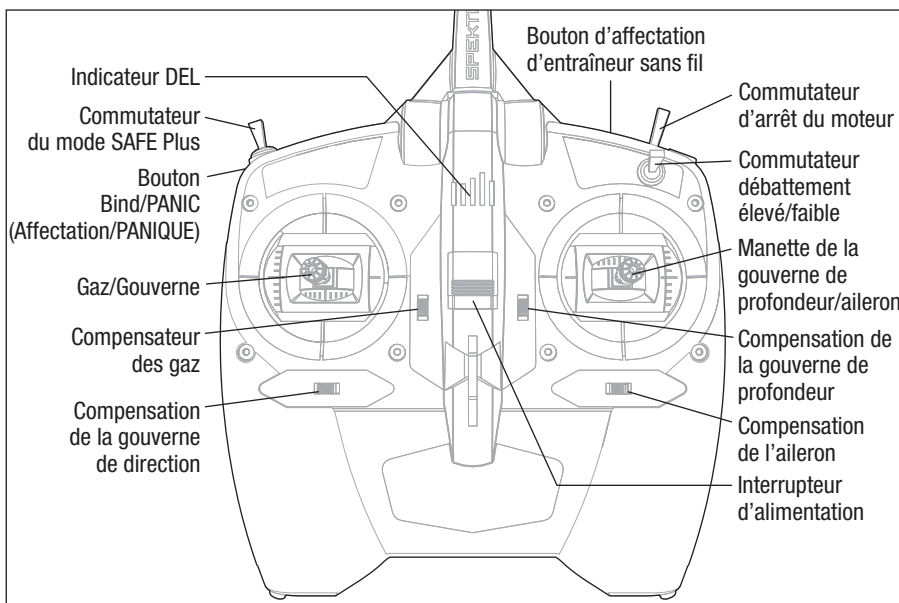

## Assembler l'appareil

### Installation du train d'atterrissage

1. Faites glisser le train principal dans les fentes du fuselage jusqu'à ce qu'il soit bloqué en position.

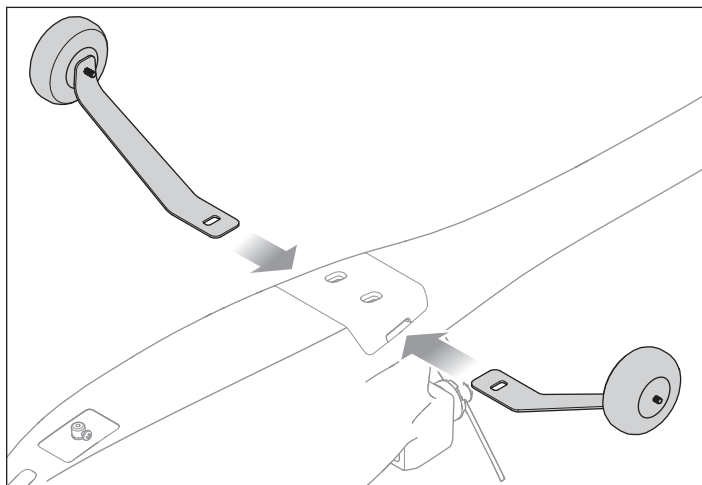

2. Insérez le train avant dans la bague, comme illustré, et serrez la vis de fixation contre le méplat sur le câble du train à l'aide d'un tournevis cruciforme.

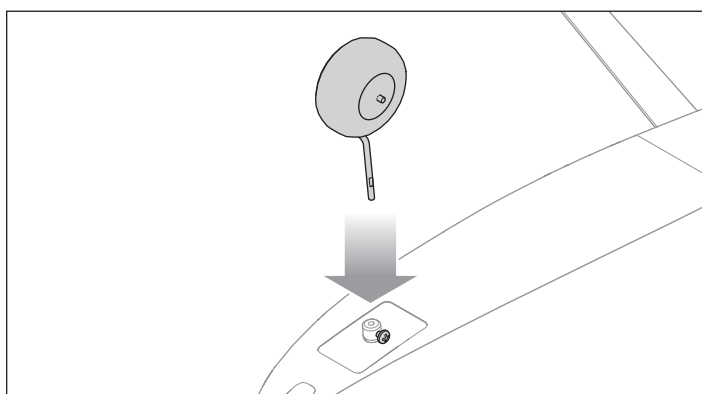

### Installer l'empennage horizontal

1. Faites glisser entièrement le plus long des deux tubes en fibre de carbone carré inclus dans l'un des trous des stabilisateurs horizontaux. Le tube s'ajuste par compression et ne nécessite pas de ruban adhésif.

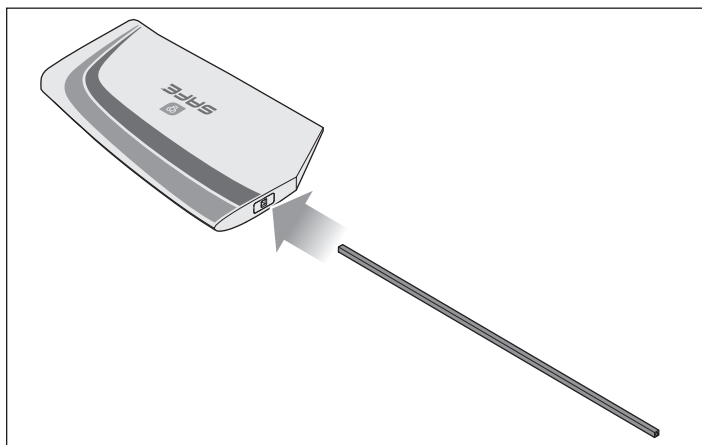

2. Insérez le tube dans le trou de l'empennage vertical du fuselage, comme illustré, jusqu'à ce que le stabilisateur horizontal précédemment fixé soit contre le fuselage.

**IMPORTANT** : les décalcomanies sur les stabilisateurs horizontaux doivent être vers l'avant lorsqu'ils sont installés correctement.

3. Faites glisser le stabilisateur horizontal opposé sur l'autre extrémité du tube. Appuyez sur les moitiés du stabilisateur jusqu'à ce qu'elles soient bien positionnées sur le tube et qu'il n'y ait qu'un petit écart entre les stabilisateurs et le fuselage.

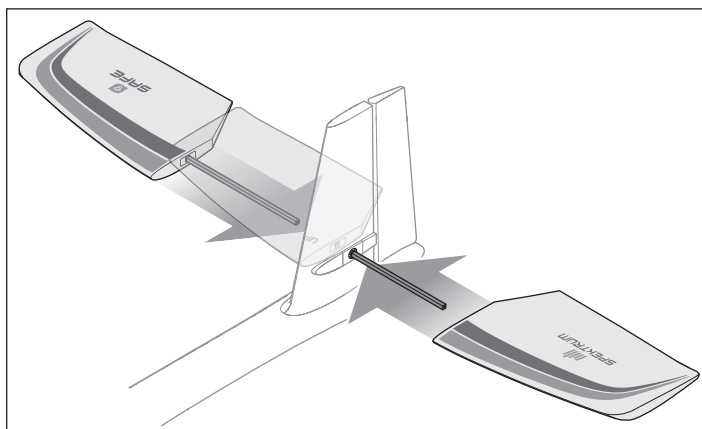

## Assembler et installer l'aile

1. Faites glisser entièrement le longeron en fibre de carbone dans un panneau d'aile, comme illustré. Assurez-vous que le câble du servo de l'aileron sorte par le trou en bas de l'aile.

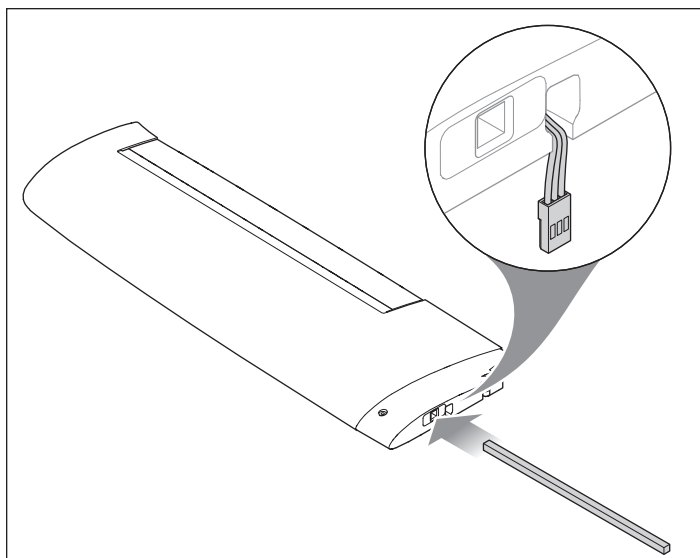

2. Faites glisser le panneau de l'aile opposé au-dessus du longeron jusqu'à ce que la base des panneaux d'ailes soit ajustée et que le trou de montage arrière soit correctement aligné. Assurez-vous que les câbles du servo de l'aileron sortent en bas de l'aile et qu'ils ne sont pas coincés entre les panneaux des ailes.

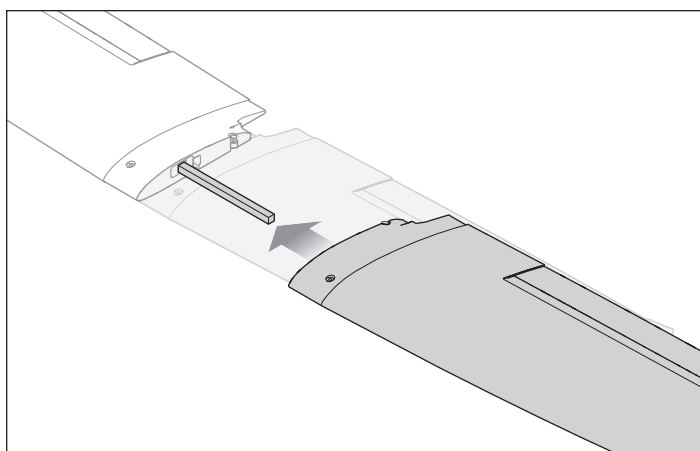

3. Raccordez les câbles du servo de l'aileron au harnais en Y installé dans le canal 2 du récepteur.

4. Centrez l'aile sur le fuselage. Assurez-vous que les câbles de l'aileron ne sont pas pincés entre l'aile et le fuselage.

5. Fixez l'aile en utilisant les vis 50 mm incluses. Ne serrez pas trop les vis de l'aile, car cela pourrait endommager l'aile ou les points de fixation dans le fuselage.

**IMPORTANT :** les vis de l'aile peuvent être serrées les premières fois qu'elles sont installées dans le fuselage. Si nécessaire, utilisez un tournevis jusqu'à ce que les points de fixation du fuselage se desserrent assez pour que les vis soient manuellement positionnées.

**REMARQUE :** ne serrez pas trop les vis de l'aile. Cela pourrait écraser la mousse de l'aile ou endommager les points de fixation du fuselage.

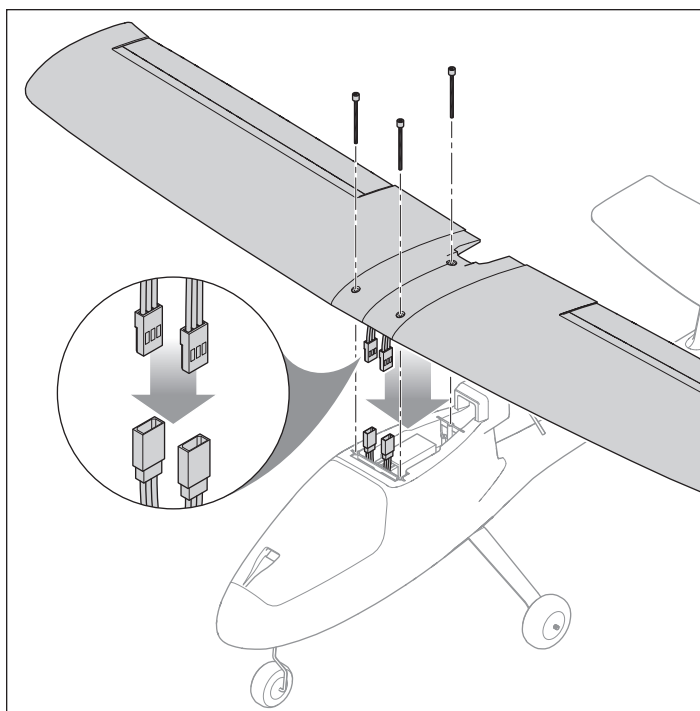

## Affectations de l'émetteur et du récepteur

**ATTENTION** : un raccordement de la batterie au variateur ESC avec une polarité inversée endommagera le variateur, la batterie ou ces deux éléments. Les dégâts résultants d'un mauvais raccordement de la batterie ne sont pas pris en charge dans le cadre de la garantie.

Une rallonge est installée dans le port d'affectation du récepteur pour que l'affectation soit faite à travers la trappe de la batterie à l'avant de l'appareil sans avoir à enlever l'ensemble de l'aile. Insérez simplement la prise d'affectation dans l'extrémité ouverte de la rallonge pour entrer en mode d'affectation.

L'émetteur inclus avec le modèle prêt-à-voler est affecté à l'appareil dans l'usine. Si vous devez le réaffecter pour une quelconque raison, suivez la procédure d'affectation comme indiqué.

La version BNF de cet appareil nécessite un émetteur d'avion équipé de la technologie Spektrum DSM2/DSMX pour assurer son bon fonctionnement.

Veuillez vous référer aux instructions de l'émetteur pour l'affecter à un récepteur.

Si vous rencontrez des problèmes après avoir suivi les instructions d'affectation, contactez l'assistance produits Horizon appropriée.

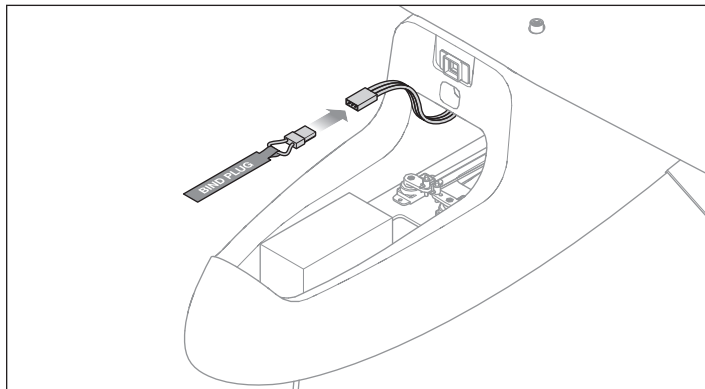

### Procédure d'affectation

1. Assurez-vous que l'émetteur est éteint.
2. Assurez-vous que les commandes de l'émetteur sont neutres, la manette des gaz dans la position la plus basse\*, le trim des gaz au centre et l'appareil immobile.
3. Installez une prise d'affectation dans la rallonge du port d'affectation du récepteur.
4. Raccordez la batterie de vol au variateur ESC. Le variateur ESC produit trois sons ascendants et le récepteur DEL commence à clignoter rapidement.
5. Consultez votre manuel d'émetteur pour obtenir des instructions spécifiques sur le placement de l'émetteur en mode Bind (affectation).
6. Lors de l'affectation du récepteur à l'émetteur, le récepteur DEL est allumé fixe et l'appareil commence le processus d'initialisation, indiqué par le cycle de surfaces de commande.
7. Retirez la prise d'affectation depuis la rallonge d'affectation du port et conservez-la dans un endroit sûr. Le récepteur devrait retenir les instructions d'affectation reçues par l'émetteur jusqu'à ce qu'une autre affectation soit réalisée.

\* Le moteur ne démarrera pas si la manette des gaz de l'émetteur n'est pas réglé sur la position la plus basse.

## Installation de la batterie de vol

1. Mettez l'émetteur en marche.
2. Configurez le commutateur du MOTEUR de l'émetteur sur « DISARM » (Désactivation).
3. Soulevez l'arrière de la trappe de la batterie pour la retirer du fuselage.
4. Fixez une bande velcro en bas de la batterie.
5. Placez la batterie, la bande velcro en bas, sur le support de la batterie. Il est possible d'ajuster l'emplacement de la batterie vers l'avant ou vers l'arrière pour aider à équilibrer l'appareil.
6. Une fois la batterie correctement positionnée, fixez-la avec la sangle velcro.
7. Raccordez le connecteur de la batterie IC3 au variateur ESC en respectant bien la polarité.

**ATTENTION** : un raccordement de la batterie au variateur ESC avec une polarité inversée endommagera le variateur, la batterie ou ces deux éléments. Les dégâts résultants d'un mauvais raccordement de la batterie ne sont pas pris en charge dans le cadre de la garantie.

**ATTENTION** : n'approchez pas les mains de l'hélice. Lorsqu'il est armé, le moteur fait tourner l'hélice en réponse à tout mouvement d'accélération.

8. Placez l'appareil sur une surface plane. Les surfaces de commande changent lorsque le système SAFE s'initialise. L'initialisation est terminée lorsque les surfaces arrêtent de se déplacer.
9. Remplacez la trappe de la batterie sur le fuselage en insérant d'abord la languette avant, puis en baissant celle à l'arrière jusqu'à ce que l'aimant se verrouille.

**ATTENTION** : débranchez toujours la batterie de vol Li-Po de l'appareil lorsqu'il n'est pas en vol pour éviter toute décharge excessive. Les batteries déchargées à une tension inférieure à la tension minimale approuvée peuvent s'endommager, entraînant une baisse de performance et un risque d'incendie lorsque les batteries sont rechargées.

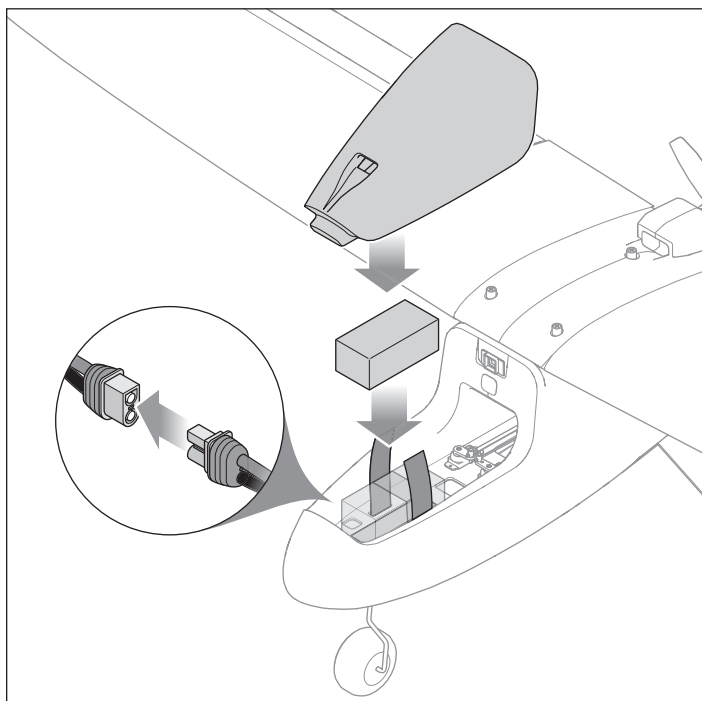

## Centre de gravité (CG)

Un appareil avec un CG correct a un poids équilibré sur le centre de l'appareil pour un vol stable et en toute sécurité. Le CG et le poids de l'appareil considèrent que la batterie recommandée est installée.

L'emplacement du CG est de 67 à 70 mm de l'arrière du bord d'attaque de l'aile à sa base. Il est indiqué en *bas* de l'aile par un marquage « CG » relevé.

Équilibrez l'appareil avec vos doigts au niveau des marquages relevés. Ajustez la position de la batterie comme requise pour que l'appareil s'équilibre correctement.

- Si le nez descend, déplacez la batterie de vol vers l'arrière jusqu'à ce que l'appareil s'équilibre.
- Si le nez monte, déplacez la batterie de vol vers l'avant jusqu'à ce que l'appareil s'équilibre.

Dans les modes Intermédiaire et Avancé, si le CG de l'appareil est trop vers l'avant (le nez lourd), il est nécessaire de lever la gouverne de profondeur pour le faire voler en palier à 50 % - 60 % de puissance. Si le CG de l'appareil est trop vers l'arrière (la queue est lourde), il est nécessaire de baisser la gouverne de profondeur pour voler en palier. Dans le mode Débutant, l'appareil n'est pas affecté. Le système SAFE Plus contrôle l'altitude de l'appareil.

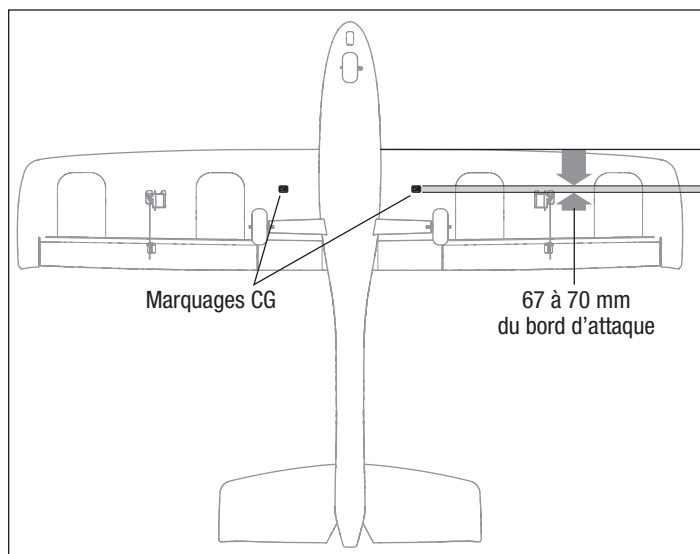

## Test de direction des commandes

**AVERTISSEMENT** : ne réalisez pas ce test de l'équipement ou aucun autre test lorsque l'hélice est installée sur l'appareil. Démarrer le moteur par inadvertance alors que l'hélice est encore fixée peut entraîner des blessures graves ou des dommages matériels.

1. Placez le commutateur de mode de vol SAFE Plus en position 2 (**mode** Expérimenté).
2. Maintenez les gaz à zéro et placez le modèle au niveau du sol, loin des obstacles.
3. Bougez les manches sur l'émetteur tel que décrit dans le tableau pour vous assurer que les gouvernes répondent comme indiqué.

Si les gouvernes ne répondent pas comme indiqué, **NE PILOTEZ PAS**. Consultez le Guide de dépannage pour obtenir de plus amples informations. Si vous avez besoin de plus d'assistance, veuillez contacter le service après-vente Horizon Hobby approprié.

Si l'appareil répond comme indiqué, veuillez poursuivre avec la section Commande de vol.

	Commande de l'émetteur	Réponse des gouvernes
Gouverne de profondeur		
Aileron		
Gouverne de direction		



## Choisissez un terrain de vol

### Consultez les lois et ordonnances locales avant de choisir un espace de vol.

Pour réussir au mieux et protéger vos biens et l'appareil, il est important de choisir un espace de vol très ouvert.

Souvenez-vous que votre appareil peut atteindre des vitesses importantes lorsqu'il vole et peut couvrir rapidement de grandes distances. Prévoyez de voler dans une zone qui vous donne plus d'espace dont vous pensez avoir besoin, surtout pour les premiers vols.

Le site doit :

- Comprendre un espace libre d'environ 400 m dans toutes les directions.
- Être dégagé de toute personne et de tout animal.
- Être dégagé de tout arbre, bâtiment, voiture, ligne électrique ou de toute chose avec laquelle l'appareil pourrait s'emmêler ou qui pourrait interférer avec votre champ de vision.

## Test de portée

**⚠ AVERTISSEMENT :** ne réalisez pas ce test de l'équipement ou aucun autre test lorsque l'hélice est installée sur l'appareil. Démarrer le moteur par inadvertance alors que l'hélice est encore fixée peut entraîner des blessures graves ou des dommages matériels.

**⚠ AVERTISSEMENT :** lorsque vous tenez l'appareil pendant le test de portée, gardez toujours toutes les parties du corps et tout objet à l'écart du moteur. Le non-respect de cette instruction peut causer des dommages corporels.

Avant chaque session de vol, et notamment avec un nouveau modèle, vous devez vérifier la portée. Si vous avez un appareil BNF, référez-vous à votre manuel de l'émetteur afin de vérifier la portée de votre système.

L'émetteur DXe prêt-à-voler inclus comprend un mode de vérification de la portée afin de réduire la puissance de sortie de l'émetteur. Suivez les consignes ci-dessous pour entrer en mode de vérification de la portée pour l'émetteur DXe :

1. Allumez l'émetteur pendant 5 secondes ou plus avec la manette et le trim des gaz en position basse. Branchez la batterie de l'appareil et maintenez-le immobile pendant 5 secondes.
2. Mettez l'émetteur face au modèle dans votre position de vol normale.
3. Basculez rapidement le commutateur de petit/grand débattement 4 fois puis pressez et maintenez appuyé le bouton d'affectation. La DEL de l'émetteur va clignoter et l'alarme retentira. Le système est en mode de vérification de la portée. Ne lâchez pas le bouton d'affectation avant d'avoir terminé la vérification de la portée.

**IMPORTANT :** Vous devez maintenir le bouton BIND/PANIC (Affectation/Panique) pendant toute la durée du processus de vérification de la portée. Relâcher le bouton permet de quitter le mode de vérification de la page.

4. Tenez-vous à 28 mètres (90 pieds) du modèle lorsque le système radio est allumé et que le modèle est immobilisé sur le sol.

**CONSEIL :** dans certains appareils, lorsque le modèle est placé sur le sol, le ou les antenne(s) peu(ven)t se trouver à quelques pouces du sol. L'effectivité de la vérification de la portée peut être réduite si le ou les antenne(s) est(ont) proche(s) du sol. Si vous rencontrez des difficultés pendant la vérification de la portée, immobilisez l'appareil sur un support ou une table non-conducteurs jusqu'à 2 pieds (60 cm) au-dessus du sol, puis vérifiez à nouveau la portée du système.

5. Bougez la gouverne de direction, la gouverne de profondeur, l'aileron de l'émetteur et les commandes des gaz afin de vérifier qu'ils fonctionnent correctement à 28 mètres (90 pieds).
6. S'il y a des problèmes de commande, n'essayez pas de voler. Référez-vous à la grille de contact à la fin de ce manuel pour contacter le service après-vente d'Horizon Hobby. Vous pouvez également consulter le site de Spektrum pour plus d'informations.
7. Lorsque la vérification de la portée s'est achevée avec succès, relâchez le bouton d'affectation pour quitter le mode de vérification de la portée.

**⚠ ATTENTION :** En raison de la puissance de sortie réduite de l'émetteur, n'essayez JAMAIS de voler pendant que l'émetteur est en mode de vérification de la portée. Cela provoquerait une perte de contrôle.

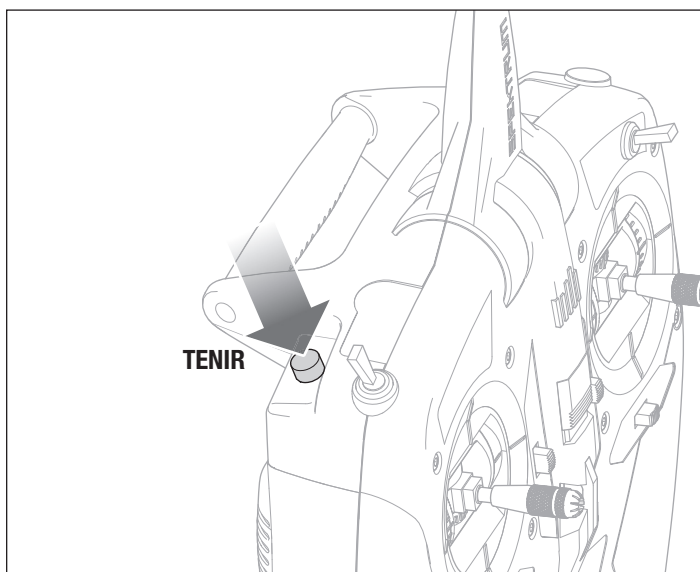
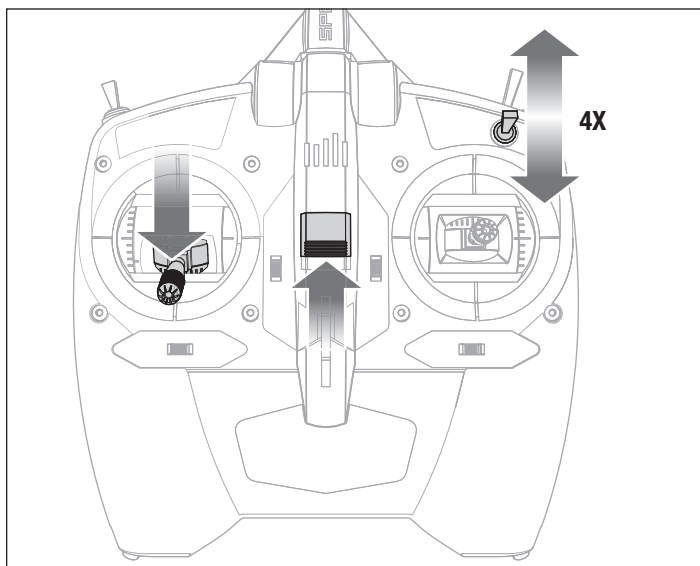

## Installation de l'hélice

**AVERTISSEMENT** : n'installez pas l'hélice avant que l'appareil soit complètement monté, tous les systèmes minutieusement vérifiés et que vous vous trouviez sur un site de vol adapté.

Suivez les instructions ci-dessous pour installer l'hélice et le cône :

1. Placez la rondelle de l'hélice sur l'arbre du moteur.
2. Insérez l'écrou de l'hélice dans l'hélice. Les lettres relevées sur l'hélice doivent faire face à l'opposé à la tête arrondie de l'écrou de l'hélice. Une fois l'hélice installée, les lettres relevées doivent faire face à l'avant de l'appareil.
3. Maintenez fermement le retrait du moteur pour l'empêcher de tourner.
4. Vissez l'hélice et son écrou à l'arbre du moteur.

**IMPORTANT** : L'arbre du moteur et l'écrou de l'hélice se vissent dans le sens inverse. Tournez l'écrou de l'hélice dans le sens inverse pour le serrer à l'arbre du moteur.

5. Serrez manuellement l'hélice et l'écrou à l'arbre du moteur.

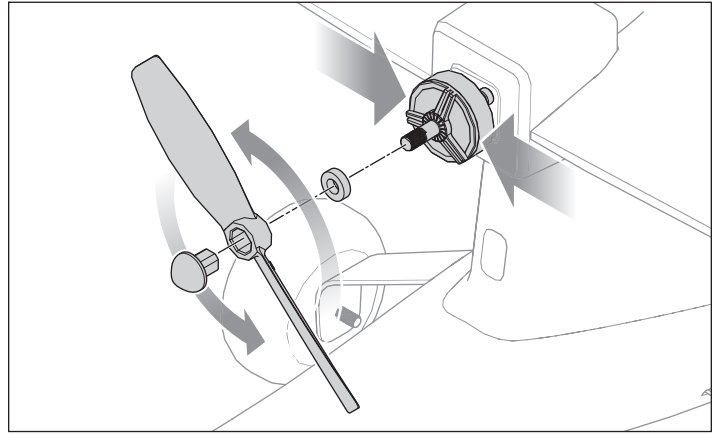

## Modes de vol (SAFE) Technology avec enveloppe de vol assistée par capteurs

À tout moment lors du vol, vous pouvez basculer entre les trois modes de vol ou utiliser le mode de récupération de panique pour que votre appareil atteigne une altitude de vol sûre. Changez de mode de vol en modifiant la position du commutateur du mode de vol.

### Mode Beginner (Débutant, position 0)

- Limite de l'enveloppe : Les angles de tangage (le nez monte et descend) et de roulis (les extrémités des ailes montent et descendent) sont limités pour vous permettre de maintenir l'appareil dans les airs.
- Stabilisation automatique : lorsque les contrôles du tangage et du roulis sont en position neutre, l'appareil retrouve un vol stable.
- Décollage et atterrissage assistés par stabilité.
- Montée et descente selon les gaz.

### Mode Intermediae (Intermédiaire, position 1)

- Expérience de vol naturelle : Lors de conditions normales d'entraînement de vol, le pilote observe un vol AS3X naturel pour une manœuvrabilité souple et une précision incroyable.
- Large enveloppe de vol : Le pilote ne peut simplement pas entrer dans des conditions extrêmes de vol en dehors de l'enveloppe de formation de vol.

### Mode Experienced (Expérimenté, position 2)

- Expérience de vol naturelle : Le pilote observe un vol AS3X naturel pour une manœuvrabilité souple et une précision incroyable.
- Enveloppe de vol illimitée : Aucune limite des angles de tangage et de roulis (structure de vol illimitée).

### Récupération de panique

Cette fonction est conçue pour vous offrir la confiance nécessaire pour continuer à améliorer vos compétences de pilotage. Si vous êtes désorienté ou que l'appareil est dans une altitude inconnue ou inconfortable :

1. Appuyez sur et maintenez enfoncé le bouton Bind/PANIC (Affectation/Panique) sur l'émetteur et relâchez les manettes de commande. L'appareil sort immédiatement du plongeon, remet ses ailes droites et se met à niveau.

**IMPORTANT** : L'appareil retrouve une altitude plus sûre, même si les manettes sont tenues tout en enfonçant le bouton PANIC (PANIQUE). Cependant, relâchez les manettes de commande pour une récupération plus rapide.

2. Relâchez le bouton PANIC (Panique) et atteignez doucement une altitude sûre.

**ATTENTION** : La fonction de récupération de panique (Panic) ne permet pas d'éviter des obstacles sur la trajectoire de vol de l'appareil. Une altitude suffisante est requise pour que l'appareil se remette droit et à niveau si l'appareil est à l'envers lorsque la fonction de récupération de panique est activée.

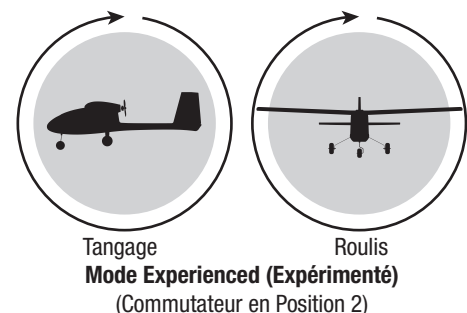
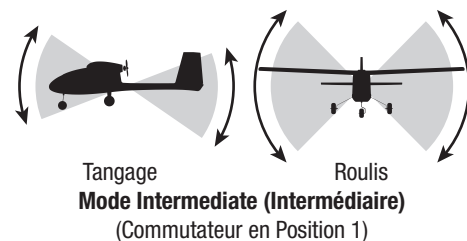
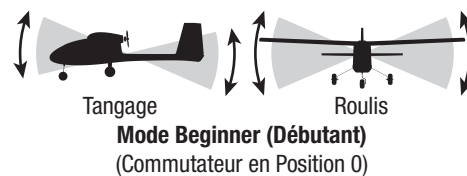
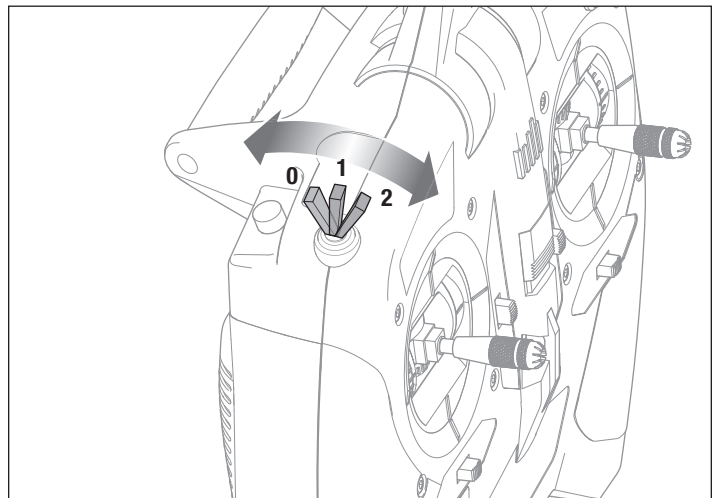

## Commande de vol

**IMPORTANT** : même si la technologie SAFE Plus est un outil très utile, l'appareil doit tout de même être piloté manuellement. Si une entrée incorrecte est donnée à une altitude ou une vitesse basse, l'appareil peut chuter. Étudiez ces entrées de commande et la réponse de l'appareil pour chacune d'entre elles avant d'essayer de voler pour la première fois.

Pour les premiers vols, placez le commutateur de mode de vol SAFE Plus sur Mode Débutant (position 0).

Pour contrôler votre appareil en douceur, faites toujours des petites rectifications. Toutes les directions sont décrites comme si vous étiez assis dans l'appareil.

**Voler plus ou moins vite** : lorsque votre appareil est stable dans les airs, poussez la manette des gaz vers l'avant pour faire accélérer l'appareil. Tirez la manette des gaz vers l'arrière pour ralentir. L'appareil monte lorsque les gaz sont augmentés.







**Lever et baisser la gouverne de profondeur** : poussez le manche de la gouverne de profondeur en avant pour faire descendre l'appareil. Tirez le manche de la gouverne de profondeur en arrière pour le faire remonter.

**Aileron, vers la droite et la gauche** : déplacez le manche de l'aileron vers la droite pour faire rouler l'appareil ou le faire « pencher » vers la droite. Déplacez le manche de l'aileron sur la gauche pour le faire pencher vers la gauche.

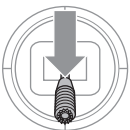
**ASTUCE** : imaginez-vous toujours dans l'appareil pour déterminer de quel côté faire pencher les ailes de l'appareil. Si l'appareil vole en s'éloignant de vous, le pencher vers la droite ou la gauche semble normal. Lorsqu'il vole en se rapprochant de vous, l'appareil semble pencher dans la direction opposée de l'entrée de commande donnée. Cela deviendra instinctif avec l'expérience.

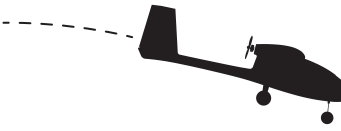
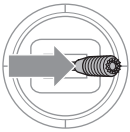
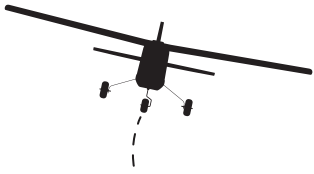
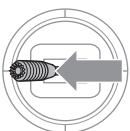
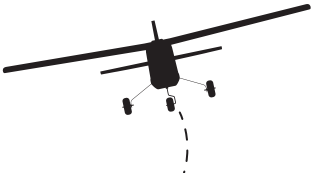
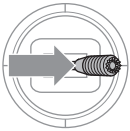
**Gouverne de direction, vers la droite et la gauche** : poussez le manche de la gouverne de direction sur la gauche ou sur la droite pour faire un mouvement de lacet ou déplacer le nez de l'avion sur la gauche ou la droite. Le manche de la gouverne de direction est également utilisé pour piloter l'appareil vers la droite et vers la gauche lorsqu'il roule sur le sol.

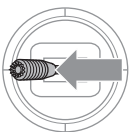
**ASTUCE** : comme pour l'astuce relative au contrôle de l'aileron, imaginez-vous dans l'appareil pour déterminer dans quelle direction pointer le nez en fonction de la trajectoire de l'appareil (si l'appareil s'éloigne de vous ou se rapproche).

	Commande de l'émetteur	Réponse de l'appareil
Gouverne de profondeur		
		
Aileron		
		
Gouverne de direction		
		

## Liste de contrôles avant le décollage

1. Trouver une zone de vol sécurisée et ouverte

2. Charger la batterie de vol

3. Installer les batteries de vol entièrement chargées dans l'appareil

4. S'assurer que les tringleries bougent librement

5. Réaliser un test de direction des commandes

6. Vérifier la portée

7. Prévoir le vol dans les conditions d'un terrain de vol

8. Configurer un temps de vol de 5-6 min

9. Installer l'hélice

10. Amusez-vous !

## Vol

### Décollage

Placez le commutateur de mode de vol en mode Beginner (Débutant, position 0) pour vos premiers vols.

Configurez un temps de vol de 5-6 minutes.

#### Décollage au sol

Une fois l'appareil prêt à voler, avancez doucement la manette des gaz pour démarrer la course au décollage face au vent. Il peut être nécessaire de déplacer légèrement la gouverne de direction pour corriger la trajectoire, puisque l'appareil commence à monter doucement en hauteur lorsque la manette des gaz est avancée.

#### Démarrage à la main

Une fois l'appareil prêt à voler, respectez les étapes suivantes.

1. Attrapez l'appareil sous le fuselage, sous le principal train.
2. Avancez doucement la manette des gaz jusqu'à 100 %.
3. Lancez l'appareil directement face au vent, le nez légèrement relevé. Il peut être nécessaire de déplacer légèrement la gouverne de direction pour corriger la trajectoire, puisque l'appareil commence à monter doucement en hauteur lorsque la manette des gaz est avancée.

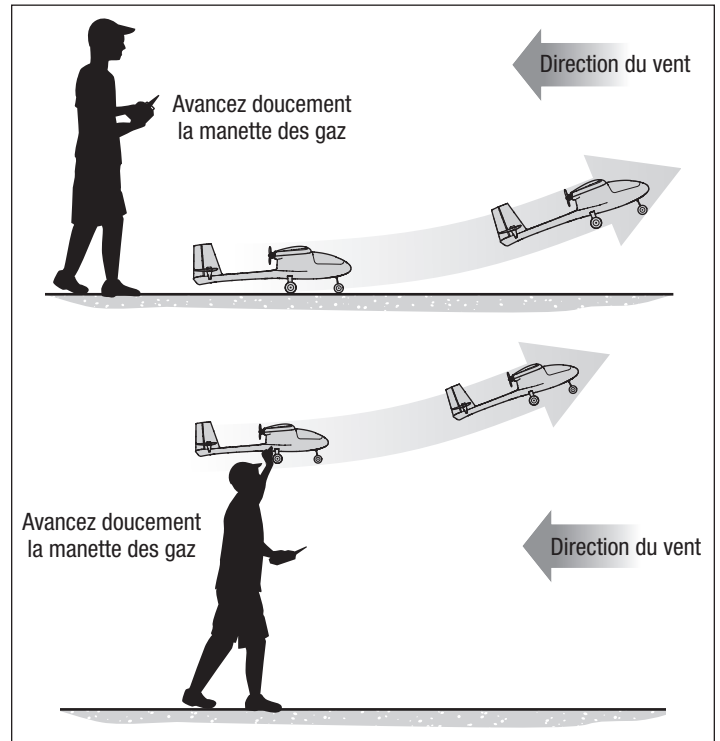

### En vol

Laissez l'appareil monter à plein régime, contre le vent, jusqu'à ce qu'il soit à 300 pieds (91 m) au-dessus du sol, puis réduisez les gaz de moitié (50 %).

Faites des mouvements petits et légers avec le manche pour voir comment l'appareil répond.

Voler avec le nez de l'appareil dirigé vers vous est une des choses les plus difficiles à faire lorsque l'on apprend à voler. Entraînez-vous à voler en faisant des cercles larges loin du sol.

En cas de perte de contrôle de votre avion, actionnez et maintenez le bouton Panique pour reprendre en vol à plat.

**REMARQUE:** si une chute est imminente, activez les gaz ou baissez rapidement la manette des gaz et le trim des gaz. Le non-respect de cette procédure risquerait d'endommager davantage la cellule, ainsi que le variateur ESC et le moteur.

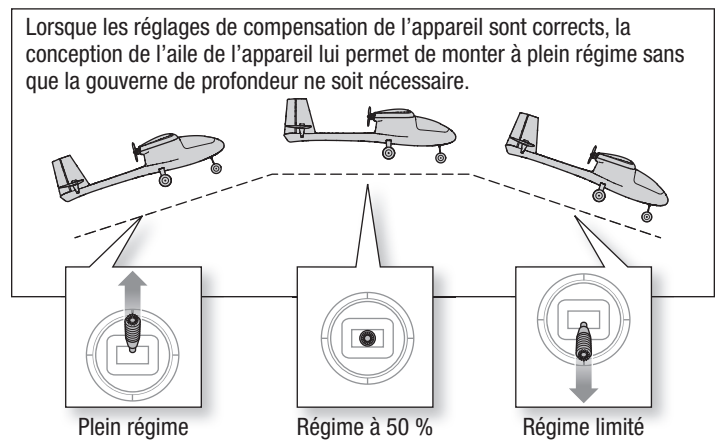

### Coupure basse tension (LVC)

L'avion protège la batterie contre les décharges trop importantes en activant le LVC qui coupe l'alimentation du moteur. Le LVC provoque des pulsations du moteur, mais les autres commandes restent entièrement actives. Si le moteur émet des pulsations, atterrissez immédiatement et rechargez la batterie.

**REMARQUE:** Voler de façon répétée jusqu'à l'enclenchement de la coupure basse tension endommagera la batterie.

Déconnectez et retirez toujours la batterie de l'avion pour éviter l'endommagement de la batterie. Si la batterie Li-Po est déchargée en dessous de 3V par élément, elle ne prendra plus la charge.

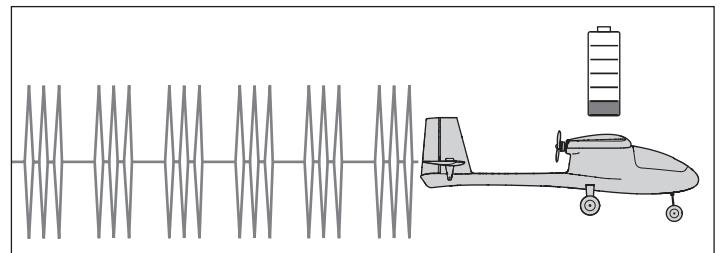

## Atterrissage

1. Réduisez les gaz à 50 % environ pour baisser la vitesse.
2. Faites voler l'appareil dans le sens du vent après la fin de la piste d'atterrissage.
3. Faites virer l'appareil contre le vent et alignez-le avec la ligne centrale de la piste d'atterrissage.
4. Réduisez encore les gaz et commencez à descendre vers la piste d'atterrissage tout en maintenant les ailes à l'horizontale pendant l'approche. Essayez de faire en sorte que l'appareil se trouve à environ 3 m (10 pieds) d'altitude lorsqu'il dépasse le seuil de la piste.
5. Lorsque l'appareil dépasse le seuil de la piste, réduisez complètement les gaz.
6. Au moment où l'appareil est sur le point de toucher la piste, tirez doucement le manche de la gouverne de profondeur vers l'arrière pour lever le nez et arrondir l'appareil pour un atterrissage en douceur.

**REMARQUE :** si une chute est imminente, activez les gaz ou baissez rapidement la manette des gaz et le trim des gaz. Le non-respect de cette procédure risquerait d'endommager davantage la structure de vol, ainsi que le variateur ESC et le moteur.

**IMPORTANT :** lorsque vous avez fini de voler, ne laissez jamais votre appareil dans le soleil. Ne stockez pas votre appareil dans un endroit chaud et fermé comme une voiture. Au risque d'endommager la mousse.

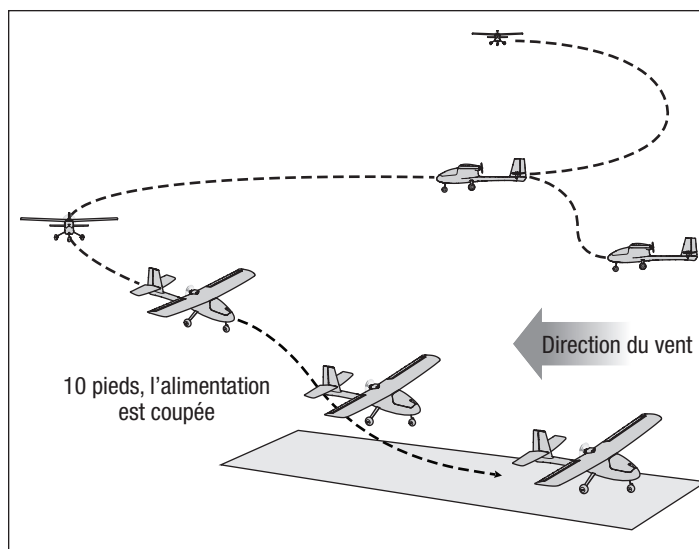

## Réglages de compensation de l'appareil

### Ajustement des réglages des compensateurs pendant le vol

Si votre appareil ne vole pas droit et en palier à mi-régime avec les manches en position neutre, volez contre le vent et ajustez les curseurs de réglage des compensateurs comme indiqué sur le tableau jusqu'à ce que l'appareil maintienne une trajectoire de vol droite et en palier.

- Le commutateur du mode de vol SAFE Plus devrait être réglé sur la position 2 (mode Expérimenté) avant d'ajuster les réglages de compensation.
- Il est préférable de procéder aux réglages de compensation lorsque le vent est faible.

Une fois que vous avez procédé aux réglages des compensateurs de l'appareil pendant le vol, posez-le et allez à la section Ajustement manuel des compensateurs pour configurer mécaniquement les réglages de compensation. L'émetteur DXe prêt-à-voler inclus comprend des boutons de réglage électronique des compensateurs. L'émetteur produit un bip sonore tenu chaque fois que les boutons de réglage des compensateurs sont enfoncés dans l'une des directions. Maintenir le bouton dans une des directions ajuste rapidement la compensation de plusieurs crans jusqu'à ce que le bouton soit relâché ou que le réglage de compensation atteigne la fin de sa course. Lorsque le bouton de réglage des compensateurs est enfoncé, la compensation est à la toute fin de sa course. Lorsque la compensation est au centre, cela est indiqué par un bip sonore légèrement plus fort.

### Ajustement manuel des compensateurs

**AVERTISSEMENT :** ne réalisez aucun travail d'entretien lorsque l'hélice est installée sur l'appareil. Démarrer le moteur par inadvertance alors que l'hélice est encore fixée peut entraîner des blessures graves ou des dommages matériels.

Le commutateur du mode de vol SAFE Plus devrait être réglé sur la position 2 (mode Expérimenté) avant d'ajuster manuellement les réglages des compensateurs. L'appareil doit être immobile lorsque vous procédez à l'ajustement manuel des compensateurs.

Avec les réglages des compensateurs du vol toujours configurés dans l'émetteur, notez les positions de chaque gouverne, une à la fois.

Ajustez la manille sur chaque gouverne afin de la positionner de la même manière que lors de la compensation.

1. Retirez la manille des renvois de commande.
2. Tournez la manille (comme indiqué) pour allonger ou rétrécir la barre de liaison.
3. Fermez la manille sur le renvoi de commande et faites glisser le tube vers le renvoi pour fixer la manille.
4. Allez à la gouverne suivante.

Une fois que tous les compensateurs de la surface sont centrés, placez à nouveau les réglages des compensateurs de l'émetteur sur neutre en poussant les boutons des compensateurs de chaque gouverne jusqu'à ce que l'émetteur produise un bip sonore fort, qui indique que les compensateurs sont au centre.

	Dérive de l'appareil	Compensation requise
Gouverne de profondeur		 Compensation de la gouverne de profondeur
		 Compensation de la gouverne de profondeur
Aileron		 Compensation de l'aileron
		 Compensation de l'aileron
Gouverne de direction		 Compensation de la gouverne de direction
		 Compensation de la gouverne de direction

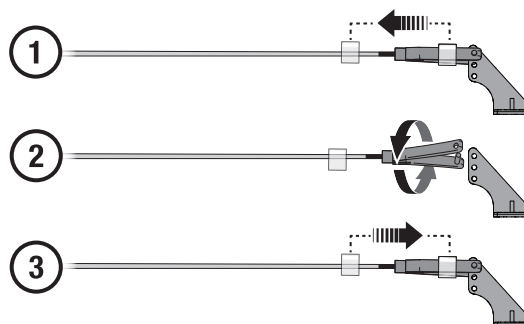

## Liste de contrôles après le vol

1. Activez l'arrêt du moteur
2. Tout en évitant la zone et de l'arc d'hélice, déconnectez la batterie de vol de l'appareil
3. Éteignez l'émetteur
4. Rechargez la batterie de vol

5. Inspectez le fuselage pour repérer les pièces détachées ou endommagées
6. Réparez ou remplacez toutes les pièces endommagées
7. Stockez la batterie de vol en dehors de l'appareil et surveillez la charge de la batterie
8. Notez les conditions de vol et les résultats du plan de vol pour prévoir les futurs vols

## Réglages d'usine pour le renvoi de commande et les bras du servo

L'illustration indique le réglage des trous recommandé dans les bras du servo et les renvois de commande.

	Gouverne de profondeur	Ailerons	Gouverne	Nose-wheel (Roue avant)
Bras de servo				
Renvois de commande				

## Entretien et réparations

**AVERTISSEMENT** : ne réalisez pas d'entretien de l'équipement ou aucun autre entretien lorsque l'hélice est installée sur l'appareil. Démarrer le moteur par inadvertance alors que l'hélice est encore fixée peut entraîner des blessures graves ou des dommages matériels.

**REMARQUE** : Les dégâts consécutifs à une chute ne sont pas pris en charge dans le cadre de la garantie.

**REMARQUE** : Après un impact ou remplacement, vérifiez toujours que le récepteur est toujours solidement fixé au fuselage. Si vous remplacez le récepteur, installez le nouveau récepteur au même endroit et dans le même sens que celui d'origine, au risque de l'endommager.

Le matériau en mousse permet d'effectuer des réparations avec pratiquement n'importe quel adhésif (colle thermofusible, colle CA [cyanoacrylate ordinaire], époxy, etc.).

L'utilisation d'un accélérateur de colle cyanoacrylate sur l'appareil peut endommager la peinture. NE manipulez PAS l'appareil tant que l'accélérateur n'est pas complètement sec.

Lorsque les pièces endommagées ne sont pas réparables, consultez la Liste des références des pièces de rechange pour passer vos commandes.

### Entretien des pièces électriques

**AVERTISSEMENT** : déconnectez toujours la batterie de vol du modèle avant de retirer l'hélice.

#### Démontage

1. Retirez l'aile de l'appareil.
2. À l'aide d'une clé à six pans 2,5 mm dans la nacelle du moteur, retirez les quatre vis (A) du support du moteur.
3. Débranchez les câbles du moteur du variateur ESC, puis retirez le moteur (B) du support.

Montez dans l'ordre inverse.

Si, après assemblage, le moteur tourne dans la mauvaise direction, inversez les connexions de deux câbles du moteur/variateur ESC.

#### Astuces relatives à l'ensemble

- Si, après assemblage, le moteur tourne dans la mauvaise direction, inversez les connexions de deux câbles du moteur/variateur ESC.
- Les lettres relevées sur l'hélice doivent faire face au moteur pour assurer le bon fonctionnement de l'hélice.

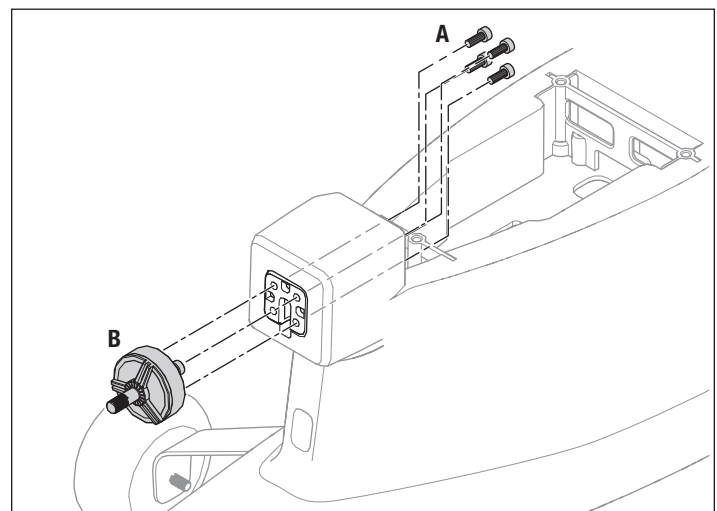

## Guide de dépannage (AS3X)

Problème	Cause possible	Solution
Les trims changent lorsque l'on bascule entre les modes de Vol	Le trim n'est pas au neutre	Si vous ajustez les trims plus de 8 clics, ajustez la chape pour annuler le trim
	Le sub-trim n'est pas au neutre	Pas de sub-trim. Ajuster le bras de servo ou la chape

## Guide de dépannage

Problème	Cause possible	Solution
L'appareil ne fonctionne pas	Il n'y a pas de liaison entre l'émetteur et le récepteur	Réaffectez le système en respectant les directions de ce manuel.
	Les batteries AA de l'émetteur sont épuisées ou ne sont pas installées correctement comme cela est indiqué par une DEL faible ou éteinte sur l'émetteur ou par l'alarme de batterie faible.	Vérifiez si la polarité a été respectée lors de l'installation ou remplacez-les par des batteries AA neuves.
	Pas de connexion électrique	Poussez les connecteurs ensemble jusqu'à ce qu'ils soient fixés
	La batterie de vol n'est pas chargée	Chargez complètement la batterie
L'appareil n'arrête pas de tourner dans une direction	Une chute a endommagé la radio à l'intérieur du fuselage	Remplacez le fuselage ou le récepteur
	La gouverne de direction ou la compensation de la gouverne de direction n'est pas réglée correctement	Ajustez les réglages de la compensation du manche puis atterrissez et ajustez les tringleries de l'aileron et/ou de la gouverne de direction de manière à ce qu'il ne soit pas nécessaire de régler la compensation de l'émetteur
L'appareil est difficile à contrôler	L'aileron ou la compensation de l'aileron ne sont pas réglés correctement	Ajustez les réglages de la compensation du manche ou ajustez manuellement les positions de l'aileron
	L'aile ou la queue est endommagée	Remplacez la pièce endommagée
Le nez de l'appareil monte brutalement à mi-régime	Hélice endommagée	Atterrissez immédiatement et remplacez l'hélice endommagée
	Le centre de gravité est situé derrière l'emplacement recommandé	Avancez la batterie et ne volez pas tant que le centre de gravité n'est pas correctement situé
	Le vent est fort ou souffle en rafales	Repoussez le vol jusqu'à ce que le vent se calme
L'appareil ne monte pas	La gouverne de profondeur est trop compensée	Si le réglage de la compensation nécessite plus de 4 clics en poussant le bouton, ajustez la longueur de la tige poussoir.
	La batterie n'est pas installée dans la position correcte.	Bougez-la vers l'avant d'environ 1/2 pouce
Il est difficile de faire décoller l'appareil dans le vent	La batterie n'est pas complètement chargée	Chargez complètement la batterie avant de voler
	La gouverne de profondeur n'est pas assez compensée	Ajustez la compensation de la gouverne de profondeur vers le haut
	L'hélice est endommagée ou n'est pas installée correctement	Atterrissez immédiatement, remplacez ou installez l'hélice correctement
Le temps de vol est trop court	L'appareil a décollé dans le sens du vent ou par vent de travers	Faites toujours décoller l'appareil directement contre le vent
	La batterie n'est pas complètement chargée	Rechargez la batterie
	Vous avez volé à plein régime pendant l'intégralité du vol	Volez juste au-dessus du mi-régime pour augmenter le temps de vol
	La vitesse du vent est trop rapide pour un vol en toute sécurité	Volez un jour plus calme
L'appareil vibre	Hélice endommagée	Remplacez l'hélice
La gouverne de direction, les ailerons ou la gouverne de profondeur ne bougent pas librement	L'hélice, le cône ou le moteur est endommagé	Serrez ou remplacez les pièces
	Tiges poussoirs ou charnières endommagées ou bloquées	Réparez le dommage ou le blocage
Impossible d'affecter l'appareil (pendant l'affectation) à l'émetteur	L'émetteur est trop proche de l'appareil pendant le processus d'affectation	Éloignez l'émetteur sous tension de quelques mètres de l'appareil, débranchez et rebranchez la batterie à l'appareil
	L'appareil ou l'émetteur est trop proche d'un grand objet métallique, d'une source sans fil ou d'un autre émetteur	Déplacez l'appareil et l'émetteur et réessayez la connexion
	La prise d'affectation n'est pas installée correctement	Installez la prise d'affectation et affectez l'appareil à l'émetteur
	Niveau de charge de la batterie de vol/de l'émetteur trop faible	Remplacez/rechargez les batteries
L'appareil ne se connecte pas à l'émetteur (après l'affectation)	L'émetteur est trop proche de l'appareil pendant le processus de connexion	Éloignez l'émetteur sous tension de quelques mètres de l'appareil, débranchez et rebranchez la batterie à l'appareil
	L'appareil ou l'émetteur est trop proche d'un large objet métallique, d'une source sans fil ou d'un autre émetteur	Déplacez l'appareil et l'émetteur et réessayez la connexion
	La prise d'affectation est toujours installée	Réaffectez l'émetteur à l'avion et retirez la prise d'affectation avant de procéder à une mise hors tension, puis sous tension
	Niveau de charge de la batterie de l'appareil/de l'émetteur trop faible	Remplacez/rechargez les batteries
	L'émetteur a peut-être été affecté à un modèle différent à l'aide d'un protocole DSM différent	Affectez l'appareil à l'émetteur
Après les avoir correctement ajustés, l'aileron et/ou la gouverne de direction ne sont pas en position neutre lorsque la batterie est branchée	Le modèle a été bougé lors du démarrage initial	Débranchez la batterie de vol et reconnectez-la tout en gardant le modèle immobile pendant au moins 5 secondes

## Pièces de rechange

Référence	Description
HBZ3801	Fuselage avec servos
HBZ3802	Trappe
HBZ3803	Jeu d'ailes avec servos
HBZ3804	Ensemble de dérives horizontales
HBZ3805	Train avant avec roues
HBZ3806	Ensemble du principal train d'atterrissage
HBZ3807	Hélices (2)
HBZ3808	ESC 30A
HBZ3809	Moteur 2306-2250
SPMAR636	Récepteur AR636 AS3X Sport 6 canaux
SPMR1000	Émetteur DXe uniquement
SPMSA390	Servo 8 g
SPMX22003S30	SMART Li-Po 2 200 mAh, 3S, 11,1 V, 30C ; IC3
SPMXC1020	Chargeur SMART S120 USB-C, 1x20 W
HBZ3810	Ensemble de matériel

## Garantie et réparations

### Durée de la garantie

Garantie exclusive - Horizon Hobby, LLC (Horizon) garantit que le Produit acheté (le « Produit ») sera exempt de défauts matériels et de fabrication à sa date d'achat par l'Acheteur. La durée de garantie correspond aux dispositions légales du pays dans lequel le produit a été acquis. La durée de garantie est de 6 mois et la durée d'obligation de garantie de 18 mois à l'expiration de la période de garantie.

### Limitations de la garantie

(a) La garantie est donnée à l'acheteur initial (« Acheteur ») et n'est pas transférable. Le recours de l'acheteur consiste en la réparation ou en l'échange dans le cadre de cette garantie. La garantie s'applique uniquement aux produits achetés chez un revendeur Horizon agréé. Les ventes faites à des tiers ne sont pas couvertes par cette garantie. Les revendications en garantie seront acceptées sur fourniture d'une preuve d'achat valide uniquement. Horizon se réserve le droit de modifier les dispositions de la présente garantie sans avis préalable et révoque alors les dispositions de garantie existantes.

(b) Horizon n'endosse aucune garantie quant à la vendabilité du produit ou aux capacités et à la forme physique de l'utilisateur pour une utilisation donnée du produit. Il est de la seule responsabilité de l'acheteur de vérifier si le produit correspond à ses capacités et à l'utilisation prévue.

(c) Recours de l'acheteur – Il est de la seule discrétion d'Horizon de déterminer si un produit présentant un cas de garantie sera réparé ou échangé. Ce sont là les recours exclusifs de l'acheteur lorsqu'un défaut est constaté.

Horizon se réserve la possibilité de vérifier tous les éléments utilisés et susceptibles d'être intégrés dans le cas de garantie. La décision de réparer ou de remplacer le produit est du seul ressort d'Horizon. La garantie exclut les défauts esthétiques ou les défauts provoqués par des cas de force majeure, une manipulation incorrecte du produit, une utilisation incorrecte ou commerciale de ce dernier ou encore des modifications de quelque nature qu'elles soient.

La garantie ne couvre pas les dégâts résultant d'un montage ou d'une manipulation erronés, d'accidents ou encore du fonctionnement ainsi que des tentatives d'entretien ou de réparation non effectuées par Horizon. Les retours effectués par le fait de l'acheteur directement à Horizon ou à l'une de ses représentations nationales requièrent une confirmation écrite.

### Limitation des dommages

Horizon ne saurait être tenu pour responsable de dommages conséquents directs ou indirects, de pertes de revenus ou de pertes commerciales, liés de quelque manière que ce soit au produit et ce, indépendamment du fait qu'un recours puisse être formulé en relation avec un contrat, la garantie ou l'obligation de garantie. Par ailleurs, Horizon n'acceptera pas de recours issus d'un cas de garantie lorsque ces recours dépassent la valeur unitaire du produit. Horizon n'exerce aucune influence sur le montage, l'utilisation

## Pièces optionnelles

Référence	Description
DYNC2030	Chargeur 50W Prophet Sport Mini
EFLA111	Contrôleur de tension pour cellule Li-Po
SPM6716	Boîtier de l'émetteur Spektrum DSMR
SPM6722	Boîtier de l'appareil unique Spektrum TX
SPMA3051	Rallonge de servo standard de 153 mm (6 po)
SPMR12000	Émetteur iX12 12 canaux uniquement
SPMR8100	Émetteur DX8e 8 canaux uniquement
SPMR9910	Émetteur DX9 noir uniquement MD2
SPMXBC100	Batterie SMART et testeur de servo
SPMXC1000	Chargeur CC SMART S1200, 1x200 W
SPMXC10201	Alimentation électrique 30A 540 W

ou la maintenance du produit ou sur d'éventuelles combinaisons de produits choisies par l'acheteur. Horizon ne prend en compte aucune garantie et n'accepte aucun recours pour les blessures ou les dommages pouvant en résulter. Horizon Hobby ne saurait être tenu responsable d'une utilisation ne respectant pas les lois, les règles ou réglementations en vigueur.

En utilisant et en montant le produit, l'acheteur accepte sans restriction ni réserve toutes les dispositions relatives à la garantie figurant dans le présent document. Si vous n'êtes pas prêt, en tant qu'acheteur, à accepter ces dispositions en relation avec l'utilisation du produit, nous vous demandons de restituer au vendeur le produit complet, non utilisé et dans son emballage d'origine.

### Indications relatives à la sécurité

Ceci est un produit de loisirs perfectionné et non un jouet. Il doit être utilisé avec précaution et bon sens et nécessite quelques aptitudes mécaniques ainsi que mentales. L'incapacité à utiliser le produit de manière sûre et raisonnable peut provoquer des blessures et des dégâts matériels conséquents. Ce produit n'est pas destiné à être utilisé par des enfants sans la surveillance par un tuteur. La notice d'utilisation contient des indications relatives à la sécurité ainsi que des indications concernant la maintenance et le fonctionnement du produit. Il est absolument indispensable de lire et de comprendre ces indications avant la première mise en service. C'est uniquement ainsi qu'il sera possible d'éviter une manipulation erronée et des accidents entraînant des blessures et des dégâts. Horizon Hobby ne saurait être tenu responsable d'une utilisation ne respectant pas les lois, les règles ou réglementations en vigueur.

### Questions, assistance et réparations

Votre revendeur spécialisé local et le point de vente ne peuvent effectuer une estimation d'éligibilité à l'application de la garantie sans avoir consulté Horizon. Cela vaut également pour les réparations sous garantie. Vous voudrez bien, dans un tel cas, contacter le revendeur qui conviendra avec Horizon d'une décision appropriée, destinée à vous aider le plus rapidement possible.

### Maintenance et réparation

Si votre produit doit faire l'objet d'une maintenance ou d'une réparation, adressez-vous soit à votre revendeur spécialisé, soit directement à Horizon. Emballez le produit soigneusement. Veuillez noter que le carton d'emballage d'origine ne suffit pas, en règle générale, à protéger le produit des dégâts pouvant survenir pendant le transport. Faites appel à un service de messagerie proposant une fonction de suivi et une assurance, puisque Horizon ne prend aucune responsabilité pour l'expédition du produit jusqu'à sa réception acceptée. Veuillez joindre une preuve d'achat, une description détaillée des défauts ainsi qu'une liste de tous les éléments distincts envoyés. Nous avons de plus besoin d'une adresse complète, d'un numéro de téléphone (pour demander des renseignements) et d'une adresse de courriel.



### Garantie et réparations

Les demandes en garantie seront uniquement traitées en présence d'une preuve d'achat originale émanant d'un revendeur spécialisé agréé, sur laquelle figurent le nom de l'acheteur ainsi que la date d'achat. Si le cas de garantie est confirmé, le produit sera réparé. Cette décision relève uniquement d'Horizon Hobby.

#### Réparations payantes

En cas de réparation payante, nous établissons un devis que nous transmettons à votre revendeur. La réparation sera seulement effectuée après que nous ayons reçu la confirmation du revendeur. Le prix de la réparation devra être acquitté au revendeur. Pour les réparations payantes, nous facturons

au minimum 30 minutes de travail en atelier ainsi que les frais de réexpédition. En l'absence d'un accord pour la réparation dans un délai de 90 jours, nous nous réservons la possibilité de détruire le produit ou de l'utiliser autrement.

**ATTENTION: Nous n'effectuons de réparations payantes que pour les composants électroniques et les moteurs. Les réparations touchant à la mécanique, en particulier celles des hélicoptères et des voitures radiocommandées, sont extrêmement coûteuses et doivent par conséquent être effectuées par l'acheteur lui-même.**

10/15

## Coordonnées de Garantie et réparations

Pays d'achat	Horizon Hobby	Numéro de téléphone/E-mail	Adresse
Europäische Union	Horizon Technischer Service Sales: Horizon Hobby GmbH	service@horizonhobby.de +49 (0) 4121 2655 100	Hanskampring 9 D 22885 Barsbüttel, Germany

## Information IC

IC: 6157A-DXE

6157A-AMRX15

CAN ICES-3 (B)/NMB-3(B)

Cet appareil est conforme aux exigences de la norme RSS d'Industrie Canada applicables aux appareils radio exempts de licence. L'exploitation est autorisée aux deux conditions suivantes: (1) l'appareil ne doit pas produire d'interférences nuisibles, et (2) cet appareil doit accepter toute interférence reçue, y compris des interférences qui peuvent provoquer un fonctionnement non désiré.

## Informations de conformité pour l'Union européenne

**CE** **HBZ AeroScout S 1.1m RTF (HBZ3800)**  
**Déclaration de conformité de l'Union européenne:** Horizon Hobby, LLC déclare par la présente que ce produit est en conformité avec les exigences essentielles et les autres dispositions des directives CEM et RED.

Une copie de la déclaration de conformité européenne est disponible sur : <http://www.horizonhobby.com/content/support-render-compliance>

### Instructions relatives à l'élimination des D3E pour les utilisateurs de l'Union européenne



Ce produit ne doit pas être éliminé avec d'autres déchets. Il est de la responsabilité de l'utilisateur d'éliminer les équipements usagés en les remettant à un point de collecte désigné en vue du recyclage des déchets d'équipements électriques et électroniques. La collecte et le recyclage séparés de vos équipements usagés au moment de leur élimination aideront

**HBZ AeroScout S 1.1m BNF Basic (HBZ3850)**  
**Déclaration de conformité de l'Union européenne:** Horizon Hobby, LLC déclare par la présente que ce produit est en conformité avec les exigences essentielles et les autres dispositions des directives CEM et RED.

à préserver les ressources naturelles et à garantir que les déchets seront recyclés de manière à protéger la santé humaine et l'environnement. Pour plus d'informations sur les lieux de dépôt de vos équipements usagés en vue du recyclage, veuillez contacter votre mairie, votre service de traitement des ordures ménagères ou le magasin dans lequel vous avez acheté le produit.

**AVVISO**

Tutte le istruzioni, le garanzie e gli altri documenti pertinenti sono soggetti a cambiamenti a totale discrezione di Horizon Hobby, LLC. Per una documentazione aggiornata sul prodotto, visitare il sito [horizonhobby.com](http://horizonhobby.com) o [towerhobbies.com](http://towerhobbies.com) e fare clic sulla sezione Support del prodotto.

**Convenzioni terminologiche**

Nella documentazione relativa al prodotto vengono utilizzati i seguenti termini per indicare i vari livelli di pericolo potenziale durante l'uso del prodotto:

**AVVERTENZA:** Indica procedure che, se non debitamente seguite, determinano il rischio di danni alle cose, danni collaterali e gravi lesioni alle persone o il rischio elevato di lesioni superficiali alle persone.

**ATTENZIONE:** Indica procedure che, se non debitamente seguite, determinano il rischio di danni alle cose e di gravi lesioni alle persone.

**AVVISO:** Indica procedure che, se non debitamente seguite, possono determinare il rischio di danni alle cose e il rischio minimo o nullo di lesioni alle persone.

 **AVVERTENZA:** leggere PER INTERO il manuale di istruzioni per acquisire dimestichezza con le caratteristiche del prodotto prima di metterlo in funzione. Un uso improprio del prodotto può causare danni al prodotto stesso e ai beni personali e provocare gravi lesioni alle persone.

Questo è un prodotto sofisticato per appassionati di modellismo. Deve essere utilizzato in modo attento e responsabile e richiede alcune conoscenze basilari di meccanica. L'uso improprio o irresponsabile di questo prodotto potrebbe causare lesioni alle persone o danni al prodotto stesso o ad altre cose. Questo prodotto non deve essere utilizzato dai bambini senza la diretta supervisione di un adulto. Non utilizzare componenti incompatibili o modificare il prodotto in maniera diversa da quanto riportato nelle istruzioni fornite da Horizon Hobby, LLC. Il presente manuale contiene le istruzioni per la sicurezza, l'uso e la manutenzione del prodotto. È fondamentale leggere e seguire tutte le istruzioni e le avvertenze riportate nel manuale prima di montare, impostare o usare il prodotto per poterlo utilizzare correttamente ed evitare di causare danni alle cose o gravi lesioni alle persone.

**14+** Età consigliata: almeno 14 anni. Questo non è un giocattolo.

**Precauzioni e avvertenze sulla sicurezza**

L'utente di questo prodotto è l'unico responsabile del corretto utilizzo del medesimo in modo tale da non risultare pericoloso per sé stesso e gli altri e da non danneggiare il prodotto stesso o i beni altrui.

- Mantenere sempre la distanza di sicurezza in tutte le direzioni attorno al modello per evitare collisioni o danni. Questo modello è controllato da un segnale radio soggetto a interferenze provenienti da diverse sorgenti non controllabili dall'utilizzatore. Tali interferenze possono provocare perdite momentanee di controllo.
- Utilizzare sempre il modello in spazi liberi da veicoli, traffico e persone.
- Seguire sempre scrupolosamente le istruzioni e le avvertenze sia per il modello che per tutti gli accessori (caricabatteria, pacchi batteria ricaricabili, ecc.).
- Tenere sempre le sostanze chimiche, le parti piccole e i componenti elettrici fuori dalla portata dei bambini.
- Evitare sempre il contatto con l'acqua di tutte le apparecchiature che non sono state appositamente progettate a tale scopo. L'umidità danneggia i componenti elettronici.
- Non mettere in bocca le parti del modello. Potrebbe essere pericoloso e persino mortale.
- Non utilizzare il modello se le batterie della trasmittente sono poco cariche.
- Tenere sempre il velivolo in vista e sotto controllo.
- Usare sempre batterie completamente cariche.
- Tenere sempre la trasmittente accesa quando il velivolo viene alimentato.
- Rimuovere sempre le batterie prima dello smontaggio.
- Tenere sempre pulite le parti mobili.
- Tenere sempre i componenti asciutti.
- Lasciare sempre che i componenti si raffreddino dopo l'uso prima di toccarli.
- Rimuovere sempre le batterie dopo l'uso.
- Accertarsi sempre che il failsafe sia impostato correttamente prima del volo.
- Non utilizzare mai velivoli con cablaggi danneggiati.
- Non toccare mai le parti in movimento.

 **AVVERTENZA CONTRO PRODOTTI CONTRAFFATTI:** Se fosse necessario sostituire un componente Spektrum trovato in un prodotto Horizon Hobby, bisogna acquistarlo sempre da Horizon Hobby, LLC o da un rivenditore autorizzato Horizon Hobby per essere certi di avere prodotti originali Spektrum di alta qualità. Horizon Hobby rifiuta qualsiasi supporto o garanzia riguardo, ma non limitato a, compatibilità e prestazioni di prodotti contraffatti o prodotti che vantano compatibilità con DSM o Spektrum.

## Contenuto della scatola

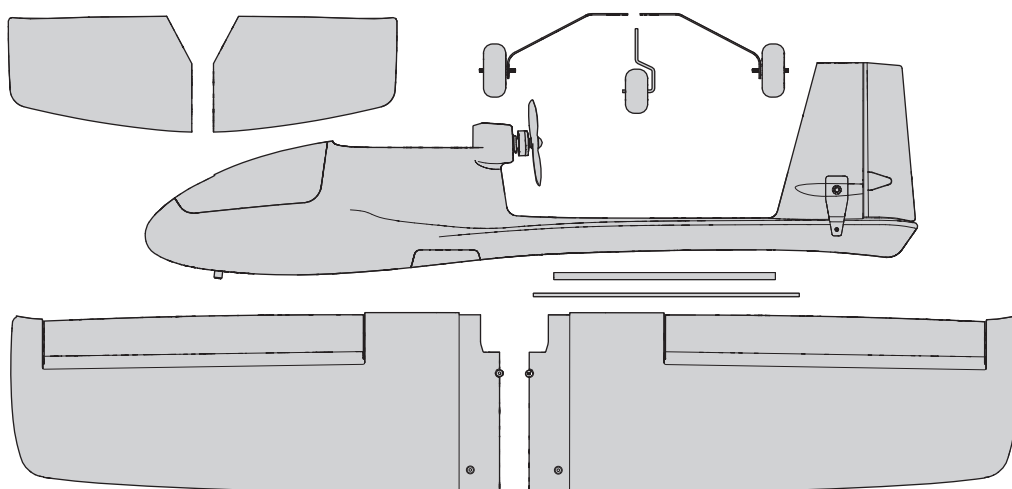
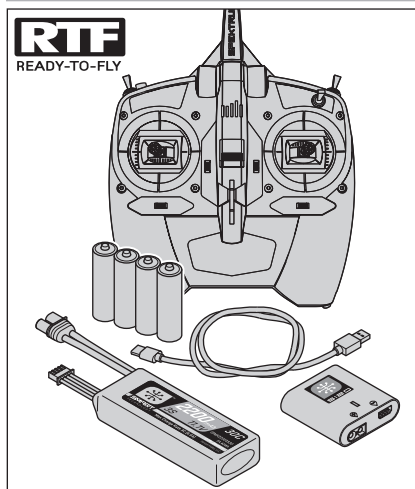

## Indice

Specifiche.....	59	Controllo del volo.....	69
Avvertenze per la carica.....	60	Controlli prevolo.....	70
Caricare la batteria di bordo.....	60	Volo.....	70
Impostazione della trasmittente.....	61	Regolazione dei trim dell'aereo.....	71
Trasmittente DXe inclusa (Versione RTF).....	62	Controlli dopo il volo.....	72
Assemblaggio dell'aeromodello.....	63	Impostazioni di fabbrica delle squadrette e dei bracci dei servocomandi.....	72
Connessione trasmittente/ricevente.....	65	Manutenzione e riparazioni.....	72
Installare la batteria di bordo.....	65	Guida alla risoluzione dei problemi AS3X.....	73
Baricentro (CG).....	66	Guida alla risoluzione dei problemi.....	73
Verifica della direzione dei comandi.....	66	Pezzi di ricambio.....	74
Scegliere il campo di volo.....	67	Pezzi opzionali.....	74
Prova della portata.....	67	Garanzia.....	74
Montaggio dell'elica.....	68	Garanzia e Assistenza - Informazioni per i contatti.....	75
Modalità di volo nella tecnologia SAFE (Sensore Assisted Flight Envelope).....	68	Dichiarazione di conformità per l'Unione europea.....	75

## Specifiche

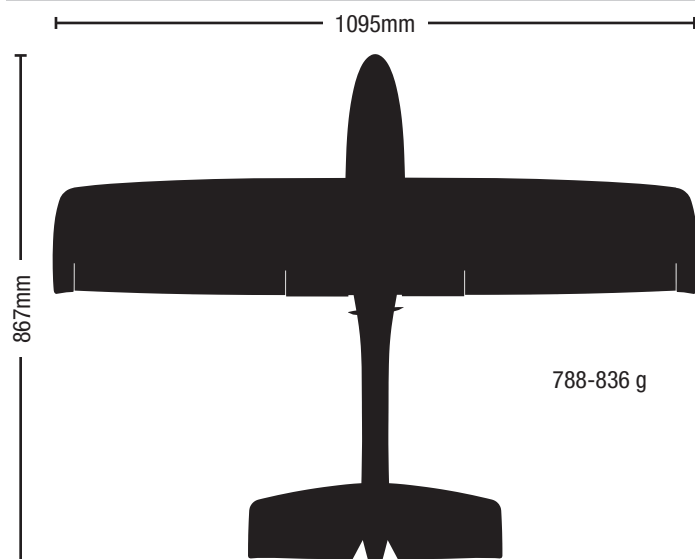

	<b>RTF</b> READY-TO-FLY	<b>BNF</b> BASIC
<b>Motore:</b> Senza spazzole 2306-2250 outrunner (HBZ3809)	Installato	Installato
<b>ESC:</b> 30A (HBZ3808)	Installato	Installato
<b>Servo:</b> Servo 8g (SPMSS390)	Installato	Installato
<b>Ricevente:</b> Ricevitore Sport a 6 canali AR636 AS3X (SPMAR636)	Installato	Installato
<b>Batteria:</b> SMART 2200 mAh 3S 11,1V 30C LiPo; IC3 (SPMX22003S30)	Incluso	Necessaria per completare
<b>Caricabatterie:</b> Caricabatterie SMART S120 USB-C, 1x20W (SPMXC1020)	Incluso	Necessaria per completare
<b>Trasmittente:</b> Spektrum DXe con tecnologia DSMX a piena portata	Incluso	Necessaria per completare

## Avvertenze per la carica



**ATTENZIONE:** seguire attentamente tutte le istruzioni e avvertenze. L'uso improprio delle batterie LiPo può provocare incendi, lesioni alle persone e/o danni alle cose.

- **NON LASCIARE MAI INCUSTODITE LE BATTERIE IN CARICA.**
- **NON CARICARE MAI LE BATTERIE DURANTE LA NOTTE.**
- Maneggiando, caricando o usando la batteria LiPo fornita in dotazione, l'utente si assume tutti i rischi connessi all'utilizzo delle batterie al litio.
- Se in qualsiasi momento la batteria inizia a deformarsi o gonfiarsi, interromperne immediatamente l'uso. Se la batteria è in carica o si sta scaricando, interrompere e scollegare. L'utilizzo, la carica o la scarica di una batteria che ha iniziato a deformarsi o a gonfiarsi può provocare incendi.
- Per ottenere i migliori risultati, conservare sempre le batterie in un luogo asciutto e a temperatura ambiente.
- La temperatura per conservare temporaneamente le batterie o per trasportarle deve essere compresa tra 5 e 49 °C.
- Non conservare la batteria o il modello all'interno di un'automobile o alla luce diretta del sole. All'interno di un'automobile calda, la batteria potrebbe danneggiarsi o prendere fuoco.

- Caricare sempre le batterie lontano da materiali infiammabili.
- Controllare sempre la batteria prima di caricarla.
- Scollegare sempre la batteria quando ha terminato la carica e lasciare che il caricabatteria si raffreddi tra una carica e l'altra.
- Durante la carica, controllare costantemente la temperatura delle batterie.
- **USARE SOLO UN CARICABATTERIA SPECIFICO PER LE BATTERIE LIPO.** In caso contrario, la batteria potrebbe prendere fuoco, causando lesioni alle persone e/o danni alle cose.
- Non scaricare le celle LiPo al di sotto dei 3 V sotto carico.
- Non coprire le etichette di avvertenza con fascette a strappo.
- Non caricare le batterie oltre i livelli raccomandati.
- Non caricare mai batterie danneggiate.
- Non provare a smontare o modificare il caricabatteria.
- Non permettere ai minori di caricare le batterie.
- Non caricare mai le batterie in luoghi estremamente caldi o freddi (si raccomanda una temperatura compresa tra 5 e 49 °C) o esposti alla luce diretta del sole.

## Caricare la batteria di bordo

La batteria consigliata per il velivolo AeroScout S HobbyZone, inclusa con la versione RTF, è una batteria LiPo 11,1V, 2200mAh 3S 30C Smart Technology con un connettore IC3 (SPMX22003S30). Se si usa una batteria diversa, questa deve essere di capacità, dimensioni e peso simili per adattarsi alla fusoliera. Il controllo di velocità elettronico del velivolo è dotato di un connettore per dispositivi IC3. Assicurarsi che la batteria scelta sia compatibile. Assicurarsi sempre che il baricentro (CG) consigliato si trovi nel punto indicato, qualunque sia la batteria scelta. Seguire le istruzioni del caricabatterie e della batteria scelti per caricare la batteria di bordo.

### Batteria RTF Smart Technology e caricatore S120 Specifiche e funzionamento

Il caricabatterie Spektrum S120 SMART Technology incluso con la versione RTF del velivolo è compatibile solo con batterie LiPo a 2-3 celle Spektrum SMART o batterie NiMH a 6-7 celle. Non è compatibile con altre sostanze chimiche per batterie, né con batterie non SMART.

Un'alimentazione USB è necessaria per l'uso. Un'alimentazione di tipo USB-C QC è consigliata per tempi di carica minori.

Specifiche S120	
Ingresso	Alimentatore USB Tipo C non incluso
Tensione d'ingresso	5 V-12 V
Potenza di carica	18 W max (a seconda dell'alimentatore)
Alimentatore USB compatibile	Ricarica rapida USB (QC) 2.0/3.0 5V/1A, 5V/2A
Connettore batteria	IC3 e connettore di bilanciamento
Tipi di batterie	LiPo, NiMH (Solo batterie SMART Spektrum)
Numero di celle	LiPo 2-3 celle, NiMH 6-7 celle
Tensione massima di uscita	13,05V
Corrente massima di uscita	Fino a 2A

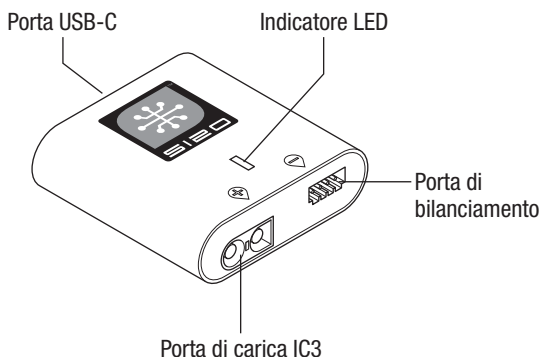

Per caricare la batteria di bordo inclusa:

1. Usando il cavo USB Tipo-C in dotazione, collegare il caricabatterie S120 a un'alimentazione USB (non inclusa).

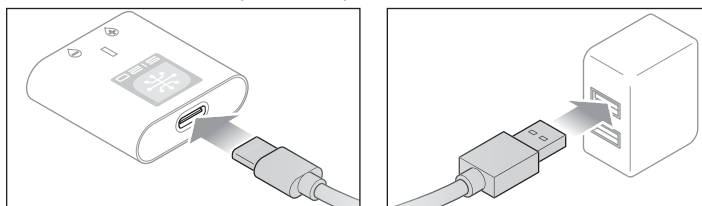

2. Inserire il connettore IC3 batteria SMART Spektrum (A) nella porta IC3 del caricabatterie e inserire il filo di bilanciamento della batteria (B) nella porta di bilanciamento del caricabatterie. Sia connettori IC3 che quelli di bilanciamento devono essere collegati per avviare la procedura di carica. È possibile arrestare la carica in qualsiasi momento scollegando la batteria dal caricabatteria.

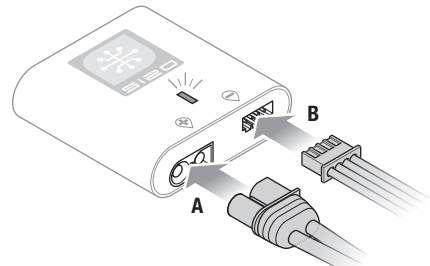

**IMPORTANTE:** Le batterie NiMH SMART non hanno un connettore di bilanciamento.

3. Scollegare i connettori IC3 e quelli di bilanciamento quando i cicli di carica e bilanciamento sono completi, come indicato dal LED.
4. L'indicatore LED si accenderà con luce rossa fissa per indicare un errore di caricamento. Rispettare i passaggi descritti per assicurarsi che la batteria sia correttamente collegata per la ricarica.

Consultare la tabella degli indicatori LED nella pagina precedente per le informazioni sullo stato del caricabatterie.

**IMPORTANTE:** Collegare una batteria non SMART causerà un errore di carica e il caricabatterie S120 non riconoscerà né caricherà la batteria.

Indicatore LED		
<b>Accensione</b>	USB 5V: LED bianco	
	Carica rapida USB 2.0/3.0: LED blu	
<b>LiPo:</b> LED viola	<b>Capacità batteria</b>	
	Inferiore al 25 %	Lampeggio singolo
	25 – 75%	Lampeggio doppio
<b>NiMH:</b> LED giallo	76 – 99%	Lampeggio triplo
	<b>Ricarica completata</b>	LED verde (fisso)
<b>Errore</b>	LED rosso (fisso)	



**AVVERTENZA:** prima di procedere, rimuovere l'elica e l'ogiva dall'albero motore. Non tentare mai di programmare i componenti radio, assemblare l'aeromodello o eseguire qualsiasi tipo di manutenzione senza prima rimuovere l'elica. Se il motore si avvia accidentalmente con l'elica montata, potrebbe provocare lesioni gravi.



1. Assicurarsi che la batteria di bordo NON sia collegata al velivolo.
2. Contenere il motore saldamente per evitarne la rotazione.
3. Ruotare l'elica e il dado dell'elica in senso orario per allentarli dall'albero del motore.
4. Rimuovere l'elica, il dado dell'elica e la rondella dell'elica.

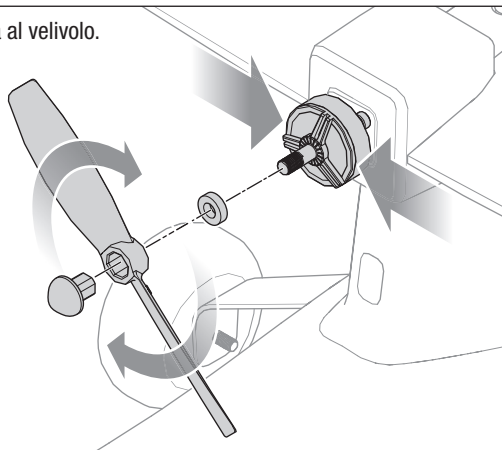

## Impostazione della trasmittente

Se si usa una qualsiasi trasmittente DSMX diversa da DXe inclusa (interruttore cambio 3 posizioni, solo RTF) la radio dovrà essere configurata correttamente affinché il sistema SAFE funzioni correttamente.

- La modalità di volo SAFE è selezionata tramite il canale 5 (alto, medio, basso)
- La modalità Panic (Antipanico) è selezionata tramite il canale 6 (alto, basso)

Per maggiori informazioni sull'impostazione della propria trasmittente, fare riferimento al relativo manuale.

Se si usa un interruttore a 2 posizioni per le modalità di volo SAFE, saranno attive solo le modalità Beginner (Principiante) ed Experienced (Esperto).

Qualsiasi trasmittente DXe che non è stata inclusa con un HBZ AeroScout RTF dovrà essere programmata usando un Programmatore Spektrum (SPMA3065) per un corretto funzionamento con questo velivolo. Visitare [www.spektrumrc.com](http://www.spektrumrc.com) per scaricare il programma corretto per questo velivolo.

Impostazioni trasmittente computerizzata (DX6 Gen2, DX6e, DX7 Gen2, DX8 Gen2, DX9, iX12, DX18 and DX20)	
Iniziare la programmazione su tutte le trasmittenti con un modello vuoto (fare un reset), poi dare il nome al modello.	
Impostare alettone, elevatore e timone su:	ALTO 100% BASSO 70%
DX6 DX6e DX8 DX9 iX12 DX20	Andare a SYSTEM SETUP (Impostazioni di sistema)
	Impostare MODEL TYPE (tipo di modello): AIRPLANE (aeroplano)
	Andare a CHANNEL ASSIGN (Assegna canale): fare clic su NEXT (Avanti) per passare a Channel Input Config (Config. canali in ingresso): GEAR: B, AUX1: I
	Andare a FUNCTION LIST (Lista funzioni)
	Andare a Throttle Cut (Blocco accelerazione): impostare su Interruttore H, Posizione: -130
Con il risultato di:	<b>L'Interruttore H</b> comanda il Throttle Cut, la posizione 0 corrisponde a normale e la posizione 1 blocca l'alimentazione del motore. <b>L'Interruttore B</b> comanda le 3 modalità SAFE Plus (0 principiante/1 intermedio/2 esperto) <b>Il Pulsante I</b> , attiva il Modalità PANIC (panico)

## Trasmittente DXe inclusa (Versione RTF)

### Installazione batterie trasmittente

Rimuovere il coperchio delle batterie, installare le quattro pile incluse (facendo attenzione alla polarità), poi rimettere il coperchio.

### Allarme batterie scariche

L'indicatore LED lampeggia e la trasmittente emetterà dei segnali acustici sempre più ravvicinati al diminuire della tensione della batteria.

Sostituire subito le batterie quando la trasmittente lancia il primo segnale acustico.

**ATTENZIONE:** se si utilizzano batterie ricaricabili, caricare solo questo tipo di batterie. Se si tenta di caricare batterie non ricaricabili, queste potrebbero esplodere causando danni o lesioni a cose e/o persone.

**ATTENZIONE:** non sollevare la trasmittente prendendola per l'antenna. Non modificare o applicare pesi. L'antenna danneggiata diminuisce la potenza del segnale della trasmittente, causando la perdita di controllo dell'aeromodello con conseguenti danni o ferite.

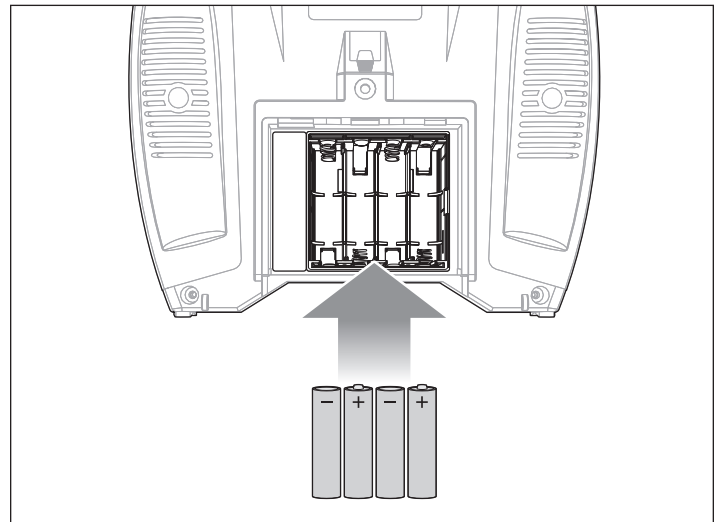

### Schema di controllo trasmittente RTF

Lo schema mostra lo schema di controllo della trasmittente DXe inclusa.

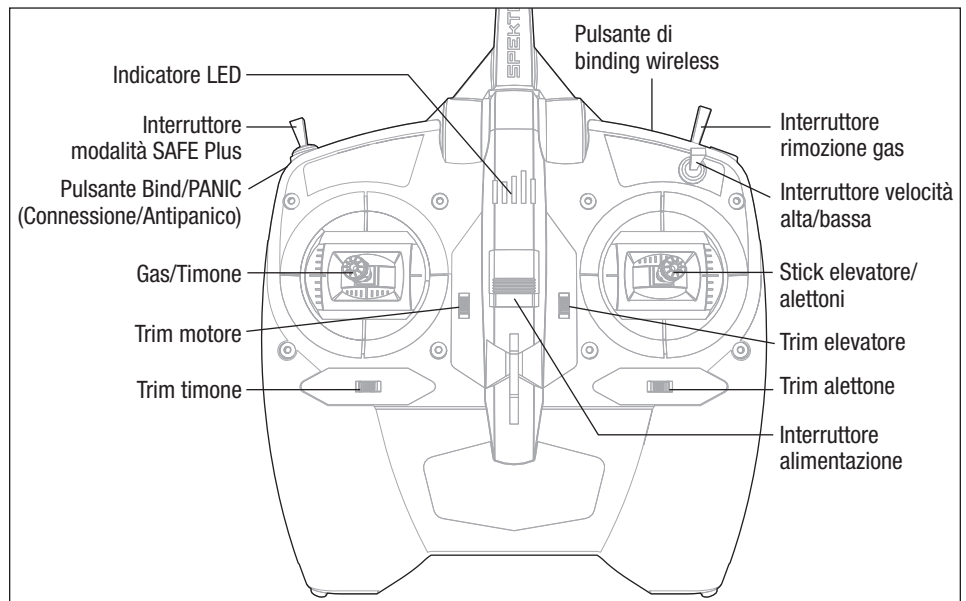

## Assemblaggio dell'aeromodello

### Installare il carrello d'atterraggio

1. Far scorrere il carrello principale nelle fessure nella fusoliera fino a quando si bloccano in sede.

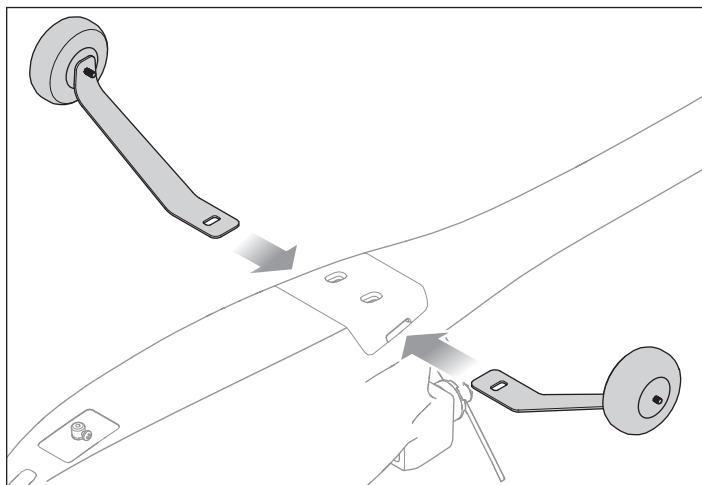

2. Inserire il carrello anteriore nel collare del ruotino come mostrato e serrare il grano contro il punto piatto nel filo del carrello usando un cacciavite a croce.

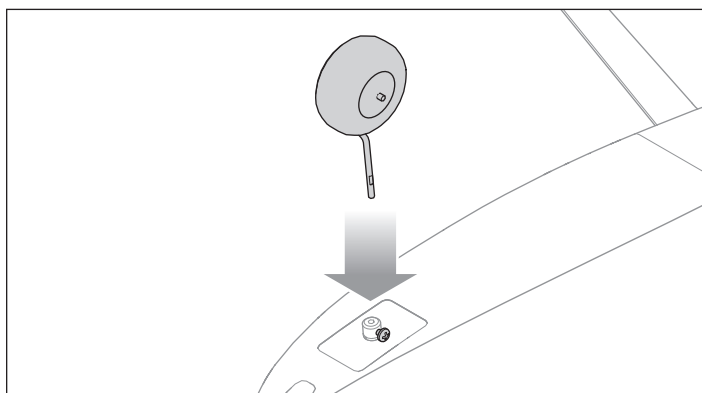

### Installare la coda orizzontale

1. Far scorrere il più lungo dei tubi in fibra di carbonio quadrati inclusi completamente nel foro di uno degli stabilizzatori orizzontali. Il tubo è un inserimento a compressione e non richiede nessun adesivo.

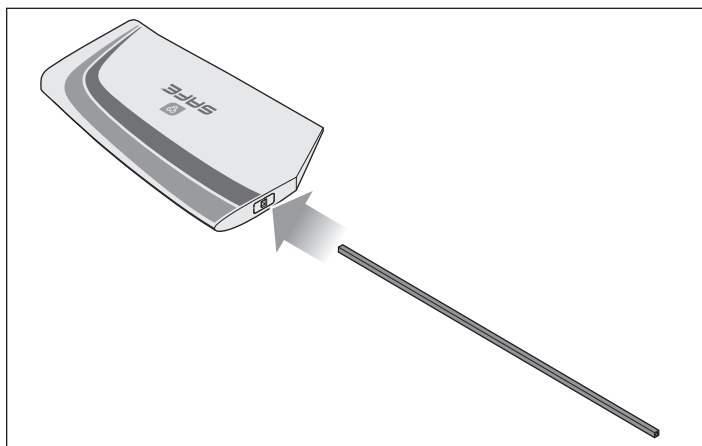

2. Inserire il tubo attraverso il foro nella coda verticale della fusoliera come mostrato, fino a quando lo stabilizzatore orizzontale precedentemente fissato è contro la fusoliera.

**IMPORTANTE:** Le decalcomanie sugli stabilizzatori orizzontali devono essere rivolti verso l'alto quando gli stabilizzatori sono installati correttamente.

3. Far scorrere lo stabilizzatore orizzontale opposto sull'altra estremità del tubo. Premere le metà dello stabilizzatore insieme fino a quando entrambe alloggianno completamente sul tubo e si forma appena un piccolo spazio tra gli stabilizzatori e la fusoliera.

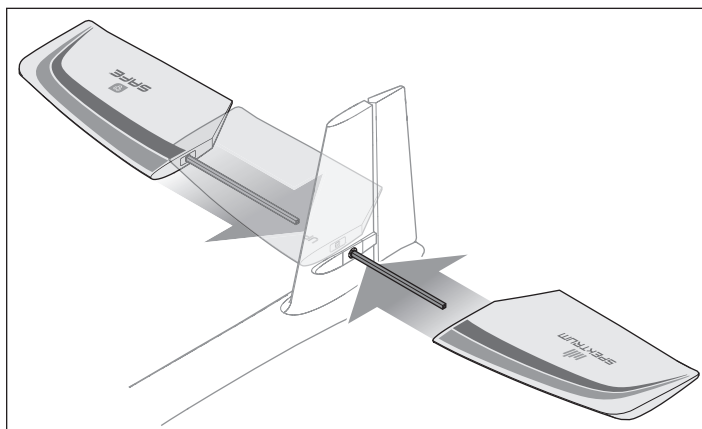

## Assemblaggio e installazione delle ali

1. Far scorrere l'ala in fibra di carbonio completamente in un apposito pannello come mostrato. Accertarsi che il filo elettrico del servo alettone esca attraverso la fessura alla base dell'ala.

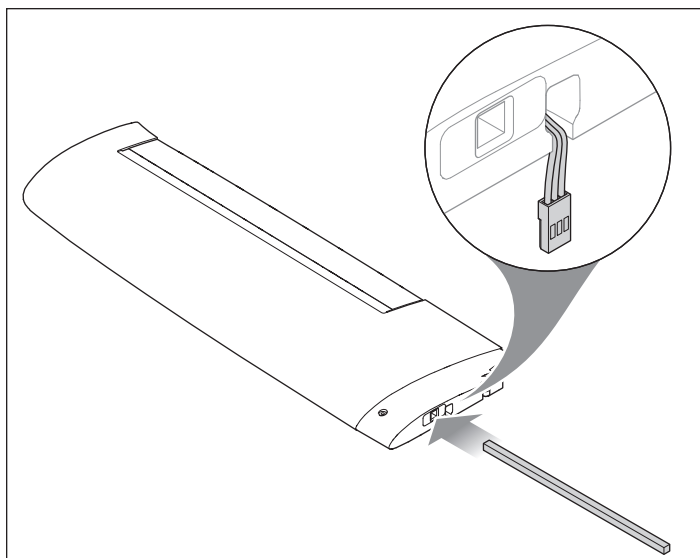

2. Far scorrere il pannello di ala opposto sull'ala fino a quando la radice dei pannelli di ala sono serrati e il foro di montaggio posteriore è correttamente allineato. Accertarsi che sia i fili elettrici del servo alettone escano attraverso la base dell'ala e non vengano pizzicati tra i pannelli di ala.

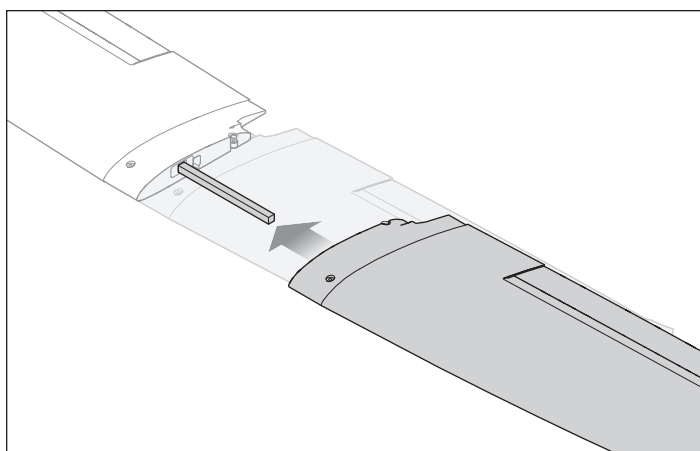

3. Collegare i fili elettrici del servo alettone alla prolunga a Y installata nel canale 2 del ricevitore.
4. Centrare l'ala sulla fusoliera. Accertarsi che i fili elettrici dell'alettone non vengano pizzicati tra l'ala e la fusoliera.
5. Fissare l'ala con le viti da 50 mm incluse. Non serrare eccessivamente le viti dell'ala, poiché si potrebbe danneggiare l'ala o i punti di fissaggio nella fusoliera.

**IMPORTANTE:** Le viti delle ali possono essere un inserimento saldo le prime volte che vengono installate nella fusoliera. Usare un cacciavite se necessario fino a quando i punti di fissaggio della fusoliera si allentano a sufficienza affinché le viti siano installate manualmente.

**AVVISO:** non serrare eccessivamente le viti delle ali. In questo modo il materiale espanso dell'ala potrebbe rompersi o si potrebbero danneggiare i punti di fissaggio della fusoliera.

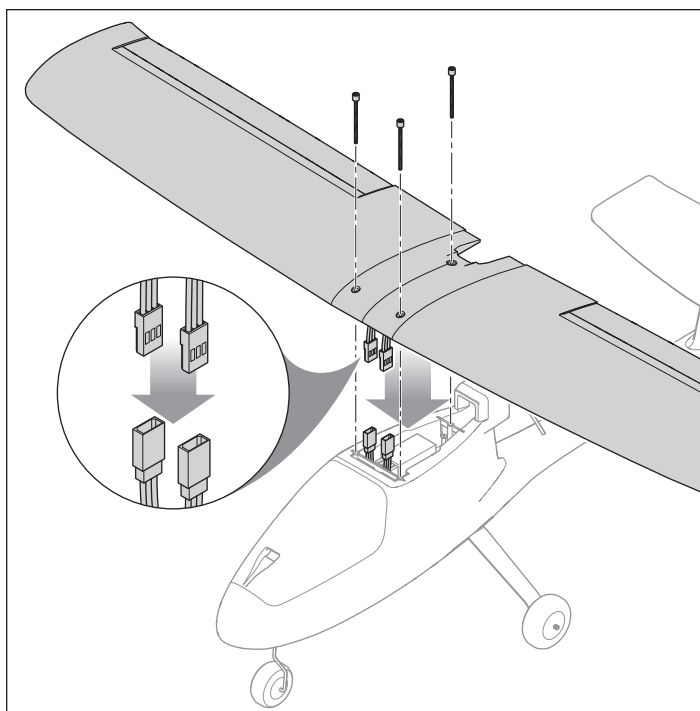



## Connessione trasmittente/ricevente

**ATTENZIONE:** collegare la batteria all'ESC con la polarità inversa danneggerà l'ESC, la batteria o entrambi i componenti. I danni causati da un collegamento errato della batteria non sono coperti dalla garanzia.

La porta del ricevitore è dotata di una prolunga che consente di effettuare la connessione attraverso la calotta della batteria sul fronte dell'aeromodello senza dover rimuovere il gruppo ali. Inserire semplicemente il connettore di binding nell'estremità aperta dell'estensione per attivare la modalità di connessione.

La trasmittente inclusa con il modello RTF viene connessa al velivolo in fabbrica. Qualora fosse necessario effettuare nuovamente la connessione, seguire la procedura qui indicata.

La versione BNF di questo velivolo richiede una trasmittente di velivolo dotata di tecnologia Spektrum DSM2/DSMX per un corretto funzionamento.

Per la connessione a un ricevitore, consultare le istruzioni della propria trasmittente.

Se si rilevano problemi dopo aver seguito le istruzioni di connessione, contattare l'assistenza prodotti Horizon competente.

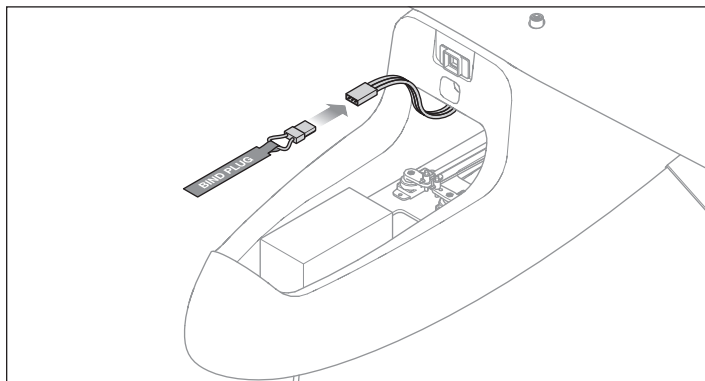

### Procedura di connessione (binding)

1. Accertarsi che la trasmittente sia spenta.
2. Accertarsi che i comandi della trasmittente siano centrati, che il comando motore sia completamente abbassato\*, che il trim motore sia centrato e l'aeromodello immobile.
3. Inserire un connettore di binding nella prolunga della porta di connessione del ricevitore.
4. Collegare la batteria di volo all'ESC (controllo elettronico della velocità). L'ESC produrrà tre toni ascendenti e il ricevitore LED inizierà a lampeggiare rapidamente.
5. Fare riferimento al manuale della trasmittente per istruzioni specifiche per impostare la trasmittente in modalità di binding.
6. Quando il ricevitore si collega alla trasmittente, il ricevitore LED si illuminerà fisso e il velivolo inizierà il processo di inizializzazione, indicata dal ciclo di superfici di controllo.
7. Rimuovere la spina di connessione dalla prolunga della porta di connessione e conservare in un luogo sicuro. Il ricevitore dovrebbe ricordare le istruzioni ricevute dalla trasmittente finché non verrà eseguita una nuova connessione.

\* Il motore non verrà armato se lo stick motore della trasmittente non è impostato sulla posizione più bassa.

## Installare la batteria di bordo

1. Accendere la trasmittente.
2. Impostare l'interruttore del motore della trasmittente su "DISARM".
3. Sollevare sul retro della calotta di batteria per rimuoverla dalla fusoliera.
4. Fissare un cappio con retro adesivo al fondo della batteria.
5. Posizionare la batteria, il cappio giù, sul vassoio della batteria. Il posizionamento della batteria può essere regolato in avanti o indietro per aiutare a bilanciare il velivolo.
6. Quando la batteria è adeguatamente posizionata, fissarla con la fascetta a strappo.
7. Collegare il connettore batteria IC3 all'ESC, annotando la polarità corretta.

**ATTENZIONE:** collegare la batteria all'ESC con la polarità inversa danneggerà l'ESC, la batteria o entrambi i componenti. I danni causati da un collegamento errato della batteria non sono coperti dalla garanzia.

**ATTENZIONE:** tenere sempre le mani lontano dalle eliche. Quando armato, il motore farà girare l'elica in risposta a qualunque movimento della manetta.

8. Posizionare l'aeromodello su una superficie piana e omogenea. Le superfici di controllo inizieranno il ciclo quando si inizializza il sistema SAFE. L'inizializzazione è completa quando le superfici arrestano il movimento.
9. Sostituire la calotta della batteria sulla fusoliera inserendo dapprima la linguetta anteriore quando si abbassa il retro fino a quando il magnete fa presa.

**ATTENZIONE:** scollegare sempre la batteria Li-Po dall'aereo quando non viene utilizzato, per evitare che la batteria si scarichi eccessivamente. Le batterie che si scaricano raggiungendo un voltaggio inferiore al minimo consentito possono danneggiarsi, con conseguente rendimento inferiore e potenziale rischio di incendio quando vengono caricate.

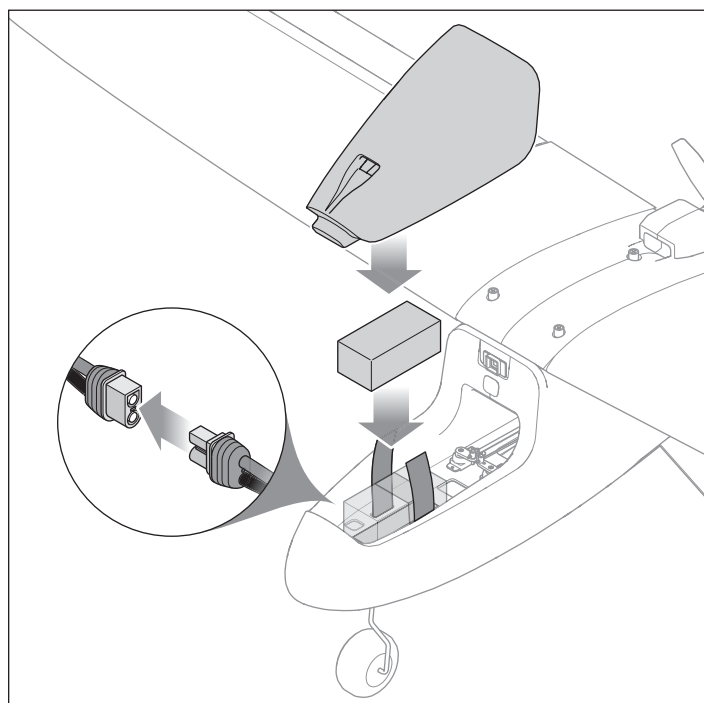

## Baricentro (CG)

Per avere un baricentro (CG) corretto, il peso dell'aeromodello deve essere ben bilanciato sulla parte centrale per garantire un volo stabile e sicuro. Il baricentro e il peso dell'aeromodello si basano sull'installazione di una batteria consigliata. La posizione del baricentro (CG) si trova a 67-70 mm dietro al bordo di attacco dell'ala sulla radice ed è contrassegnata sul fondo dell'ala con un baricentro sollevato. Bilanciare il velivolo sulle punta delle dita sui contrassegni sollevati. Regolare la posizione della batteria in base alla necessità prendere il velivolo per bilanciare correttamente.

- Se il muso si abbassa, spostare indietro la batteria di bordo finché l'aereo non è in equilibrio.
- Se il muso si alza, spostare in avanti la batteria di bordo finché l'aereo non è in equilibrio.

Nelle modalità Intermedio ed Esperto, se il baricentro dell'aereo è troppo in avanti (muso pesante), è necessario alzare l'elevatore per volare a livello al 50%-60% della potenza. Se il baricentro è troppo arretrato (coda pesante), è necessario abbassare l'elevatore per volare a livello. Nella modalità Principiante l'aereo non è compromesso, in quanto il sistema SAFE Plus ne controlla l'assetto.

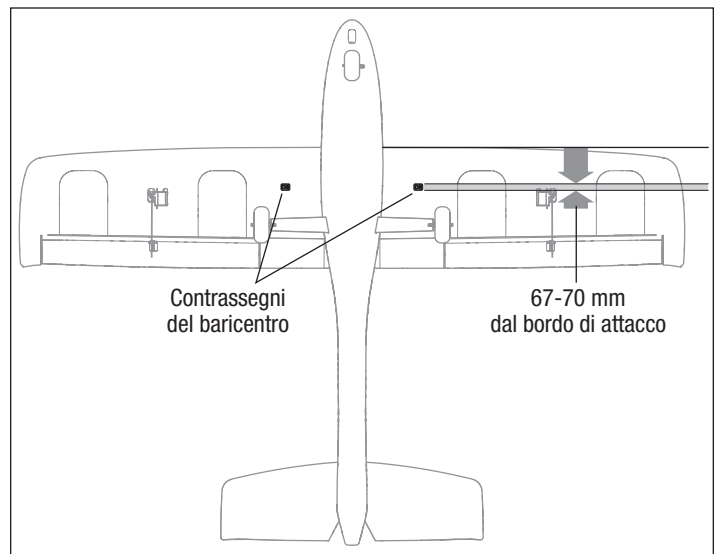

## Verifica della direzione dei comandi

**ATTENZIONE:** non eseguire questa o altre verifiche con l'elica montata sull'aeromodello. Se il motore si avvia accidentalmente, potrebbe provocare lesioni o danni gravi.

1. Impostare l'interruttore della modalità di volo SAFE Plus su Esperto (posizione 2).
2. Tenere il motore a zero e appoggiare l'aereo a terra lontano da eventuali ostacoli.
3. Muovere gli stick sulla trasmittente come descritto in tabella per verificare che le superfici di controllo dell'aeromodello rispondano come indicato.

Se le superfici di controllo non rispondono in modo corretto, **NON VOLARE**. Consultare la Guida alla risoluzione dei problemi per avere maggiori informazioni. Per ricevere assistenza, contattare il servizio assistenza Horizon Hobby. Se l'aeromodello risponde come indicato, passare alla sezione Flight Control.

	Comando trasmittente	Risposta delle superfici di controllo
Elevatore		
Alettone		
Timone		

## Scegliere il campo di volo

### Consultare le leggi e le normative locali prima di scegliere un luogo dove far volare l'aeromodello.

Per avere più successo e salvaguardare la propria incolumità e quella del modello, è importante scegliere un posto molto aperto e senza ostacoli. È importante ricordare che l'aereo può raggiungere velocità di volo significative e coprire velocemente le distanze. Scegliere un'area che sia più ampia di quello che si pensa possa servire, specialmente nei primi voli.

Il posto dovrebbe:

- Avere un minimo di 400 metri di spazio aperto in tutte le direzioni.
- Essere lontano da persone e animali domestici.
- Essere libero da alberi, edifici, auto, linee elettriche e qualsiasi altra cosa contro cui l'aereo possa urtare o che possa interferire con la visuale.

## Prova della portata

**AVVERTENZA:** non eseguire questa o altre verifiche con l'elica montata sull'aeromodello. Se il motore si avvia accidentalmente, potrebbe provocare lesioni o danni gravi.

**AVVERTENZA:** durante il test della portata, tenersi sempre a debita distanza dal motore, sia con le parti del corpo che con oggetti svolazzanti. In caso contrario ci si potrebbe ferire.

La portata deve essere controllata prima di ogni volo, specialmente con un modello nuovo. Se si usa un aereo BNF, consultare il manuale della propria trasmittente per eseguire il test della portata sul sistema.

La trasmittente DXe RTF inclusa è dotata di una modalità di controllo della portata per ridurre la potenza in uscita della trasmittente. Seguire le istruzioni sottostanti per attivare la modalità di verifica della portata della trasmittente DXe:

1. Accendere la trasmittente e attendere almeno 5 secondi con lo stick del gas e il trim basso. Inserire la batteria del velivolo e tenere il velivolo immobile per 5 secondi.
2. Posizionarsi di fronte all'aeromodello con la trasmittente nella normale posizione di volo.
3. Commutare rapidamente l'interruttore HI/LO Rate per 4 volte, poi tenere premuto il pulsante di connessione. I LED della trasmittente lampeggeranno e scatterà l'allarme. Il sistema è ora in modalità di verifica della portata. Non rilasciare il pulsante di connessione finché la verifica non è terminata.

**IMPORTANTE:** tenere premuto il pulsante BIND/Panic (Connessione/Antipanico) per tutta la durata del procedimento. Rilasciando il pulsante farà uscire la modalità di controllo della portata.

4. Con il sistema radio acceso e il modello tenuto a terra, posizionarsi a 28 metri (90 piedi) di distanza dall'aereo.

**CONSIGLIO:** in alcuni modelli, quando l'aereo è a terra, l'antenna/le antenne può/possono trovarsi a pochi centimetri dal terreno. Tale prossimità può ridurre l'efficacia della verifica della portata. In caso di problemi durante il controllo della portata, tenere fermo l'aeromodello su un supporto non conduttivo a un'altezza massima di 60 cm (2 piedi) da terra ed effettuare nuovamente la verifica della portata.

5. Spostare i comandi del timone, dell'elevatore, degli alettoni e del motore sulla trasmittente per assicurarsi che funzionino in modo regolare a una distanza di 28 metri (90 piedi).
6. In caso di problemi, non cercare di volare. Consultare la tabella dei contatti alla fine di questo manuale per contattare il servizio assistenza di Horizon Hobby. Inoltre, visitare il sito web di Spektrum per maggiori informazioni.
7. Dopo avere eseguito con successo la verifica della portata, rilasciare il pulsante di connessione per uscire dalla modalità di controllo della portata.

**ATTENZIONE:** A causa di una ridotta potenza di uscita della trasmittente, NON tentare di volare mentre la trasmittente è nella modalità di controllo di portata. In caso contrario, si può perdere il controllo dell'aereo.

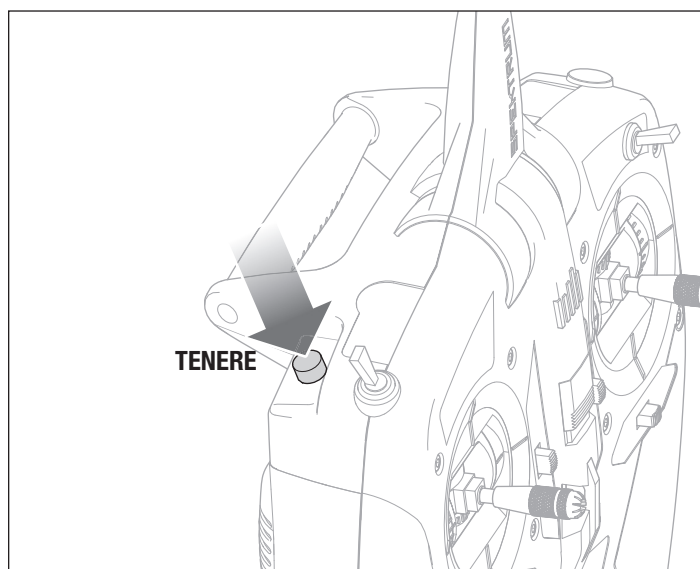
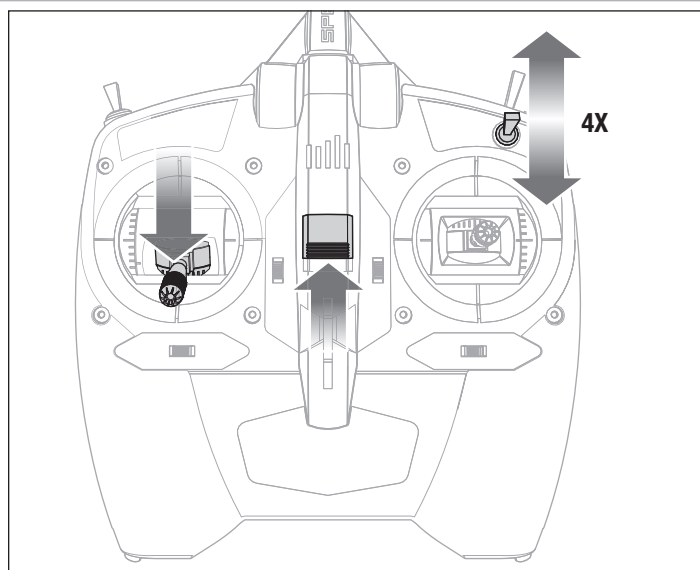

## Montaggio dell'elica

**AVVERTENZA:** montare l'elica soltanto dopo avere completamente assemblato l'aeromodello, verificato con attenzione tutti i sistemi e avere localizzato un campo di volo adeguato.

Seguire le istruzioni qui riportate per installare l'elica e l'ogiva:

1. Posizionare la rondella dell'elica sull'albero del motore.
2. Inserire il dado dell'elica nell'elica. Le lettere in rilievo sull'elica devono essere rivolte in allontanamento dalla testa arrotondata del dado dell'elica. Quando l'elica è installata, le lettere in rilievo devono essere rivolte verso la parte anteriore del velivolo.
3. Afferrare il motore può mantenere saldamente dalla rotazione.
4. Filettare l'elica e il dado dell'elica sull'albero motore.

**IMPORTANTE:** l'albero del motore e il dado dell'elica sono filettati al contrario. Ruotare il dado dell'elica in senso antiorario per serrarlo sull'albero motore.

5. Serrare l'elica e il dado dell'elica all'albero motore a mano.

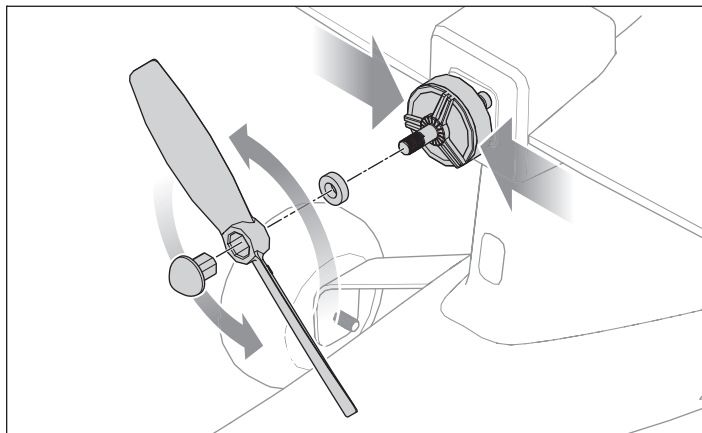

## Modalità di volo nella tecnologia SAFE (Sensore Assisted Flight Envelope)

In qualsiasi momento durante un volo è possibile commutare tra le 3 modalità di volo o usare un recupero Antipanico per tenere il velivolo in un'attitudine di volo sicura. Per passare da una all'altra delle modalità di volo, cambiare la posizione dell'apposito interruttore.

### Modalità Beginner (Principiante, posizione 0)

- Limite di inviluppo: Beccheggio (muso in su o in giù) e Rollio (estremità alari in su o in giù) vengono limitate per aiutare il pilota a mantenere l'aereo in linea di volo.
- Autolivellamento: quando i comandi di beccheggio e rollio sono riportati in neutro, il velivolo torna a un volo livellato.
- Decollo e atterraggio assistiti da stabilità.
- Salita e discesa a base di gas.

### Modalità Intermediate (Intermedia, posizione 1)

- Esperienza di volo naturale: In normali condizioni di volo di addestramento, il volo naturale di esperienze di pilota AS3X per una manipolazione e precisione notevole.
- Grande inviluppo di volo. Il pilota evita solo di entrare in condizioni di volo estreme al di fuori dell'inviluppo di volo di addestramento.

### Modalità Experienced (Esperto, posizione 2)

- Esperienza di volo naturale: Il pilota sperimenta un volo naturale AS3X con facile manipolazione e precisione notevole.
- Inviluppo di volo illimitato: Nessun limite su angoli di Beccheggio e Rollio (velivolo limitato).

### Modalità Antipanico

Questa funzione intende offrire al pilota una maggiore dimestichezza per permettergli di migliorare le proprie abilità. Se si perde l'orientamento oppure se l'aeromodello assume un assetto non noto o scomodo:

1. Premere e tenere premuto il tasto BIND/Panic (Connessione/Antipanico) della trasmettente e rilasciare gli stick di controllo. L'aeromodello uscirà immediatamente dalla picchiata e allineerà le ali in verticale in volo livellato.

**IMPORTANTE:** il velivolo recupererà un'attitudine più sicura anche se gli stick sono tenuti quando si trattiene il pulsante PANIC (Antipanico). Tuttavia il rilascio degli stick di controllo consente un recupero più rapido.

2. Rilasciare il pulsante PANIC (Antipanico) e continuare con una leggera salita fino a raggiungere un'altitudine sicura.

**ATTENZIONE:** la funzione di Panic Recovery (Recupero Antipanico) non è in grado di evitare eventuali ostacoli lungo la direzione di volo dell'aeromodello. Un'attitudine sufficiente è necessaria affinché il velivolo torni a un volo dritto e livellato se il velivolo è capovolto quando si applica la funzione antipanico.

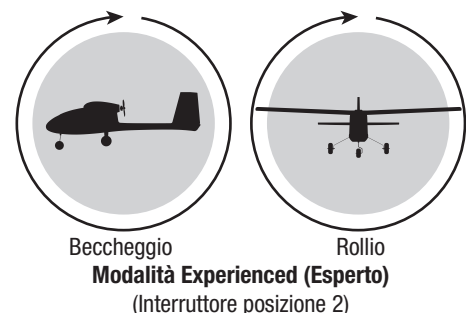
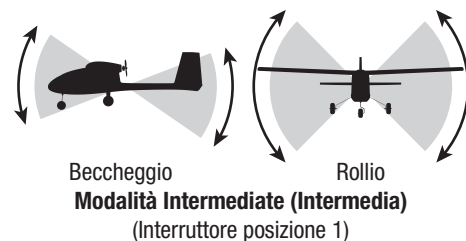
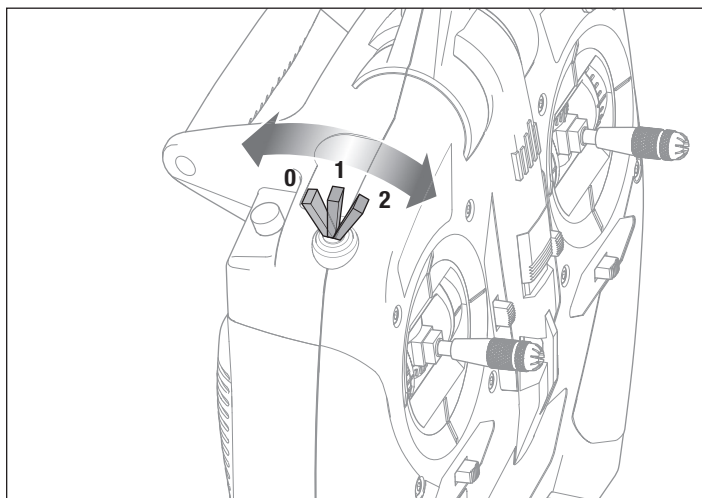

## Controllo del volo

**IMPORTANTE:** nonostante la tecnologia SAFE Plus sia uno strumento molto utile, l'aereo va ancora pilotato manualmente. Se si impartiscono comandi a bassa quota o a velocità ridotta, l'aereo potrebbe cadere. Studiare attentamente questi comandi e la relativa risposta dell'aereo prima di effettuare il primo volo.

Per le prime esperienze di volo, impostare l'interruttore della modalità di volo SAFE Plus su Modalità Principiante (posizione 0).

Per un controllo dolce dell'aereo, effettuare sempre piccole correzioni. Tutte le indicazioni sono descritte come se ci si trovasse sull'aereo.

**Volare più o meno velocemente:** quando l'aereo è stabile in aria, spingere in su lo stick del motore per aumentare la velocità. Abbassare lo stick del motore per rallentare. Dando gas al motore, l'aereo prenderà quota.







**Elevatore su e giù:** spingete lo stick dell'elevatore in avanti per far perdere quota all'aereo. Tirarlo verso di sé per farlo salire.

**Alettone a destra e a sinistra:** Spostare lo stick dell'alettone a destra per virare o inclinare l'aereo verso destra. Spostare lo stick dell'alettone a sinistra per inclinarlo verso sinistra.

**CONSIGLIO:** immaginarsi sempre all'interno dell'aereo per determinare in che direzione inclinare le ali del modello. Quando l'aereo vola allontanandosi dal pilota, l'inclinazione a destra o a sinistra dell'aereo appare normale. Quando vola in direzione del pilota, l'aereo sembra inclinarsi nella direzione opposta rispetto al comando impartito. Con l'esperienza, il meccanismo sarà più istintivo.

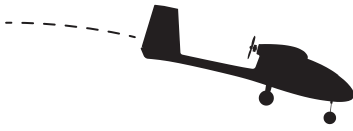
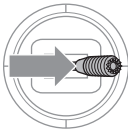
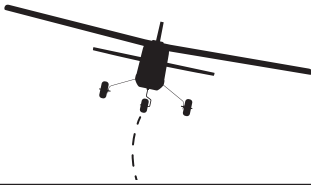
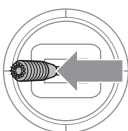
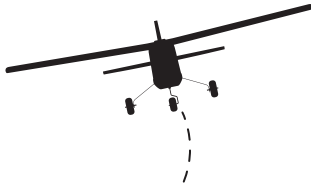
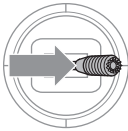
**Timone a sinistra e a destra:** spingere lo stick del timone verso sinistra o verso destra per effettuare un'imbardata o puntare il muso dell'aereo a sinistra o a destra. Lo stick del timone serve anche a dirigere l'aereo a sinistra o a destra durante il rullaggio a terra.

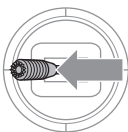
**CONSIGLIO:** analogamente a quanto suggerito per il comando dell'alettone, immaginarsi all'interno del velivolo per decidere in quale direzione puntare il muso dell'aereo in base alla direzione di volo (da o verso il pilota).

	Comando trasmittente	Risposta aereo
Elevatore		
		
Alettone		
		
Timone		
		

## Controlli prevolo

1. Trovare un'area sicura e aperta
2. Caricare la batteria di bordo
3. Installare la batteria completamente carica sull'aeromodello
4. Verificare che i comandi si muovano liberamente
5. Eseguire una verifica della direzione dei comandi

6. Fare una prova di portata
7. Pianificare il volo in base alle condizioni del campo
8. Impostare un timer di volo di 5-6 min.
9. Montare l'elica
10. Buon divertimento!

## Volo

### Decollo

Impostare l'interruttore della modalità di volo su Beginner (Principiante, posizione 0) per effettuare i primi voli.

Impostare un timer di volo di 5-6 minuti.

#### Decollo da terra

Una volta che l'aereo è pronto per volare, avanzare lentamente il comando motore per iniziare la corsa per il decollo controvento. Per correggere la rotta, potrebbe essere necessario agire sul timone mentre l'aereo sale lentamente e il comando motore è in avanti.

#### Lancio a mano

Una volta che il velivolo è pronto per il volo, usare le seguenti fasi.

1. Tenere l'aeromodello sotto la fusoliera, dietro l'ingranaggio principale.
2. Aumentare lentamente il comando motore fino al 100%.
3. Lanciare l'aereo controvento con il muso leggermente verso l'alto. Per correggere la rotta, potrebbe essere necessario agire sul timone mentre l'aereo sale lentamente e il comando motore è in avanti.

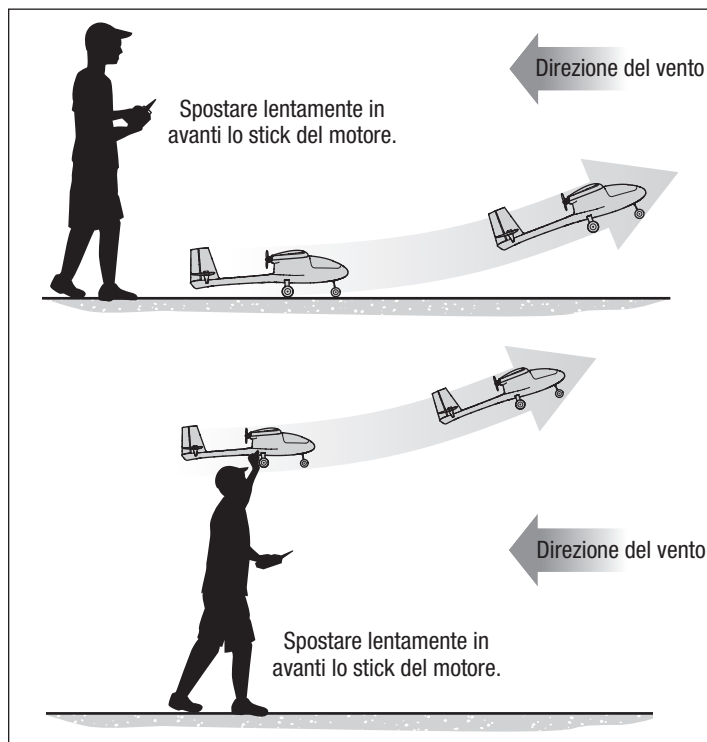

### In volo

Lasciare salire l'aereo controvento con il motore al massimo finché non raggiunge circa 91 metri (300 piedi) di quota, poi ridurre il motore al 50%. Effettuare solo movimenti ridotti e dolci sugli stick per vedere come reagisce l'aereo.

Volare con il muso del modello rivolto verso di sé è una delle cose più difficili da imparare. Fare pratica volando in ampi cerchi ad alta quota.

Se ci si accorge di avere perso il controllo dell'aereo durante il volo, premere il tasto dell'Antipanico alla riporterà l'aereo in volo livellato.

**AVVISO:** in caso di impatto imminente, attivare il throttle hold o abbassare rapidamente il comando motore e il trim del motore. In caso contrario possono verificarsi danni più estesi alla cellula e anche all'ESC e al motore.

### LVC (spegnimento per bassa tensione)

La funzione LVC è inserita nell'ESC per proteggere la batteria dalla sovrascarica. Se la carica della batteria scende troppo, l'LVC limita la potenza fornita al motore. L'aereo inizia a rallentare e si sente il motore pulsare. Appena ci si accorge che la potenza del motore diminuisce, far atterrare immediatamente l'aereo e caricare la batteria di bordo.

**AVVISO:** volare ripetutamente fino a che il motore pulsa, potrebbe danneggiare la batteria.

Dopo l'uso collegare e togliere la batteria LiPo dall'aereo per evitare una lenta scarica. Prima di mettere via la batteria LiPo per lungo tempo conviene caricarla a metà. Durante la conservazione bisogna accertarsi che la tensione della batteria non scenda sotto i 3 V per cella.

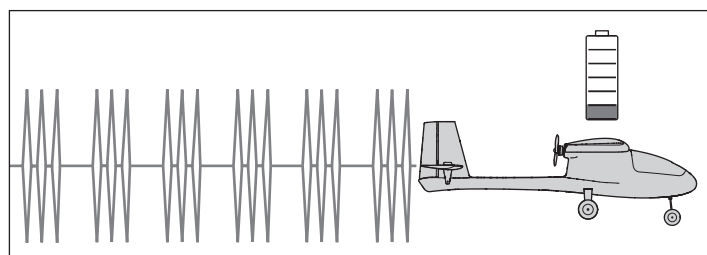
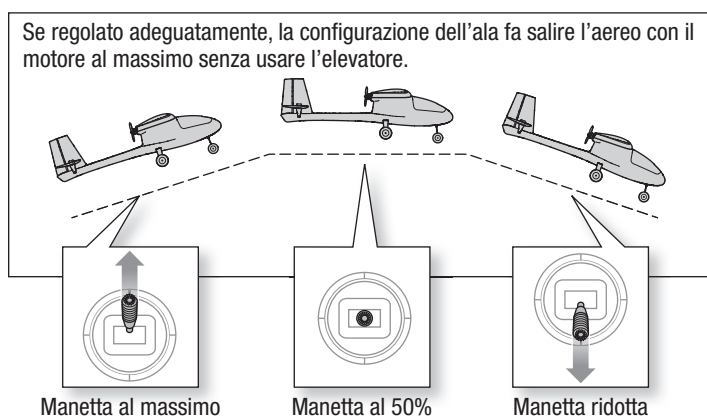

## Atterraggio

1. Ridurre la potenza del motore a circa il 50% per rallentare.
2. Volare sottovento oltre il termine della pista.
3. Girare l'aereo controvento e allinearlo con il centro della pista.
4. Continuare a ridurre la potenza del motore e iniziare a scendere verso la pista, tenendo le ali a livello durante l'avvicinamento. Cercare di far sì che l'aereo si trovi a circa 3 metri (10 piedi) di quota quando oltrepassa la soglia della pista.
5. Mentre sorvola la soglia della pista, ridurre completamente il comando motore.
6. Quando l'aereo sta per toccare terra, tirare leggermente il comando dell'elevatore per ottenere una richiamata che fa alzare il muso dell'aereo e lo fa planare dolcemente.

**AVVISO:** in caso di impatto imminente, attivare il throttle hold o abbassare rapidamente il comando motore e il trim del motore. In caso contrario, si corre il rischio di danni più estesi alla cellula e anche all'ESC e al motore.

**IMPORTANTE:** al termine del volo, non lasciare l'aeromodello al sole. Non lasciare l'aeromodello in un luogo chiuso e caldo, come un'auto al sole. Farlo può provocare danni al materiale espanso.

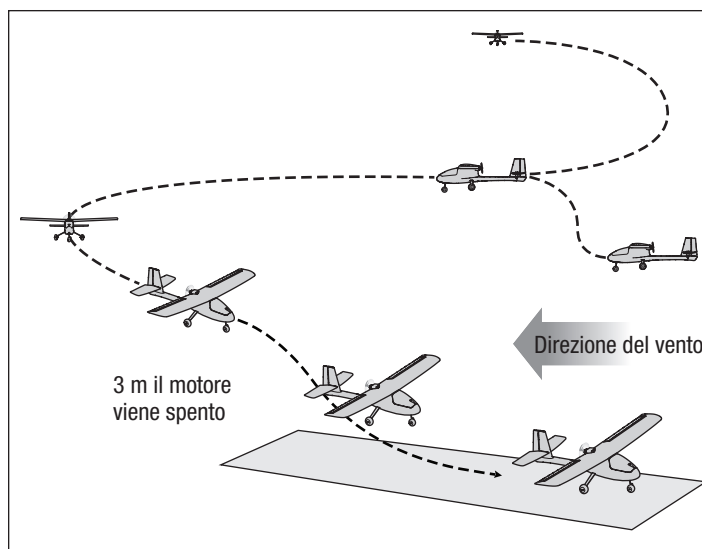

## Regolazione dei trim dell'aereo

### Regolare i trim in volo

Se con il motore al 50% e gli stick centrati l'aereo devia, volare controvento e premere i tasti dei trim come indicato nella tabella finché l'aeromodello non assume una traiettoria di volo ragionevolmente dritta e livellata.

- Si consiglia di effettuare le regolazioni in condizioni di vento calmo.
- Prima di regolare i trim, l'interruttore della modalità di volo SAFE Plus deve essere impostato su Esperto (posizione 2).

Dopo avere agito sui trim in volo, far atterrare l'aereo e passare alla sezione Regolare manualmente i trim per impostare meccanicamente i trim.

La trasmittente DXe RTF inclusa dispone di pulsanti trim elettronici. Essa emette un debole segnale acustico ad ogni pressione dei pulsanti dei trim in tutte le direzioni. Tenendo premuto il pulsante in qualsiasi direzione la regolazione avanza velocemente finché il pulsante non viene rilasciato o il trim non raggiunge il fine corsa. Se il pulsante del trim non emette segnali acustici quando viene premuto, il trim è a fine corsa. La posizione centrale è indicata da un segnale leggermente più forte.

### Regolare manualmente i trim

**ATTENZIONE:** non eseguire lavori di manutenzione con l'elica montata sull'aeromodello. Se il motore si avvia accidentalmente, potrebbe provocare lesioni o danni gravi.

Prima di regolare manualmente i trim, l'interruttore della modalità di volo SAFE Plus deve essere impostato su Esperto (posizione 2).

Durante la regolazione manuale dei trim l'aeromodello deve essere mantenuto fermo. Con i valori dei trim impostati in volo ancora presenti sulla trasmittente, annotare una per una le posizioni di tutte le superfici di controllo.

Regolare la forcella su ciascuna superficie di controllo in modo da posizionarla così com'era con il trim in offset.

1. Rimuovere la forcella dalla squadretta.
2. Girare la forcella (come indicato) per allungare o accorciare l'asta di comando.
3. Chiudere la forcella sulla squadretta e far scorrere il tubetto verso la squadretta per fissare la forcella.
4. Passare alla superficie di controllo successiva.

Dopo avere centrato tutti i trim, riportare le impostazioni dei trim sulla trasmittente in posizione neutra premendo i pulsanti dei trim di ciascuna superficie finché la trasmittente non emette un forte segnale acustico indicando che il trim è centrato.

	Sbandamento dell'aereo	Correzione richiesta
Elevatore		 Trim elevatore
		 Trim elevatore
Alettone		 Trim alettone
		 Trim alettone
Timone		 Trim timone
		 Trim timone

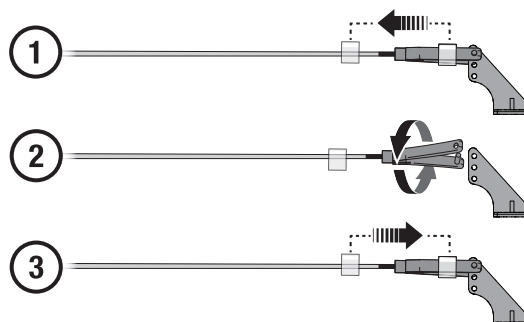



## Controlli dopo il volo

1. Attivare il throttle cut
2. Evitando la zona dell'elica e l'arco dell'elica, scollegare la batteria di volo dall'aereo
3. Spegnerne la trasmittente
4. Ricaricare la batteria di volo

5. Controllare l'eventuale presenza di parti della cellula allentate o danneggiate
6. Riparare o sostituire le eventuali parti danneggiate
7. Conservare la batteria di bordo separata dall'aereo e tenere sotto controllo la sua carica
8. Tenere nota delle condizioni del volo e dei risultati per pianificare i voli successivi

## Impostazioni di fabbrica delle squadrette e dei bracci dei servocomandi

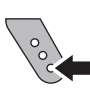
La figura mostra le impostazioni raccomandate per i fori dei bracci dei servo e delle squadrette.

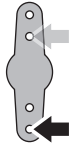
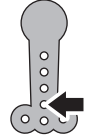
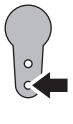
	Elevatore	Alettoni	Timone	Ruota anteriore
Braccetti dei servi				
Squadrette di controllo				

## Manutenzione e riparazioni

**AVVERTENZA:** non eseguire questa o altre operazioni di manutenzione con l'elica montata sull'aeromodello. Se il motore si avvia accidentalmente, potrebbe provocare lesioni o danni gravi.

**AVVISO:** I danni dovuti a un impatto col suolo non sono coperti dalla garanzia.

**AVVISO:** dopo un impatto o sostituzione, verificare che il ricevitore sia rimasto al suo posto nella fusoliera. Se si sostituisce il ricevitore, installare il nuovo ricevitore nella stessa posizione e con lo stesso orientamento di quella originale per evitare danni.

La riparazione del materiale espanso è possibile usare qualsiasi adesivo (colla a caldo, colla CA [adesivo cianoacrilato], colla epossidica, ecc.).

L'uso di acceleratori per colla CA può danneggiare la vernice dell'aeromodello. NON maneggiare l'aeromodello fino a quando l'acceleratore non è completamente asciutto.

Se la riparazione non è possibile, consultare l'elenco dei ricambi per ordinarli con il rispettivo codice articolo.

### Manutenzione dei componenti di trazione

**AVVERTENZA:** scollegare sempre la batteria di bordo dal modello prima di rimuovere l'elica.

#### Smontaggio

1. Rimuovere l'ala dall'aereo.
2. Usare una chiave a brugola da 2,5 mm all'interno del vano motore per rimuovere le quattro viti **(A)** dal montaggio motore.
3. Scollegare i cavi del motore dall'ESC e tirare il motore **(B)** dal montaggio. Montare in ordine inverso.

Se, dopo l'assemblaggio, il motore gira nella direzione errata, spostare le connessioni di due cavi motore/ESC qualsiasi.

#### Consigli per il montaggio

- Se, dopo l'assemblaggio, il motore gira nella direzione errata, spostare le connessioni di due cavi motore/ESC qualsiasi.
- Le lettere in rilievo sull'elica deve essere rivolta verso il motore per un corretto funzionamento dell'elica.

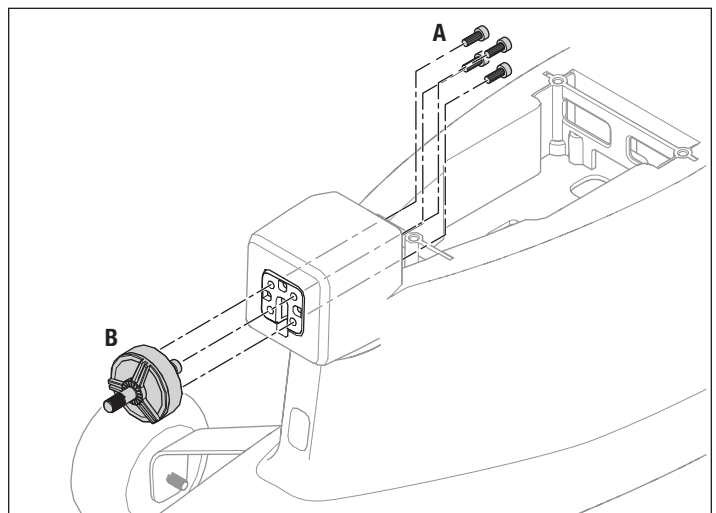



## Guida alla risoluzione dei problemi AS3X

Problema	Possibile causa	Soluzione
Il trimmaggio cambia quando si commuta modalità di volo	Il trim non è al centro	Se il trimmaggio richiede più di 8 scatti, riportare il trim al centro e regolare i collegamenti meccanici
	Il sub trim non è al centro	Non usare i sub-trim. Regolare i rinvii meccanici

## Guida alla risoluzione dei problemi

Problema	Possibile causa	Soluzione
L'aeromodello non funziona	La trasmittente e la ricevente sono scollegati	Connettere nuovamente il sistema seguendo le istruzioni riportate in questo manuale
	Le batterie AA della trasmittente sono scariche o installate in maniera errata come indicato dal LED tenue o spento sulla trasmittente o dall'allarme batterie scariche	Controllare la polarità delle batterie o sostituirle con batterie AA nuove
	Collegamento elettrico assente	Premere i connettori l'uno contro l'altro per fissarli bene
	La batteria di volo non è carica	Caricare completamente la batteria
	Una caduta ha danneggiato la radio all'interno della fusoliera	Sostituire la fusoliera o la ricevente
L'aeromodello continua a dirigersi in una certa direzione	Il timone o il trim del timone non è regolato correttamente	Correggere le regolazioni degli stick, poi atterrare e regolare manualmente le barrette di rinvio degli alettoni e/o del timone in modo da non dover regolare la trasmittente
	L'alettone o il trim dell'alettone non è regolato correttamente	Correggere le regolazioni degli stick o correggere manualmente la posizione degli alettoni
L'aeromodello si pilota difficilmente	Le ali o la coda sono danneggiati	Sostituire la parte danneggiata
	Elica danneggiata	Atterrare immediatamente e sostituire l'elica danneggiata
	Il baricentro è arretrato rispetto alla posizione raccomandata	Spostare la batteria in avanti, non volare finché non si ottiene il baricentro corretto
Il muso dell'aeromodello si impenna con il motore a metà corsa	Il vento è troppo forte o ci sono delle raffiche	Posticipare il volo finché il vento non diminuisce
	L'assetto dell'elevatore è troppo elevato	Se il trim deve essere regolato con più di 4 clic premendo l'apposito pulsante, regolare la lunghezza dell'asta di comando
	La batteria non è installata in posizione corretta.	Spostarla in avanti di circa 2,5/5 cm (1/2")
L'aeromodello non sale	La batteria non è completamente carica	Caricare completamente la batteria prima di volare
	Potrebbe essere necessario regolare la posizione 'giù' dell'elevatore	Regolare la posizione 'su' dell'elevatore
	Elica danneggiata o installata in modo errato	Atterrare immediatamente, sostituire o installare correttamente l'elica
È difficile lanciare l'aeromodello controvento	Si sta lanciando l'aereo sottovento o con vento laterale	Lanciare sempre l'aereo controvento
Il tempo di volo è troppo breve	La batteria non è completamente carica	Ricaricare la batteria
	Si sta volando con il motore costantemente al massimo	Volare con il motore appena oltre la metà della corsa per aumentare il tempo di volo
	La velocità del vento è troppo elevata per volare in sicurezza	Volare in una giornata più calma
	Elica danneggiata	Sostituire l'elica
L'aeromodello vibra	L'elica, l'ogiva o il motore è danneggiato/a	Stringere o sostituire le parti
Il timone, gli alettoni o l'elevatore non si muovono liberamente	Aste di comando o cerniere danneggiate o bloccate	Riparare i danni o sbloccare
L'aeromodello non si collega (durante il binding) alla trasmittente	La trasmittente è troppo vicina all'aeromodello durante la procedura di connessione	Tenere la trasmittente accesa, allontanarla di circa un metro dall'aeromodello, scollegare e poi ricollegare la batteria all'aeromodello
	Aeromodello o trasmittente troppo vicini a grossi oggetti metallici, a una sorgente wireless o a un'altra trasmittente	Spostare l'aeromodello e la trasmittente in un altro posto e provare a connettere di nuovo
	Il connettore di binding non è inserito correttamente	Installare il connettore di binding e connettere l'aeromodello alla trasmittente
	Batteria di volo/batteria trasmittente quasi scarica	Sostituire/ricaricare le batterie
L'aeromodello non si connette (dopo il binding) alla trasmittente	La trasmittente è troppo vicina all'aeromodello durante la procedura di connessione	Tenere la trasmittente accesa, allontanarla di circa un metro dall'aeromodello, scollegare e poi ricollegare la batteria all'aeromodello
	Aeromodello o trasmittente troppo vicini a grossi oggetti metallici, a una sorgente wireless o a un'altra trasmittente	Spostare l'aeromodello e la trasmittente in un'altra posizione e provare di nuovo la connessione
	Il connettore di binding è lasciato inserito	Riassociare la trasmittente all'aeromodello e rimuovere il connettore di binding prima di ripristinare l'alimentazione
	La batteria dell'aeromodello/della trasmittente è troppo scarica	Sostituire/ricaricare le batterie
	La trasmittente è stata connessa a un modello diverso (usando dei protocolli DSM differenti)	Connettere l'aeromodello al trasmettitore
Dopo essere stati adeguatamente regolati, l'alettone e/o il timone non sono in posizione neutra quando la batteria viene inserita	Il modello è stato spostato durante l'accensione iniziale	Scollegare e ricollegare la batteria di bordo, tenendo immobile l'aeromodello per almeno 5 secondi

## Pezzi di ricambio

Pezzo #	Descrizione
HBZ3801	Fusoliera con servi
HBZ3802	Calotta
HBZ3803	Set ali con servi
HBZ3804	Set alette orizzontali
HBZ3805	Carrello anteriore con ruotino
HBZ3806	Set carrello di atterraggio principale
HBZ3807	Elica (2)
HBZ3808	30A ESC
HBZ3809	Motore 2306-2250
SPMAR636	Ricevitore AR636 AS3X Sport a 6 canali
SPMR1000	Solo trasmittente DXe
SPMSA390	Servo 8g
SPMX22003S30	SMART 2200 mAh 3S 11,1V 30C LiPo; IC3
SPMXC1020	Caricabatterie USB S120 USB-C SMART, 1x20W
HBZ3810	Set bulloneria

## Garanzia

### Periodo di garanzia

Garanzia esclusiva - Horizon Hobby, LLC (Horizon) garantisce che il prodotto acquistato (il "Prodotto") sarà privo di difetti relativi ai materiali e di eventuali errori di montaggio alla data di acquisto. Il periodo di garanzia è conforme alle disposizioni legali del paese nel quale il prodotto è stato acquistato. Tale periodo di garanzia ammonta a 6 mesi e si estende ad altri 18 mesi dopo tale termine.

### Limiti della garanzia

(a) La garanzia è limitata all'acquirente originale (Acquirente) e non è cedibile a terzi. L'acquirente ha il diritto a far riparare o a far sostituire la merce durante il periodo di questa garanzia. La garanzia copre solo quei prodotti acquistati presso un rivenditore autorizzato Horizon. Altre transazioni di terze parti non sono coperte da questa garanzia. La prova di acquisto è necessaria per far valere il diritto di garanzia. Inoltre, Horizon si riserva il diritto di cambiare o modificare i termini di questa garanzia senza alcun preavviso e di escludere tutte le altre garanzie già esistenti.

(b) Horizon non si assume alcuna garanzia per la disponibilità del prodotto, per l'adeguatezza o l'idoneità del prodotto a particolari previsti dall'utente. È sola responsabilità dell'acquirente il fatto di verificare se il prodotto è adatto agli scopi da lui previsti.

(c) Richiesta dell'acquirente – spetta soltanto a Horizon, a propria discrezione riparare o sostituire qualsiasi prodotto considerato difettoso e che rientra nei termini di garanzia. Queste sono le uniche rivedute a cui l'acquirente si può appellare, se un prodotto è difettoso.

Horizon si riserva il diritto di controllare qualsiasi componente utilizzato che viene coinvolto nella rivalsa di garanzia. Le decisioni relative alla sostituzione o alla riparazione sono a discrezione di Horizon. Questa garanzia non copre dei danni superficiali o danni per cause di forza maggiore, uso errato del prodotto, un utilizzo che viola qualsiasi legge, regolamentazione o disposizione applicabile, negligenza, uso ai fini commerciali, o una qualsiasi modifica a qualsiasi parte del prodotto.

Questa garanzia non copre danni dovuti ad un'installazione errata, ad un funzionamento errato, ad una manutenzione o un tentativo di riparazione non idonei a cura di soggetti diversi da Horizon. La restituzione del prodotto a cura dell'acquirente, o da un suo rappresentante, deve essere approvata per iscritto dalla Horizon.

### Limiti di danno

Horizon non si riterrà responsabile per danni speciali, diretti, indiretti o consequenziali; perdita di profitto o di produzione; perdita commerciale connessa al prodotto, indipendentemente dal fatto che la richiesta si basa su un contratto o sulla garanzia. Inoltre la responsabilità di Horizon non supera mai in nessun caso il prezzo di acquisto del prodotto per il quale si chiede la responsabilità. Horizon non ha alcun controllo sul montaggio, sull'utilizzo

## Pezzi opzionali

Pezzo #	Descrizione
DYNC2030	Caricabatterie Prophet Sport Mini 50 W
EFLA111	Verificatore di tensione celle batteria LiPo
SPM6716	Custodia trasmittente DSMR Spektrum
SPM6722	Custodia TX velivolo singolo Spektrum
SPMA3051	Prolunga servo standard 6"
SPMR12000	Solo trasmittente iX12 12 canali
SPMR8100	Solo trasmittente DX8e 8 canali
SPMR9910	Solo trasmittente DX9 nera MD2
SPMXBC100	Batteria SMART e tester servo
SPMXC1000	Caricabatterie SMART S1200 DC, 1x200 W
SPMXC10201	Alimentatore 30A 540W

o sulla manutenzione del prodotto o di combinazioni di vari prodotti. Quindi Horizon non accetta nessuna responsabilità per danni o lesioni derivanti da tali circostanze. Con l'utilizzo e il montaggio del prodotto l'utente acconsente a tutte le condizioni, limitazioni e riserve di garanzia citate in questa sede. Qualora l'utente non fosse pronto ad assumersi tale responsabilità associata all'uso del prodotto, si suggerisce di restituire il prodotto intatto, mai usato e immediatamente presso il venditore.

### Indicazioni di sicurezza

Questo è un prodotto sofisticato di hobbistica e non è un giocattolo. Esso deve essere manipolato con cautela, con giudizio e richiede delle conoscenze basilari di meccanica e delle facoltà mentali di base. Se il prodotto non verrà manipolato in maniera sicura e responsabile potrebbero risultare delle lesioni, dei gravi danni a persone, al prodotto o all'ambiente circostante. Questo prodotto non è concepito per essere usato dai bambini senza una diretta supervisione di un adulto. Il manuale del prodotto contiene le istruzioni di sicurezza, di funzionamento e di manutenzione del prodotto stesso. È fondamentale leggere e seguire tutte le istruzioni e le avvertenze nel manuale prima di mettere in funzione il prodotto. Solo così si eviterà un utilizzo errato e si preverranno incidenti, lesioni o danni.

### Domande, assistenza e riparazioni

Il vostro negozio locale e/o luogo di acquisto non possono fornire garanzie di assistenza o riparazione senza previo colloquio con Horizon. Questo vale anche per le riparazioni in garanzia. Quindi in tali casi bisogna interpellare un rivenditore, che si metterà in contatto subito con Horizon per prendere una decisione che vi possa aiutare nel più breve tempo possibile.

### Manutenzione e riparazione

Se il prodotto deve essere ispezionato o riparato, si prega di rivolgersi ad un rivenditore specializzato o direttamente ad Horizon. Il prodotto deve essere imballato con cura. Bisogna far notare che i box originali solitamente non sono adatti per effettuare una spedizione senza subire alcun danno. Bisogna effettuare una spedizione via corriere che fornisce una tracciabilità e un'assicurazione, in quanto Horizon non si assume alcuna responsabilità in relazione alla spedizione del prodotto. Inserire il prodotto in una busta assieme ad una descrizione dettagliata degli errori e ad una lista di tutti i singoli componenti spediti. Inoltre abbiamo bisogno di un indirizzo completo, di un numero di telefono per chiedere ulteriori domande e di un indirizzo e-mail.

### Garanzia e riparazione

Le richieste in garanzia verranno elaborate solo se è presente una prova d'acquisto in originale proveniente da un rivenditore specializzato autorizzato, nella quale è ben visibile la data di acquisto. Se la garanzia viene confermata, allora il prodotto verrà riparato o sostituito. Questa decisione spetta esclusivamente a Horizon Hobby.

### Riparazioni a pagamento

Se bisogna effettuare una riparazione a pagamento, effettueremo un preventivo che verrà inoltrato al vostro rivenditore. La riparazione verrà effettuata dopo l'autorizzazione da parte del vostro rivenditore. La somma per la riparazione dovrà essere pagata al vostro rivenditore. Le riparazioni a pagamento avranno un costo minimo di 30 minuti di lavoro e in fattura includeranno le spese di restituzione. Qualsiasi riparazione non pagata e non richiesta entro 90 giorni verrà considerata abbandonata e verrà gestita di conseguenza.

**ATTENZIONE: Le riparazioni a pagamento sono disponibili solo sull'elettronica e sui motori. Le riparazioni a livello meccanico, soprattutto per gli elicotteri e le vetture RC, sono molto costose e devono essere effettuate autonomamente dall'acquirente.**

10/15

## Garanzia e Assistenza - Informazioni per i contatti

Stato di acquisto	Horizon Hobby	Telefono/Indirizzo e-mail	Indirizzo
Unione Europea	Horizon Technischer Service Sales: Horizon Hobby GmbH	service@horizonhobby.de +49 (0) 4121 2655 100	Hanskampring 9 D 22885 Barsbüttel, Germany

## Dichiarazione di conformità per l'Unione europea

**CE** **HBZ AeroScout S 1.1m RTF (HBZ3800)**  
Dichiarazione di conformità UE: Horizon Hobby, LLC dichiara che il presente prodotto è conforme ai requisiti essenziali e ad altre disposizioni rilevanti delle direttive RED e EMC.

Una copia della dichiarazione di conformità UE è disponibile online all'indirizzo: <http://www.horizonhobby.com/content/support-render-compliance>.

**HBZ AeroScout S 1.1m BNF Basic (HBZ3850)**  
Dichiarazione di conformità UE: Horizon Hobby, LLC dichiara che il presente prodotto è conforme ai requisiti essenziali e ad altre disposizioni rilevanti delle direttive RED e EMC.

### Istruzioni del RAEE per lo smaltimento da parte di utenti dell'Unione Europea



Questo prodotto non deve essere smaltito assieme ai rifiuti domestici. Al contrario, l'utente è responsabile dello smaltimento di tali rifiuti che devono essere portati in un centro di raccolta designato per il riciclaggio di rifiuti elettrici e apparecchiature elettroniche. La raccolta differenziata e il riciclaggio di tali rifiuti

provenienti da apparecchiature nel momento dello smaltimento aiuteranno a preservare le risorse naturali e garantiranno un riciclaggio adatto a proteggere il benessere dell'uomo e dell'ambiente. Per maggiori informazioni sui centri di raccolta, contattare il proprio ufficio locale, il servizio di smaltimento rifiuti o il negozio presso il quale è stato acquistato il prodotto.



© 2019 Horizon Hobby, LLC

HobbyZone, the HobbyZone logo, E-flite, SAFE, the SAFE logo, DSM, DSM2, DSMX, IC3, Bind-N-Fly, the BNF logo, and the Horizon Hobby logo are trademarks or registered trademarks of Horizon Hobby, LLC. The Spektrum trademark is used with permission of Bachmann Industries, Inc. US 9,056,667. US 8,672,726. D774,933. US 9,930,567.

[www.horizonhobby.com](http://www.horizonhobby.com)

Created 03/19

59990

HBZ3800, HBZ3850