



# NX7e

7-Channel 2.4GHz  
DSMX<sup>®</sup> Aircraft System



**Instruction Manual**  
**Bedienungsanleitung**  
**Manuel d'utilisation**  
**Manuale di Istruzioni**

## REMARQUE

Toutes les instructions, garanties et autres documents de garantie sont sujets à la seule discrétion de Horizon Hobby, LLC. Veuillez, pour une littérature produits bien à jour, visiter [www.horizonhobby.com](http://www.horizonhobby.com) ou [www.towerhobbies.com](http://www.towerhobbies.com) et cliquer sur l'onglet de support de ce produit.

## Signification de certains termes spécifiques

Les termes suivants sont utilisés dans l'ensemble du manuel pour indiquer différents niveaux de danger lors de l'utilisation de ce produit :

**AVERTISSEMENT** : Procédures qui, si elles ne sont pas suivies correctement, peuvent entraîner des dégâts matériels et des blessures graves OU engendrer une probabilité élevée de blessure superficielle.

**ATTENTION** : Procédures qui, si elles ne sont pas suivies correctement, peuvent entraîner des dégâts matériels ET des blessures graves.

**REMARQUE** : Procédures qui, si elles ne sont pas suivies correctement, peuvent entraîner des dégâts matériels ET éventuellement un faible risque de blessures.



**AVERTISSEMENT** : Lisez la TOTALITÉ du manuel d'utilisation afin de vous familiariser avec les caractéristiques du produit avant de le faire fonctionner. Une utilisation incorrecte du produit peut entraîner sa détérioration, ainsi que des risques de dégâts matériels, voire de blessures graves.

Ceci est un produit de loisirs sophistiqué. Il doit être manipulé avec prudence et bon sens et requiert des aptitudes de base en mécanique. Toute utilisation irresponsable de ce produit ne respectant pas les principes de sécurité peut provoquer des blessures, entraîner des dégâts matériels et endommager le produit. Ce produit n'est pas destiné à être utilisé par des enfants sans la surveillance directe d'un adulte. N'essayez pas de démonter le produit, de l'utiliser avec des composants incompatibles ou d'en améliorer les performances sans l'accord d'Horizon Hobby, LLC. Ce manuel comporte des instructions relatives à la sécurité, au fonctionnement et à l'entretien. Il est capital de lire et de respecter la totalité des instructions et avertissements du manuel avant l'assemblage, le réglage et l'utilisation, ceci afin de manipuler correctement l'appareil et d'éviter tout dégât matériel ou toute blessure grave.



**AVERTISSEMENT SUR LA CONTREFAÇON DE PRODUITS** : Achetez toujours auprès d'un concessionnaire agréé Horizon Hobby, LLC pour vous assurer de la haute qualité des produits Spektrum authentiques. Horizon Hobby, LLC décline toute possibilité d'assistance et de garantie concernant, mais sans limitation, la compatibilité et les performances des produits contrefaits ou s'affirmant compatibles avec DSM2 ou Spektrum.

**REMARQUE** : Ce produit est uniquement destiné à une utilisation dans le domaine des loisirs pour commander des véhicules et avions radiocommandés sans pilote. Horizon Hobby décline toute responsabilité dans le cas d'une utilisation hors de ces conditions et annulera la garantie relative au produit.

## 14 ans et plus. Ceci n'est pas un jouet.

### Enregistrement de Garantie

Visitez le site [www.spektrumrc.com/registration](http://www.spektrumrc.com/registration) aujourd'hui même pour enregistrer votre produit.

**REMARQUE** : Bien que le DSMX permet d'utiliser plus de 40 émetteurs simultanément, quand vous utilisez des récepteurs DSMX en mode DSM2 ou des récepteurs DSM2 avec un émetteur en mode DSM2, veuillez ne pas dépasser 40 émetteurs simultanément.

### Généralités

- Les modèles peuvent présenter des dangers en cas de mise en oeuvre et d'entretien incorrects.
- Installez et utilisez toujours le système de commande par radio de façon correcte.
- Pilotez toujours le modèle de façon à en conserver le contrôle quelles que soient les conditions.
- N'hésitez pas à demander assistance à un pilote expérimenté ou d'aller voir votre magasin local d'articles de loisir.
- Prenez contact avec des organisations de modélisme locales ou régionales pour obtenir assistance et instructions sur le vol dans votre zone.
- Lorsque vous utilisez un modèle, allumez toujours l'émetteur en premier et éteignez-le toujours en dernier.
- Une fois qu'un modèle a été affecté à un émetteur et que le modèle a été paramétré dans l'émetteur, réaffectez toujours le modèle à l'émetteur afin d'établir le paramétrage de sécurité correct.

### Sécurité du Pilote

- Assurez-vous toujours que les batteries sont complètement chargées avant d'entreprendre un vol.
- Chronométrez toujours vos vols pour plus de sécurité et adapter vos vols selon l'autonomie de votre batterie.
- Effectuez un contrôle de portée de l'émetteur et du modèle avant de faire voler ce dernier.
- Vérifiez que les surfaces de commande répondent correctement aux commandes de l'émetteur avant d'effectuer un vol.
- NE faites PAS voler votre modèle à proximité de spectateurs, sur un parking ou tout autre lieu où sa manipulation pourrait entraîner des blessures corporelles ou provoquer des dégâts matériels.
- NE faites PAS voler votre modèle en cas de conditions météorologiques défavorables. Une visibilité médiocre peut être source de désorientation et pourrait vous amener à perdre le contrôle d'un modèle. Le vent peut provoquer une perte de contrôle et par conséquent entraîner des dommages au modèle. L'humidité et la glace peuvent endommager un modèle.
- Lorsqu'un modèle ne répond pas correctement aux commandes (mouvements erratiques ou anormaux), faites atterrir le modèle et corrigez les causes à l'origine du problème.

## AVERTISSEMENTS RELATIFS À LA CHARGE

**AVERTISSEMENT :** Une erreur d'attention ou un non respect des consignes durant l'utilisation de ce produit peut entraîner un dysfonctionnement, une surchauffe, un INCENDIE et dans dans le pire des cas, des blessures et des dégâts matériels.

- **NE LAISSEZ JAMAIS DES BATTERIES EN CHARGE SANS SURVEILLANCE.**
- **NE CHARGEZ JAMAIS DES BATTERIES DURANT LA NUIT.**
- Ne tentez pas de charger des batteries endommagées ou humides.
- Ne chargez jamais une batterie contenant différents types d'éléments.
- Ne laissez jamais un enfant de moins de 14 ans utiliser seul le chargeur.
- Ne chargez pas les batteries dans des lieux aux températures extrêmes ou en plein soleil.
- Ne chargez pas une batterie dont les câbles sont endommagés.
- Ne branchez pas le chargeur si son câble d'alimentation est endommagé.
- Ne tentez jamais de démonter ou d'utiliser un chargeur endommagé.
- Toujours utiliser des batteries rechargeables conçues pour ce type de chargeur.
- Toujours contrôler l'état de la batterie avant de la charger.
- Toujours tenir la batterie éloignée de tout matériau pouvant être affecté par la chaleur.

- Surveiller la zone de charge en permanence et toujours avoir un extincteur à portée de main.
- Toujours arrêter la charge si le chargeur ou la batterie deviennent très chauds ou que la batterie commence à se déformer.
- Respectez toujours les polarités: rouge (+) et noir (-).
- Débranchez toujours la batterie après le chargement et laissez le chargeur refroidir entre les charges.
- Toujours charger les batteries dans un endroit bien aéré/ventilé.
- Toujours terminer les processus et contactez le service Technique Horizon Hobby si le produit fait objet de dysfonctionnements.
- Chargez uniquement les batteries rechargeables. Si vous chargez des piles non rechargeables, celles-ci pourraient exploser et provoquer des dommages corporels et/ou matériels.
- La prise USB sera installée près de l'équipement et sera facilement accessible.

**AVERTISSEMENT :** Ne laissez jamais le chargeur sans surveillance, ne dépassez jamais la capacité de charge maximale, ne chargez jamais des batteries non conçue pour ce chargeur. Un non respect de cette consigne peut entraîner une surchauffe, un incendie avec risque de blessures corporelles.

**AVERTISSEMENT :** Toujours vérifier que les caractéristiques de la batterie correspondent au chargeur. Un non respect de cette consigne peut entraîner une surchauffe ou un dysfonctionnement du produit pouvant entraîner des dégâts matériels ou des blessures corporelles.



### AVANT D'UTILISER VOTRE ÉMETTEUR

Avant d'aller plus loin, visitez le site Spektrum Community à l'adresse [community.spektrumrc.com](http://community.spektrumrc.com) pour enregistrer votre émetteur et télécharger les dernières mises à jour du logiciel Spektrum AirWare. Un écran apparaîtra occasionnellement pour vous rappeler d'enregistrer votre produit. Une fois votre émetteur enregistré, ce message n'apparaîtra plus.

L'émetteur est livré avec un film transparent appliqué sur certaines parties de la façade afin de les protéger durant le transport. L'humidité et l'utilisation peuvent causer un décollement de ce film. Retirez délicatement ce film si vous le souhaitez.

## CONTENU DE LA BOÎTE

- Émetteur NX7e (SPMR7100)
- Manuel
- Support de lanière de cou à orifice unique en option
- Câble de charge USB-C

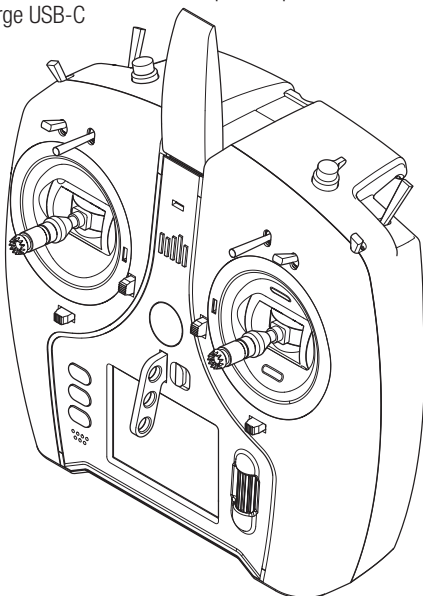

## SPÉCIFICATIONS

Type	Émetteur téléométrique à 10 canaux DSM2/DSMX
Application	Avions, hélicoptères, planeurs, multicopters
Canaux	7
Simulateur sans fil	Compatible DSM2*/DSMX
Commutateurs	2 commutateurs à 2 positions, 6 commutateurs à 3 positions, 1 commutateur à rappel, 1 - Bouton rotatif
Modulation	DSM2*/DSMX
Téléométrie	Intégrée
Méthode d'affectation	Bouton d'affectation ou depuis le menu
Taux de rafraîchissement	22 ms par défaut, 11 ms à sélectionner (servos numériques requis)
Résolution	2 048
Batterie	Lion 3,7 V 2 200 mAh
Bande	2,4 GHz

\* Les versions UE du NX7e ne sont pas compatibles avec les récepteurs DSM2.

## TABLE DES MATIÈRES

<b>Fonctions de l'émetteur</b> .....	<b>110</b>	Configuration d'interrupteur numérique .....	137
<b>Charge De La Batterie Li-Ion De Votre Émetteur</b> .....	<b>111</b>	Mixage .....	138
<b>Mise sous et hors tension du NX7e</b> .....	<b>111</b>	Mixage normal.....	138
<b>Position de l'antenne</b> .....	<b>112</b>	Mixage de courbe .....	139
<b>Écran Principal</b> .....	<b>112</b>	Test de portée.....	139
<b>Navigation</b> .....	<b>112</b>	Chronomètre.....	140
<b>Sélection automatique des interrupteurs</b> .....	<b>113</b>	Télémétrie.....	140
<b>Mémoire Interne</b> .....	<b>113</b>	Programmation en aval.....	140
<b>Mémoire Externe</b> .....	<b>113</b>	Configuration VTX.....	141
<b>Fonctions de la carte mémoire</b> .....	<b>114</b>	Function Bar (Barre de fonction).....	141
Mise à jour du logiciel Spektrum Airware .....	114	Configuration de My List (Ma liste) .....	141
<b>Guide De Programmation Des Modèles</b> .....	<b>115</b>	Affectation .....	142
<b>Paramètres du système</b> .....	<b>116</b>	Démarrage de l'entraîneur.....	142
Sélection du modèle .....	116	Paramètres système .....	142
Type Modèle .....	116	État de charge .....	142
Nom de modèle .....	117	Moniteur.....	142
Réglages Mode de vol.....	117	<b>ACRO (AVION)</b> .....	<b>144</b>
Configuration du mode de vol .....	118	Type d'appareil .....	144
Affectation des voies.....	118	Connexions recommandées des servos .....	144
Réglage des trims.....	119	Aircraft Options (Options de l'aéronef).....	144
Gestion des modèles.....	120	Essai des Elevons .....	145
Create New Model (Création d'un nouveau modèle).....	120	Système de volets.....	145
Supprimer un modèle.....	120	Mixage avion .....	145
Copie de modèle.....	121	Differential (Différentiel) .....	146
Réinitialisation du modèle .....	121	V-Tail Differential (Différentiel d'empennage en V).....	146
Trier la liste de modèles.....	121	Menus Gyro .....	146
Validate All Models (Valider tous les modèles) .....	121	<b>HELI (HÉLICOPTÈRE)</b> .....	<b>147</b>
Delete All Models (Supprimer tous les modèles) .....	121	Type de plateau .....	147
<b>Alertes</b> .....	<b>121</b>	Mode du collectif .....	147
Télémétrie.....	122	Courbe de pas .....	147
Configuration automatique de la télémétrie .....	122	Plateau cyclique.....	148
Paramètres de la télémétrie .....	122	Gyro.....	148
<b>Réglages Pré-vol</b> .....	<b>123</b>	Courbe d'anticouple .....	148
Taux de rafraîchissement .....	124	Mixage .....	148
Affectation .....	124	<b>Sail (Planeur)</b> .....	<b>149</b>
Configuration des ports de série.....	124	Sailplane Type .....	149
<b>Ecolage</b> .....	<b>125</b>	Camber Preset (Valeurs de cambrure prédéfinies) .....	149
Entraîneur filaire .....	125	Système de courbure .....	149
Installation du récepteur à distance de l'entraîneur sans fil .....	126	Mixages planeurs .....	150
Entraîneur sans fil .....	126	Différentiel Empennage en V (Diff. V-Emp).....	150
Configuration de l'émetteur instructeur.....	126	<b>MULTI (Multirotor)</b> .....	<b>151</b>
Configuration du suivi de tête à la première personne .....	127	Type de Multi-Rotor .....	151
<b>Center Tone (Tonalité de centrage)</b> .....	<b>128</b>	Réglage mode de vol .....	151
<b>Palette Utilities (Utilitaires de palette)</b> .....	<b>128</b>	Réglage des trims.....	151
Paramètres système .....	128	Taux et Expo .....	152
Paramètres système .....	128	Coupure moteur.....	152
Calibrage.....	131	Courbe moteur.....	152
Paramètres USB.....	131	<b>Ajustements Physiques de L'émetteur</b> .....	<b>153</b>
Transfer Memory card (Carte mémoire de transfert) .....	132	Retrait des couvercles de la nacelle	
À propos/Informations réglementaires.....	134	et du compartiment de la batterie .....	153
Numéro de série .....	134	Réglage de la longueur des manches de commande .....	153
Export du numéro de série de l'émetteur vers la carte SD .....	134	Support de lanière de cou .....	153
Localisation de la version du logiciel Spektrum Airware.....	134	Ajustements de la Nacelle.....	154
<b>Liste Des Fonctions</b> .....	<b>135</b>	Réglage de la tension du manche .....	154
Paramétrage des servos .....	135	Limite de course de la nacelle.....	154
Réglage de la course.....	135	Conversion du mode .....	154
Sub-Trim .....	135	Changement de mode.....	155
Inversion de la direction.....	135	<b>Guide de dépannage</b> .....	<b>156</b>
Taux et Expo .....	136	<b>Garantie et réparations</b> .....	<b>157</b>
Différentiel (Avions et planeurs uniquement).....	136	<b>Coordonnées de Garantie et réparations</b> .....	<b>158</b>
Coupure des gaz .....	136	<b>Information IC</b> .....	<b>158</b>
Throttle Courbe des gaz.....	137	<b>Déclaration de Conformité de L'union Européenne</b> .....	<b>158</b>
Paramétrage interrupteur analogique.....	137		

## FONCTIONS DE L'ÉMETTEUR

Fonction	
1	Trim de gouverne de profondeur (Mode 2, 4) Trim des gaz (Mode 1, 3)
2	Commutateur E
3	Commande de voie linéaire
4	Commutateur F
5	Commutateur H
6	Commutateur G
7	Manette des Gaz/Aileron (Mode 1) Manette de gouverne de profondeur/d'aileron (Mode 2) Manette des gaz/de gouverne de direction (Mode 3) Manette de Gouverne de profondeur/Gouverne de direction (Mode 4)
8	LED
9	Bouton de marche/arrêt
10	Trim d'aileron (Mode 1, 2) Trim de gouverne de direction (Mode 3, 4)
11	Bouton de déverrouillage du support de lanière de cou
12	Molette
13	Support de lanière de cou
14	Fente de l'outil de verrouillage
15	Écran LCD
16	Ouverture pour carte mémoire

Fonction	
17	Bouton des fonctions
18	Bouton de retour
19	Bouton d'effacement
20	Trim de gouverne de direction (Mode 1, 2) Trim d'aileron (Mode 3, 4)
21	Trim de gouverne de profondeur (Mode 1, 3) Trim des gaz (Mode 2, 4)
22	Manette de Gouverne de profondeur/Gouverne de direction (Mode 1) Manette des Gaz/Gouverne de direction (Mode 2) Manette de Gouverne de profondeur/Aileron (Mode 3) Manette des Gaz/Aileron (Mode 4)
23	Bandes LED
24	Commutateur B
25	Commutateur A
26	Commutateur C
27	Bouton I
28	Commutateur D
29	Antenne
30	Connecteur USB C
31	Port de données
32	Cache de batterie

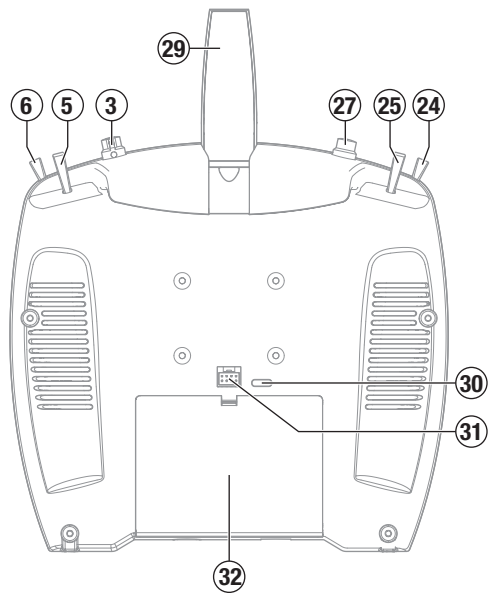
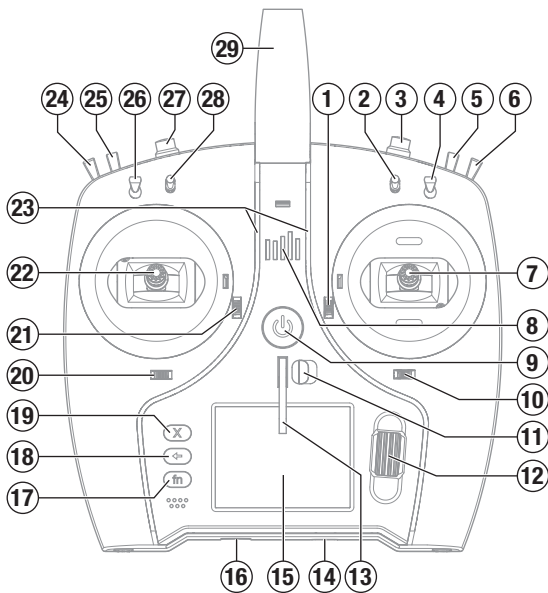

## CHARGE DE LA BATTERIE LI-ION DE VOTRE ÉMETTEUR

Pour des résultats de charge optimaux, le chargeur intégré nécessite une alimentation électrique USB capable de fournir une puissance d'au moins 2-3 A. Si vous utilisez une alimentation électrique moins puissante, vous obtiendrez des temps de chargement très longs ou l'émetteur ne chargera pas s'il est allumé pendant que vous essayez de le charger.

Lorsque vous chargez l'émetteur pour la première fois, le chargement peut prendre de 2 à 3 heures. Chargez l'émetteur lorsque vous entendez l'alarme de batterie faible. Consultez la section Paramètres du système pour plus d'informations sur le réglage du niveau d'alarme de batterie faible.

Veillez à toujours charger l'émetteur sur une surface résistante à la chaleur.

**ATTENTION :** ne définissez jamais la basse tension des batteries Li-Ion sur une limite inférieure à 3,3 V. Cela risquerait de provoquer une décharge excessive de la batterie et d'endommager la batterie et le transmetteur.

**ATTENTION :** ne laissez jamais une batterie en cours de charge sans surveillance.

**ATTENTION :** ne chargez jamais la batterie en dehors du transmetteur. En effet, cela risquerait d'interférer avec le système de surveillance de la batterie et de fausser les indicateurs de charge.

1. Raccordez une alimentation électrique USB de 2-3 A (non inclus) à une prise CA.
2. Raccordez le câble de charge USB-C inclus à l'alimentation électrique.
3. Insérez le câble de charge USB-C dans le port USB-C au dos de l'émetteur.
4. La DEL et les barres à DEL brillent en vert pendant la charge. Si vous appuyez sur le bouton d'alimentation, l'icône de charge de la batterie s'affiche sur l'écran.

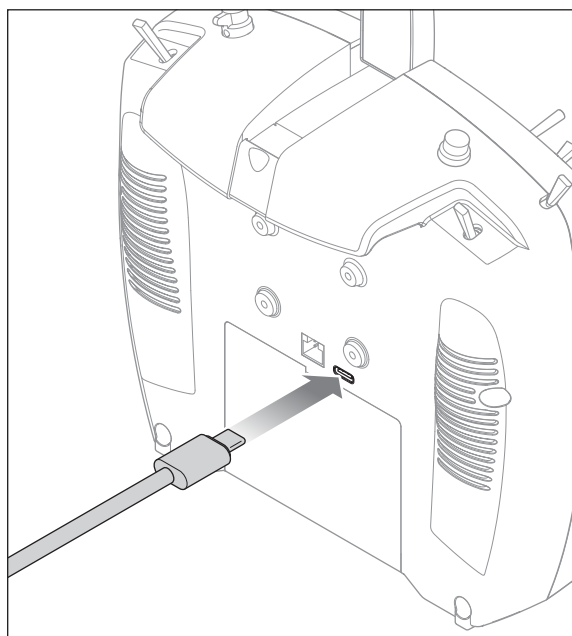

5. La charge est terminée lorsque la DEL et les barres à DEL s'éteignent, que le bouton est enfoncé et que l'icône de capacité de la batterie s'affiche complet sur l'écran. Débranchez le câble USB de l'émetteur une fois la charge terminée. Débranchez l'alimentation électrique de la prise électrique.

## MISE SOUS ET HORS TENSION DU NX7e

1. Appuyez sur le bouton d'alimentation, puis maintenez-le enfoncé pendant plusieurs secondes pour allumer le NX7e.
2. Relâchez le bouton d'alimentation lorsque l'écran s'allume.
3. Appuyez sur le bouton d'alimentation et maintenez-le enfoncé pour éteindre le NX7e.
4. Relâchez le bouton d'alimentation lorsque le système commence à s'éteindre.

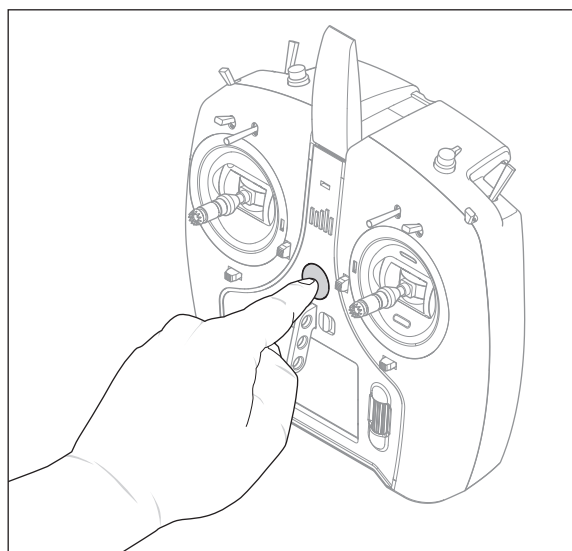

## POSITION DE L'ANTENNE

Nous vous recommandons de configurer votre antenne pour qu'elle soit positionnée verticalement lorsque vous êtes dans votre position la plus confortable pour voler. L'antenne peut également être pliée lors du stockage.

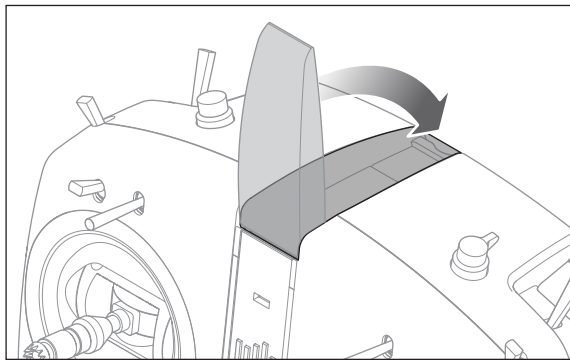

## ÉCRAN PRINCIPAL

Fonctions	
1	Nom du modèle
2	Si DSMX/DSM2 n'est pas affiché, il sera indiqué "not bound" (Non affecté)
3	Affichage de la position des gaz
4	Affichage de la tension d'alimentation (Une alarme retentit et l'écran clignote quand la tension descend sous 3,2V quand vous utilisez la batterie Li-Po/Li-Ion)
5	Avatar du modèle
6	Trim de profondeur (Mode 2, 4) Trim de gaz (Mode 1, 3)
7	Trim des ailerons (Mode 1, 2) Trim de dérive (Mode 3, 4)
8	Chronomètre
9	Trim de dérive (Mode 1, 2) Trim d'aileron (Mode 3, 4)

Fonctions	
10	Trim des gaz (Mode 2, 4) Trim de profondeur (Mode 1, 3)
11	Chronomètre

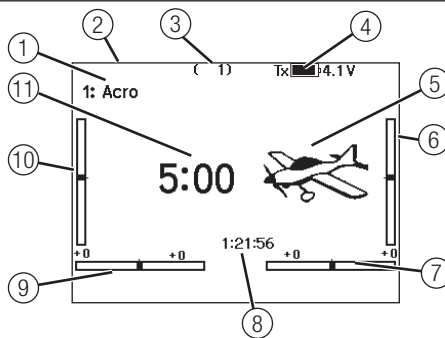

## NAVIGATION

- Faites tourner la roulette pour vous déplacer dans les menus et changer les valeurs. Pressez la roulette pour valider une sélection.
- Utilisez le bouton BACK pour revenir à l'écran précédent. (Par exemple pour aller du menu Mixage vers l'écran de la Liste des Fonctions).
- Utilisez le bouton CLEAR pour ramener un élément à sa valeur par défaut.
- L'accès direct (Direct Model Access) vous permet d'accéder à l'écran de Sélection du Modèle sans avoir à redémarrer l'émetteur. Pendant que l'émetteur est allumé, vous pouvez aller dans le menu de Choix du modèle en appuyant simultanément sur le bouton CLEAR et le bouton BACK.

- Pressez et maintenez la roulette en allumant l'émetteur pour accéder au menu des Paramètres Système. Aucun signal radio n'est émis quand le menu des Paramètres Système est affiché, afin d'éviter tout risque de dommages aux servos et aux tringleries durant le changement de programme.
- Vous pouvez faire tourner la roulette à l'écran principal pour accéder au moniteur des servos.
- Le Menu Principal s'affiche lorsque vous allumez l'émetteur. Pressez la roulette une fois pour afficher la Liste des Fonctions.
- Quand vous désirez changer une valeur à l'écran dans une position particulière de la commande, déplacez la commande dans la position désirée pour surligner la valeur désirée comme 0/1/2, haut/bas ou droite/gauche.

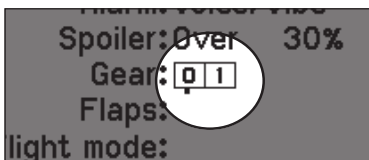

**ASTUCE :** Le petit carré noir signale la position actuelle de l'interrupteur. Faites rouler et cliquez sur la roulette, la case sélectionnée va noircir, indiquant que la valeur ou la condition va interagir à cette position.



**Pressez**  
Entrée, choix  
ou sortie

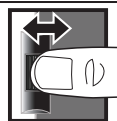

**Tournez**  
Fait défiler les  
options ou change  
les valeurs d'une  
option



**Maintenez**  
Maintenez enfoncé  
durant 3 secondes  
pour revenir au  
Menu Principal

## SÉLECTION AUTOMATIQUE DES INTERRUPTEURS

Pour sélectionner facilement un interrupteur pour une fonction comme un mixage programmé, faites tourner la roulette pour surligner la boîte de sélection de l'interrupteur, puis appuyez sur la roulette. La boîte entourant l'interrupteur se met à clignoter. Pour sélectionner un interrupteur, actionnez l'interrupteur désiré. Contrôlez que l'interrupteur sélectionné est bien affiché. Quand la sélection est correcte, appuyez sur la roulette pour l'enregistrer et terminer la sélection des interrupteurs.

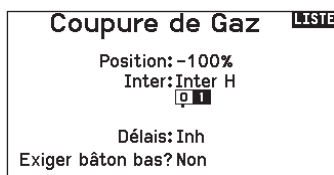

## MÉMOIRE INTERNE

Il est possible d'accéder à la mémoire interne via le port USB de l'émetteur pour effectuer les tâches suivantes :

- Mettre à jour le logiciel Spektrum AirWare dans l'émetteur
- Installer/mettre à jour des fichiers audio
- Sauvegarder les modèles pour les conserver en toute sécurité
- Importer/exporter des palettes de couleurs

Pour vous connecter à la mémoire interne :

1. Branchez un câble USB-C à votre PC et au port micro USB-C situé à l'arrière de l'émetteur.
2. Allumez l'émetteur, accédez au menu System (Système) -> USB storage (Stockage USB), sélectionnez Access Internal Storage (Accéder au stockage interne), le NX7e se connectera à votre PC.
3. Terminez votre ou vos transferts de fichiers.
4. Appuyez sur le bouton Retour ou sur la molette pour quitter le menu.
5. Débranchez le câble USB de votre émetteur.

## MÉMOIRE EXTERNE

### Installation d'une carte mémoire externe

Une carte mémoire micro (non incluse) vous permet d'effectuer les tâches suivantes :

- Importer (copier) des modèles à partir d'un émetteur Spektrum AirWare compatible\*
- Exporter (transférer) des modèles vers un émetteur\* Spektrum AirWare
- Mettre à jour le logiciel Spektrum AirWare dans l'émetteur
- Sauvegarder les modèles pour les conserver en toute sécurité

Pour installer ou retirer une carte mémoire :

1. Éteignez l'émetteur.
2. Appuyez sur la carte mémoire dans l'ouverture pour carte avec l'étiquette de la carte orientée vers l'arrière de l'émetteur.

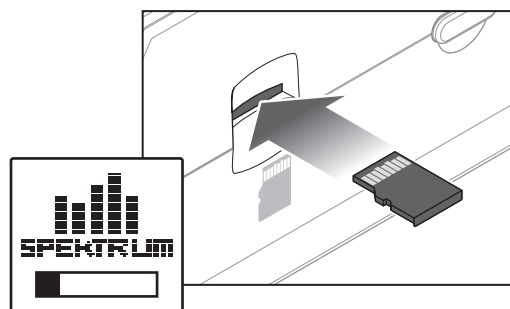



## FONCTIONS DE LA CARTE MÉMOIRE

### Mise à jour du logiciel Spektrum Airware

**REMARQUE :** Les barres oranges Spektrum clignotent et une barre de statut apparaît à l'écran quand une mise à jour est en cours d'installation. Ne mettez jamais l'émetteur hors tension quand vous effectuez une mise à jour. Vous risqueriez d'endommager les fichiers système.

**REMARQUE :** Avant d'effectuer une mise à jour du logiciel Spektrum AirWare, il faut toujours Exporter Tous les Modèles vers une carte SD différente de celle qui va servir à la mise à jour Spektrum AirWare. La mise à jour du logiciel Spektrum AirWare efface tous les fichiers modèles.

Pour des informations complémentaires relatives aux mises à jour Spektrum AirWare, visitez [Community.SpektrumRC.com](http://Community.SpektrumRC.com)

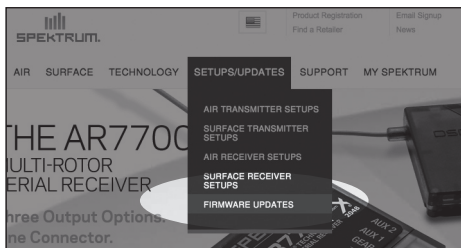

### Installation automatique des mises à jour du logiciel Spektrum AirWare

1. Rendez-vous sur [www.spektrumrc.com](http://www.spektrumrc.com). Sous l'onglet Setups/Updates (Configurations/Mises à jour), sélectionnez le lien Firmware Updates (Mises à jour du micrologiciel, illustré).
2. Connectez-vous sur votre compte Spektrum.
3. Trouvez votre émetteur enregistré dans la liste MY PRODUCTS (Mes produits) et cliquez sur Download Updates (Télécharger les mises à jour). Suivez les instructions à l'écran pour télécharger la mise à jour sur une carte SD à l'aide de votre ordinateur.

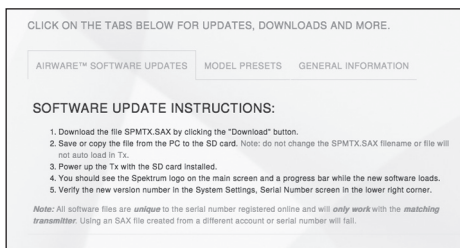
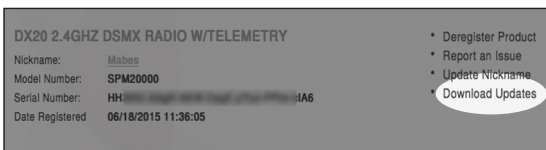

4. Retirez la carte SD de votre ordinateur.
5. Assurez-vous que votre émetteur est hors tension et installez la carte SD dans l'émetteur.
6. Mettez l'émetteur sous tension et la mise à jour s'installera automatiquement.

### Installation manuelle de la mise à jour du logiciel Spektrum AirWare

1. Enregistrez la version désirée du logiciel Spektrum AirWare sur la carte SD.
2. Insérez la carte SD dans votre émetteur.
3. Sélectionnez mise à jour du logiciel dans le menu de la carte SD. L'écran de sélection du fichier apparaît.
4. Sélectionnez la version désirée du logiciel Spektrum AirWare dans la liste des fichiers. Quand la mise à jour s'installe, l'écran devient sombre. Les barres Spektrum se mettent à clignoter et une barre de statut apparaît à l'écran.

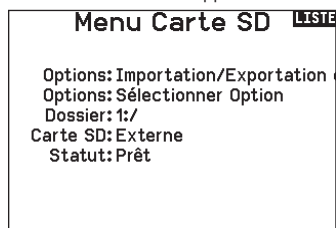

**REMARQUE :** Ne mettez jamais l'émetteur hors tension quand vous effectuez une mise à jour. Le non-respect de cette consigne peut entraîner des dégâts sur l'émetteur.

Les captures d'écran de la page [www.spektrumrc.com](http://www.spektrumrc.com) sont correctes au moment de l'impression de ce manuel mais sont susceptibles de changer dans le futur.

## GUIDE DE PROGRAMMATION DES MODÈLES

Le menu des options s'affiche une fois que le type de modèle est sélectionné. Ces options varient en fonction du type de modèle choisi (Avion, hélicoptère, planeur et Multi-rotor) mais sont identiques pour tous les modèles de même type. La sélection ultérieure du type d'appareil fait apparaître d'autres options dans le menu (Avion, plateau cyclique, planeur ou Multi-rotor).



Paramètres du système:	Liste Des Fonctions:
Sélection du modèle	Paramétrage des servos
<b>Type Modèle</b>	Taux et Expo
Nom de modèle	↳ Différentiel
<b>Type d'Appareil</b>	↳ Différentiel U-Emp
Réglages Mode de vol	Coupure Gaz
Modes de Vol Parlès	Courbe Gaz
Affectation des voies	Réglage Inter Analogique
Réglage des trims	Réglage Inter Numérique
Gestion de Modèle	↳ Gyro 3-Axes
Alertes	↳ Gyro (1,2,3)
Télémetrie	↳ Système de Volets
Réglages Pré-vol	Mixeurs
Taux de rafraîchissement	Test Portée
Appairage	Minuteur
Config. Port Série	Télémetrie
Ecolage	Config. UTX
Tonalité Du Centre	Programmation en aval
Utilitaires de Son	Bar de Fonction
Paramètres Radio	Appairage
Paramètres USB	Ecolage
Transfert Carte SD	Paramètres Système
À propos / Réglementaire	État Charge de Batterie
	Moniteur



Paramètres du système:	Liste Des Fonctions:
Sélection du modèle	Paramétrage des servos
<b>Type Modèle</b>	Taux et Expo
Nom de modèle	↳ Différentiel
<b>Type Planeur</b>	↳ Différentiel U-Emp
Réglages Mode de vol	↳ Coupure Gaz
Modes de Vol Parlès	↳ Courbe Gaz
Affectation des voies	Réglage Inter Analogique
Réglage des trims	Réglage Inter Numérique
Gestion de Modèle	↳ Courbure Prédéfinie
Alertes	↳ Système Courbure
Télémetrie	Mixeurs
Réglages Pré-vol	Test Portée
Taux de rafraîchissement	Minuteur
Appairage	Télémetrie
Config. Port Série	Config. UTX
Ecolage	Programmation en aval
Tonalité Du Centre	Bar de Fonction
Utilitaires de Son	Appairage
Paramètres Radio	Ecolage
Paramètres USB	Paramètres Système
Transfert Carte SD	État Charge de Batterie
À propos / Réglementaire	Moniteur



Paramètres du système:	Liste Des Fonctions:
Sélection du modèle	Paramétrage des servos
<b>Type Modèle</b>	Taux et Expo
Nom de modèle	Coupure Gaz
<b>Type de Plateau Cyclique</b>	Courbe Gaz
Réglages Mode de vol	Courbe de Pas
Modes de Vol Parlès	↳ Plateau Cyclique
Affectation des voies	Réglage Inter Analogique
Réglage des trims	Réglage Inter Numérique
Gestion de Modèle	Gyro
Alertes	Régulateur Régime
Télémetrie	Courbe d'Anti-Couple
Réglages Pré-vol	Mixeurs
Taux de rafraîchissement	Test Portée
Appairage	Minuteur
Config. Port Série	Télémetrie
Ecolage	Programmation en aval
Tonalité Du Centre	Événements Audio
Utilitaires de Son	Config. UTX
Paramètres Radio	Bar de Fonction
Paramètres USB	Ecolage
Transfert Carte SD	Paramètres Système
À propos / Réglementaire	État Charge de Batterie
	Moniteur



Paramètres du système:	Liste Des Fonctions:
Sélection du modèle	Paramétrage des servos
<b>Type Modèle</b>	Taux et Expo
Nom de modèle	Coupure Gaz
<b>Type d'Appareil</b>	Courbe Gaz
Réglages Mode de vol	Réglage Inter Analogique
Modes de Vol Parlès	Réglage Inter Numérique
Affectation des voies	Mixeurs
Réglage des trims	Test Portée
Gestion de Modèle	Minuteur
Alertes	Télémetrie
Télémetrie	Programmation en aval
Réglages Pré-vol	Config. UTX
Taux de rafraîchissement	Bar de Fonction
Appairage	Appairage
Config. Port Série	Ecolage
Ecolage	Paramètres Système
Tonalité Du Centre	État Charge de Batterie
Utilitaires de Son	Moniteur
Paramètres Radio	
Paramètres USB	
Transfert Carte SD	
À propos / Réglementaire	

## PARAMÈTRES DU SYSTÈME

Accédez au menu System Setup pour définir les paramètres de base de votre modèle, tels que le type d'avion, le type d'aile, la configuration du mode de vol, etc. Les options choisies dans le menu système configurent la liste des fonctions pour le numéro de modèle choisi en fonction de vos besoins. Certaines options, telles que le menu des volets, n'apparaîtront pas du tout dans la liste des fonctions tant qu'elles n'auront pas été sélectionnées dans le menu de configuration du système.

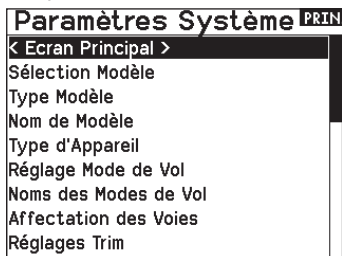
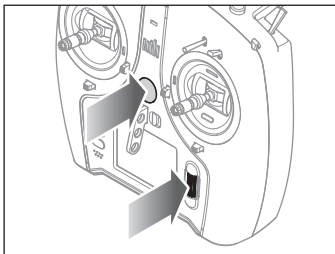

Vous pouvez également accéder au menu des Paramètres Système sans devoir mettre l'émetteur hors tension. Un écran d'alerte apparaît vous indiquant que la liaison radio RF sera interrompue (le signal venant de l'émetteur sera désactivé). Sélectionnez OUI si vous êtes sûr de vouloir accéder au menu des Paramètres Système. Si ce n'est pas le cas, appuyez sur NON pour revenir à l'écran principal et continuer l'utilisation courante.

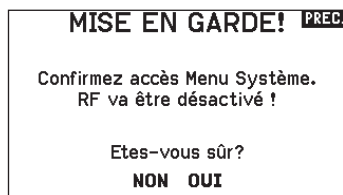

**AVERTISSEMENT :** Ne sélectionnez jamais OUI si le modèle est en fonctionnement ou incorrectement sécurisé.

Si vous n'effectuez pas de sélection, le retour à l'écran principal s'effectuera automatiquement après un délai de 10 secondes.

### Sélection du modèle

Cette fonction vous permet d'accéder à n'importe laquelle des 250 mémoires modèles internes de la liste de Sélection Modèle.

1. Surlignez la mémoire modèle désirée dans la liste de Sélection Modèle.
2. Quand la mémoire modèle est surlignée, pressez la roulette pour la sélectionner. L'émetteur retourne à la liste des paramètres système.
3. Ajoutez un nouveau modèle en allant au bas de la liste. Vous accédez à l'écran Créer un Nouveau Modèle, avec l'option de créer ou d'annuler. Si vous choisissez Annuler, vous reviez à l'écran de sélection du modèle. Si vous choisissez Créer, un nouveau modèle sera créé et sera maintenant disponible dans la liste de sélection des modèles.

### Accès direct aux modèles

Pressez les boutons CLEAR et BACK à l'écran principal ou à l'écran de télémétrie pour accéder à la sélection des modèles.

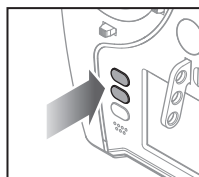

### Type Modèle

Choisissez entre Avion, Hélicoptère, Planeur ou Multi-Rotor.

**IMPORTANT :** Quand vous sélectionnez un nouveau type de modèle, vous effacerez les données enregistrées de la mémoire modèle courante. Confirmez toujours la mémoire modèle désirée avant de changer de type de modèle.

Il faudra effectuer de nouveau l'affectation après tout changement de type de modèle.

L'effacement des données n'annulera pas l'affectation entre l'émetteur et le récepteur.

**Pour changer de type de modèle :**

1. Surlignez le type de modèle désiré et pressez la roulette. L'écran de confirmation du type de modèle apparaît.

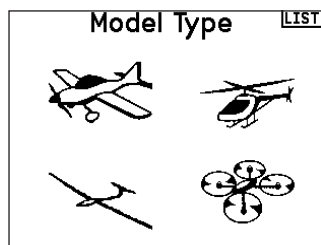

2. Sélectionnez OUI et pressez la roulette pour confirmer le type de modèle. Toutes les données seront effacées. Sélectionner NON vous fera quitter l'écran de confirmation du type de modèle et retourner à l'écran de Type Modèle.

## Nom de modèle

Cette fonction vous permet de personnaliser le nom de la mémoire modèle courante. Vous pouvez entrer jusqu'à 20 caractères (espaces inclus).

Pour ajouter des lettres à un nom de modèle :

1. Surlignez l'emplacement désiré pour la lettre et pressez une fois la roulette. Une boîte clignotante apparaît.
2. Tournez la roulette vers la gauche ou la droite jusqu'à l'apparition du caractère désiré. Pressez la roulette une fois pour enregistrer le caractère.
3. Surlignez l'emplacement du caractère suivant. Répétez les étapes 1 et 2 jusqu'à l'écriture complète du nom du modèle.
4. Sélectionnez BACK pour revenir à la liste des Paramètres Système.

Pour effacer un caractère :

1. Appuyez sur CLEAR quand le caractère est sélectionné.
2. Appuyez une seconde fois sur CLEAR pour supprimer tous les caractères se situant à droite du curseur.

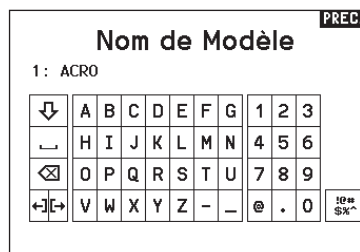

## Type d'avion

Ce menu est uniquement disponible en mode Avion. Voir la section ACRO (Avion) pour réglage.

## Type de planeur

Ce menu est uniquement disponible en mode Planeur. Voir la section SAIL (Planeur) pour réglage.

## Type d'hélicoptère

Ce menu est uniquement disponible en mode Hélicoptère. Voir la section HELI (Hélicoptère) pour réglage.

## Type de multi-rotor

Ce menu est uniquement disponible en mode Multi-rotor. Voir la section MULTI (Multi-rotor) pour réglage.

## Réglages Mode de vol

Utilisez cette fonction pour assigner des interrupteurs aux modes de vol.

### Paramétrage des modes de vol d'un planeur

Mode	Nombre d'interrupteurs	Nombre de modes de vol
ACRO	3	10
HELI	2 (Incluant le maintien des gaz)	4 (Incluant le maintien des gaz)
SAIL	3	10
MULTI	1	3

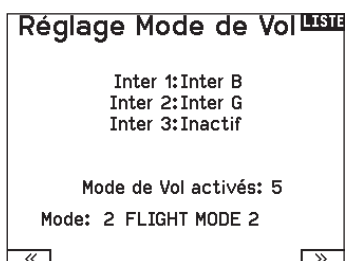

Dans le menu mode de vol, vous pouvez programmer jusqu'à 10 modes de vols et les assigner à n'importe quel interrupteur ou combinaison d'interrupteurs en utilisant jusqu'à 3 interrupteurs. Vous pouvez également assigner la priorité des positions des interrupteurs ou activer un mode de vol sans vous soucier de la position des autres interrupteurs.

### Tableau des modes de vol Avion et planeur

Vous pouvez assigner les modes de vol disponibles (jusqu'à 5 pour les planeurs) à chaque position d'interrupteur (3 interrupteurs peuvent être utilisés en planeur). Appuyez sur Suivant (>>) depuis la page Noms des Modes de Vol pour accéder au tableau d'assignation des modes de vol quand Mode de vol personnalisé est sélectionné à la page Réglages Modes de vol. Une combinaison allant jusqu'à 2 ou 3 interrupteurs peut être utilisée pour accéder à tous les modes de vol disponibles.

Nombre de modes de vol	2 3 3* 4 4 5					
	2	3	3*	4	4	5
Interrupteur 1 (nombre de positions)	2P	3P	2P	2P	3P	3P
Interrupteur 2 (nombre de positions)			2P	3P	2P	3P
Mode de vol 1	Lancé	Lancé	Lancé	Lancé	Lancé	Lancé
2	Croisière	Croisière	Croisière	Croisière	Croisière	Croisière
3		Atterrissage			Atterrissage	Atterrissage
4			Thermique	Thermique	Thermique	Thermique
5				Vitesse		Vitesse

\* Doit être paramétré dans 4/5 modes de vol.

## Configuration du mode de vol

Permet d'attribuer des noms personnalisés aux positions de mode de vol. Les noms des modes de vol peuvent comporter jusqu'à 20 caractères, espaces compris.

### Pour changer le nom du mode de vol :

1. Faites défiler jusqu'au nom du mode de vol que vous souhaitez modifier et appuyez sur la molette de défilement.
2. Faites défiler jusqu'à la position du caractère que vous souhaitez modifier et appuyez une fois sur la molette de défilement. Une boîte clignotante apparaît.
3. Faites défiler vers la gauche ou la droite jusqu'à ce que le caractère souhaité s'affiche. Appuyez une fois sur la molette de défilement pour enregistrer le caractère. Sélectionnez <+> pour insérer un caractère ou <-> pour en supprimer un.
4. Répétez les étapes 2 et 3 jusqu'à ce que le nom soit complet.
5. Sélectionnez BACK (Retour) pour revenir à la liste des noms de mode de vol.

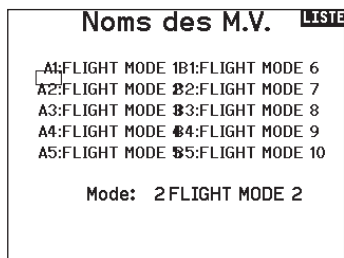

## Affectation des voies

### Configuration des Sources des voies

Cette fonction permet d'assigner une voie de l'émetteur à un manche ou un interrupteur différent.

1. Surlignez la voie de l'émetteur que vous souhaitez réaffecter et pressez la roulette. Une boîte clignotante apparaît autour de la sélection courante.
2. Faites tourner la roulette vers la gauche ou la droite pour sélectionner le manche ou l'interrupteur désiré.
3. Pressez la roulette pour sauvegarder la sélection.

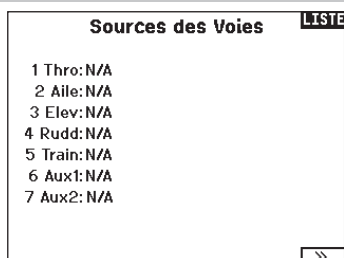

### Attribution des ports du récepteur

La fonction d'attribution des ports du récepteur (RX) vous permet de réassigner quasiment tous les canaux du récepteur à des canaux de l'émetteur différents. Par exemple, le canal de l'engrenage du récepteur pourrait être réassigné au canal des gaz de l'émetteur.

1. Sélectionnez NEXT (Suivant) sur l'écran Channel Input Config. (Configuration des entrées de canaux) pour accéder à l'écran Rx Port Assignments (Attributions de ports du récepteur).
2. Faites défiler jusqu'au canal du récepteur que vous souhaitez modifier.
3. Appuyez une fois sur la molette de défilement et faites défiler vers la gauche ou vers la droite pour modifier la sélection de l'entrée du récepteur.
4. Appuyez une seconde fois sur la molette de défilement pour enregistrer la sélection.

**IMPORTANT :** vous ne pouvez pas assigner un mixage à un canal qui a été déplacé. Créez d'abord le mixage, puis déplacez le canal.



## Réglage des trims

Utilisez l'écran Trim Setup (Configuration du trim) pour changer la taille du cran de trim et le type de trim.

### Trim Step (Cran de trim)

L'ajustement de la valeur de cran de trim détermine combien de « clics » de trim vous entrez chaque fois que vous appuyez sur le bouton de trim. Changer la valeur de cran de trim à 0 désactive le trim pour ce canal.

Pour changer la valeur de cran de trim :

1. Faites défiler jusqu'au canal de cran de trim que vous souhaitez modifier.
2. Sélectionnez la valeur de cran de trim et faites défiler vers la gauche ou vers la droite pour changer la valeur.
3. Appuyez sur la molette pour enregistrer la sélection.

### Type de trim

Les deux options du type de trim sont Common (Commun) et F Mode (Mode F).

Le type de trim **Common (Commun)** maintient les mêmes valeurs de trim pour tous les modes de vol.

Le type de trim **F Mode (Mode F)** vous permet d'enregistrer des valeurs de trim pour des modes de vol individuels si vous trouvez, par exemple, que l'aéronef nécessite un trim d'aileron en Mode de vol 1 mais pas en Mode de vol 2.

### Affectation du trim

Dans certains cas, vous pouvez réaffecter un trim à un autre endroit.

#### Aircraft Model Type (Type de modèle d'appareil)

Throttle (Gaz)

- Bouton Throttle Digital trim (Trim numérique des gaz) (par défaut)

Left Lever (Lever gauche)

Right Lever (Lever droit)

#### Throttle Trim Type (Type de trim des gaz)

- Common (Commun)
- Flight Mode (Mode de vol)

## Réglages Trim LISTE

	Type trim
Gaz:	5 Commun Digital
Aileron:	5 Commun
Prof:	5 Commun
Dérives:	5 Commun

Trim: Normal

### Trim Location (Emplacement du trim)

Les types de trim Normal et Cross (Croisé) sont disponibles. Les trims normaux s'alignent avec le manche de commande ; par exemple, le trim des gaz est à-côté du manche des gaz.

Les trims croisés inversent les positions des trims ; par exemple, le trim des gaz est à-côté du manche de gouverne de profondeur et vice-versa.

Pour changer la position du trim de Normal à Crossed (Croisé), sélectionnez Normal en bas de l'écran Trim Setup (Configuration du trim) et appuyez sur la molette.

**IMPORTANT :** Les trims croisés croisent les deux jeux de trims pour les deux nacelles.

## Gestion des modèles

Avec la fonction Gestion des modèles vous pouvez créer un nouveau modèle, supprimer, copier, réinitialiser un modèle et trier la liste des modèles.

### Utilitaires de Modèle LISTE

Créer un Nouveau Modèle  
Supprimer Modèle  
Copie de Modèle  
Initialisation Modèle  
Trier la Liste de Modèle  
Valider Tous les Modèles  
Supprimer tous Modèle  
Exporter en tant que Modèle

### Create New Model (Création d'un nouveau modèle)

Utilisez cette sélection pour créer un nouveau modèle dans la liste de sélection des modèles.

1. Sélectionnez Create New Model (Créer un nouveau modèle).  
Sur cet écran, vous aurez la possibilité de créer un nouveau modèle (CREATE) ou d'annuler la demande (CANCEL).
2. Sélectionnez le type de modèle. Choisissez l'image d'aéronef afin de définir le type de modèle pour un fichier de modèle vierge, ou sélectionnez Template (Maquette) pour charger un fichier de maquette. Une maquette SAFE et une maquette SAFE Select sont préchargées sur votre NX7e.
  - Les maquettes sont enregistrées dans le dossier des maquettes de la mémoire interne (accessible par connexion USB ; de nouveaux fichiers .NSPM peuvent être ajoutés)
  - La maquette SAFE place le commutateur de mode de vol à 3 positions (canal 5) sur le commutateur B. Le bouton Panique se trouve sur le bouton I (canal 6). Les avions SAFE ont une configuration fixe dans le récepteur et conserveront cette configuration après l'affectation.
  - La maquette SAFE Select utilise le commutateur D pour les volets (canal 5), le commutateur A pour les systèmes de rentrée (canal 6) et le bouton B pour activer ou désactiver SAFE select (canal 7). En sélectionnant cette maquette, vous n'activerez pas automatiquement SAFE Select. Vous devrez le faire pendant le processus d'affectation. De plus, le commutateur doit être attribué dans le récepteur après l'affectation et les valeurs de course de volet doivent être appliquées. Consultez le manuel de votre appareil pour en savoir plus.

### Créer Nouveau Modèle

Voulez-vous créer un nouveau modèle?

Type Modèle:



ABANDONNER CRÉER

3. Si vous sélectionnez Cancel (Annuler), le système reviendra à la fonction de sélection de modèles.
4. Si vous sélectionnez Create (Créer), le nouveau modèle sera créé et sera désormais disponible dans la liste de sélection des modèles.



**AVERTISSEMENT :** effectuez une vérification en amont avant d'essayer de piloter un modèle avec un nouveau fichier de maquette ou modèle. Si les contrôles de votre avion sont mal réglés, une perte de contrôle et un crash peuvent en résulter.

### Supprimer un modèle

Utilisez cette fonction pour effacer de façon définitive un modèle de la liste. Si vous ne désirez pas effacer un modèle, choisissez Abandonner pour quitter la page.

1. Pour effacer un modèle, surlignez le modèle, appuyez sur la roulette pour le sélectionner.
2. Choisissez SUPPRIMER pour supprimer le modèle.

### Supprimer Modèle PREC.

Modèle: 1

1: ACRO

SUPPRIMER CE MODÈLE?

ABANDONNER SUPPRIMER

## Copie de modèle

Ce menu vous permet de dupliquer le programme d'un modèle dans une autre mémoire modèle.

Utilisez la copie de modèle pour :

- Sauvegarder le programme d'un modèle avant de le modifier pour expérimenter des réglages.
- La copie de la mémoire modèle d'un modèle existant pour un modèle similaire.

**IMPORTANT :** La copie d'une mémoire modèle vers une autre mémoire effacera les données de la mémoire modèle recevant la copie (« Vers »).

Pour copier le programme d'un modèle :

1. Vérifiez que le programme que vous voulez copier est bien activé. Si le programme désiré n'est pas activé, sélectionnez Annuler et changez le modèle actif dans le menu de sélection du modèle.
2. Sélectionnez la mémoire modèle suivante "Vers" et surlignez la mémoire modèle désirée. Pressez la roulette une fois pour sauvegarder la sélection.
3. Sélectionnez Copier et l'écran de confirmation de Copie apparaît.
4. Sélectionnez Copier pour confirmer. En sélectionnant Abandonner vous retournerez à l'écran paramètres système.
5. Sélectionnez le modèle de destination comme modèle courant, puis affectez l'émetteur au récepteur. La copie d'un modèle ne copie pas l'affectation du modèle original.

Vous ne pouvez pas utiliser l'écran de copie de modèle pour copier un programme vers la carte SD. Pour copier un programme vers une carte SD, veuillez consulter « Transfert vers carte SD »

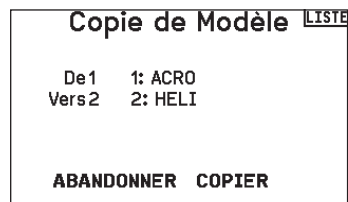

## Réinitialisation du modèle

Cette fonction permet d'effacer la programmation de la mémoire modèle active. La réinitialisation permet un retour aux paramètres par défaut et efface la programmation du modèle sélectionné. Il est nécessaire d'effectuer une réaffectation après avoir réinitialisé un modèle.



## Trier la liste de modèles

Grâce à cette fonction, vous pouvez organiser l'ordre de modèles dans la liste de sélection des modèles. Idéale pour grouper les modèles similaires et permettre de les retrouver plus facilement. Pour déplacer un modèle, surlignez-le à l'aide de la roulette, puis appuyez sur la roulette, faites tourner la roulette jusqu'à la position souhaitée, puis appuyez de nouveau dessus pour placer le modèle à la position désirée.

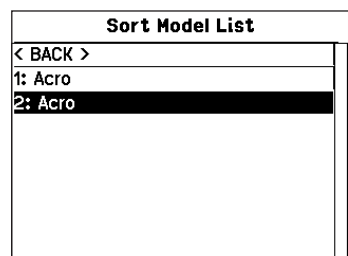

## Validate All Models (Valider tous les modèles)

Exécutez cette option pour vérifier que vos fichiers de modèle sont valides. S'il existe des fichiers de modèle corrompus, ce processus peut les détecter.

## Delete All Models (Supprimer tous les modèles)

Cette option supprimera tous les fichiers de modèle. Exécutez cette option uniquement si vous souhaitez supprimer tous les fichiers de modèles. Ils ne peuvent plus être récupérés une fois cette option exécutée.

## Alertes

Le menu Warnings (Avertissements) vous permet de programmer une alerte lors de la mise sous tension de l'émetteur pour n'importe quelle position de commutateur ou de canal sélectionnée.

L'alarme s'active et un message d'alerte s'affiche à l'écran si un commutateur ou un manche de commande spécifique est dans une position dangereuse lorsque vous mettez l'émetteur sous tension. Remettez le commutateur ou le manche en position de sécurité pour couper le son de l'alarme.

Pour des raisons de sécurité, l'alarme des gaz par défaut s'active si la position des gaz est supérieure à 30 %.

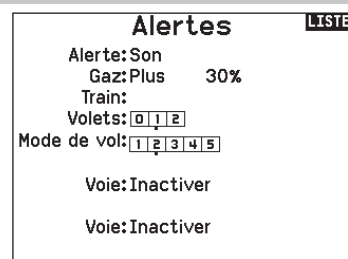



## Télémétrie

**ATTENTION** : N'accédez JAMAIS au menu de télémétrie durant le vol. Si vous accédez au menu de télémétrie à partir de la liste des fonctions, vous verrez probablement apparaître une perte de trame quand vous quitterez le menu. La perte de trame n'est pas une erreur, cependant il y a une perte momentanée du signal quand vous quittez l'écran de télémétrie.

Le système de télémétrie du NX7e est compatible avec toutes les générations de systèmes de télémétrie DSMX Spektrum, y compris les récepteurs basés sur un module avec télémétrie intégrée et technologie Smart.

### Configuration automatique de la télémétrie

**IMPORTANT** : l'option Config-auto n'est pas disponible depuis le menu Paramètres système>Télémétrie. Le signal RF doit être activé quand vous utilisez l'option Config-auto. Quand vous êtes dans les Paramètres Système, le signal RF est désactivé.

L'émetteur NX7e possède une fonction de configuration automatique de la télémétrie, l'émetteur détecte automatiquement la présence de nouvelles sondes de télémétrie.

Pour utiliser la configuration automatique de la télémétrie :

1. Vérifiez que tous les composants de la télémétrie sont affectés à l'émetteur et au récepteur.
2. Mettez l'émetteur sous tension, puis le récepteur sous tension.
3. Sélectionnez Télémétrie dans la liste des fonctions, puis sélectionnez Config-Auto. "Configuring" (Configuration) clignote durant 5 secondes et les nouvelles sondes apparaissent dans la liste.
4. Réglez les valeurs de seuil d'alerte des sondes suivant nécessité.

### Rapports d'état

Cette fonction permet de gérer le rafraîchissement des données à l'écran. Chaque sonde peut être réglée indépendamment.

Par exemple, l'affichage du régime moteur peut être rafraîchi toutes les 10 secondes alors que l'altitude peut l'être toutes les 15 secondes.

### Paramètres de la télémétrie

#### Affichage

Les options d'affichage comprennent les options suivantes :

**Tele** : Quand vous pressez la roulette, l'écran de télémétrie apparaît et l'écran principal est désactivé.

**Principal** : Les alertes de télémétrie apparaissent à l'écran principal, mais tous les écrans de télémétrie sont désactivés.

**Roulette (par défaut)** : Vous permet de basculer entre l'affichage de l'écran principal et l'affichage de l'écran de télémétrie en pressant la roulette.

**Auto** : L'écran de télémétrie apparaît automatiquement quand l'émetteur reçoit des données venant du module de télémétrie.

#### Unités

Surlignez Unités et pressez la roulette pour passer des unités US aux unités métriques.

#### Moniteur prioritaire

Priority Monitor (moniteur prioritaire) active un écran qui montre les capteurs les plus actifs communiquant des données. C'est un outil pour les tiers qui développent leurs propres capteurs et des applications de télémétrie personnalisées. Il peut être paramétré sur Active (actif) ou inhibit (inhiber) (par défaut).

Télémétrie		LISTE
Auto-Config	6: Vide	
1: Vide	7: Vide	
2: Vide	8: Vide	
3: Vide	9: Vide	
4: Vide	10: Tens. réc.	
5: Vide	11: Flight. Log	
Supprimer Tout		
Paramètres	Param. fichier	

### Rapport des alertes (Warning Reports)

Cette fonction vous informe du nombre de déclenchement de l'alerte de télémétrie, si l'alerte est activée.

### Alarmes de télémétrie

Sélectionnez Inact dans le menu alertes pour sélectionner le type d'alerte désiré. Vous avez le choix entre Inactif ou Son.

Enregistr.		LISTE
Nom Fichier:AAA.TLM	Départ:Inactif	
Unique:Inactif	Permettre?Oui	
Données d'entrée?Oui		

## Paramètres de fichier

Sélectionnez File Settings (Paramètres de fichier) pour modifier les paramètres d'enregistrement chronologique des données.

### Activé

Quand Enabled (Activé) est paramétré sur No (Non), l'enregistrement chronologique des données est désactivé. Sélectionnez Yes (Oui) pour enregistrer les données de télémétrie sur la carte mémoire.

Sélectionnez Auto pour enregistrer dans la mémoire interne si aucune carte externe n'est insérée, ou enregistrer dans le dossier racine de la carte externe si une carte externe est insérée.

### Nom de fichier

1. Sélectionnez File Name (Nom de fichier) pour assigner un nom de fichier personnalisé.
2. L'écran File Name apparaît, il vous permet de nommer le fichier de la même manière que pour les noms de modèle ou les noms de mode de vol. Le nom de fichier peut inclure au maximum 8 caractères.
3. Appuyez sur le bouton de retour pour quitter le clavier.
4. Appuyez sur BACK (Retour) pour enregistrer le nom et revenir à l'écran File Settings (Paramètres de fichier).

### Démarrer

1. Appuyez sur Start (Démarrer) pour assigner une position de commutateur ou de manette spécifique pour activer l'enregistrement chronologique des données.
2. Appuyez sur la molette pour enregistrer la sélection.

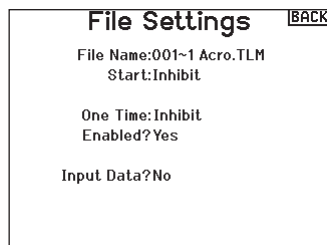

### Une fois

Quand One Time (Une fois) est activé, l'enregistrement chronologique des données de télémétrie commence automatiquement lors de la connexion. Cette fonctionnalité peut être paramétrée sur Active (Actif) ou Inhibit (Inhiber) (par défaut).

### Données d'entrée

Cette fonction enregistre les positions de la manette et du commutateur pendant le vol. Quand elles sont associées aux autres données des capteurs de télémétrie, elles peuvent aider à diagnostiquer des conditions de vol ou des écrasements. Il peut être paramétré sur Active (Actif) ou Inhibit (Inhiber) (par défaut).

## Réglages Pré-vol

L'option de menu Preflight Setup (Configuration avant le décollage) vous permet de programmer une liste de contrôle avant vol qui s'affiche à chaque fois que vous mettez l'émetteur sous tension ou que vous sélectionnez une nouvelle mémoire de modèle. Chaque élément de la liste doit être confirmé avant de pouvoir accéder à l'écran principal. Une liste de contrôle différente peut être créée pour chaque modèle enregistré.

### Pour créer une liste de contrôle :

1. Faites défiler jusqu'à l'étape que vous souhaitez modifier et appuyez sur la molette de défilement.
2. Faites défiler jusqu'à la description de l'étape souhaitée sur la liste préchargée et appuyez sur la molette de défilement pour la sélectionner.
3. Répétez les étapes 1 et 2 jusqu'à ce que la liste de vérification avant le vol soit complète.
4. À côté de Modulation, sélectionnez respectivement Act (Actif) ou Inh (Inhiber) pour permettre à la radio d'émettre avant d'avoir terminé la liste de contrôle ou pour inhiber le signal RF jusqu'à ce que la liste de contrôle soit terminée.
5. À côté de Execute (Exécuter), sélectionnez l'une des options suivantes :
  - Inhibit (Inhiber)** pour ne pas afficher la liste de contrôle.
  - Per Session (Par session)** pour que la liste de contrôle apparaisse une seule fois jusqu'à ce que le modèle actif soit modifié.
  - Every Flight (Chaque vol)** pour que la liste apparaisse chaque fois que l'émetteur est mis sous tension avec le modèle actif actuel.

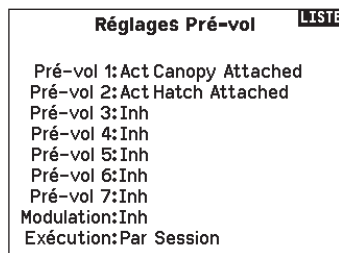

## Taux de rafraîchissement

Le menu Frame Rate (Taux de rafraîchissement) vous permet de modifier le taux de rafraîchissement et le mode de modulation. Sélectionnez l'option que vous souhaitez modifier et appuyez sur la molette de défilement.

Vous devez utiliser des servos numériques si vous sélectionnez le taux de rafraîchissement de 11 ms. Les servos analogiques et numériques peuvent être utilisés avec un taux de rafraîchissement de 22 ms.

### Mode de modulation

Nous recommandons d'utiliser le mode de modulation DSMX (par défaut). Quand DSMX est activé, l'émetteur fonctionne en DSMX avec les récepteurs DSMX et en DSM2 avec les récepteurs DSM2. L'émetteur détecte automatiquement DSM2 ou DSMX pendant l'affectation et modifie le mode en conséquence pour s'adapter au type de récepteur que vous utilisez.

Si vous sélectionnez DSM2, l'émetteur fonctionne en DSM2 qu'il soit affecté à un récepteur DSM2 ou DSMX.

\*DSM2 n'est pas disponible dans l'UE.

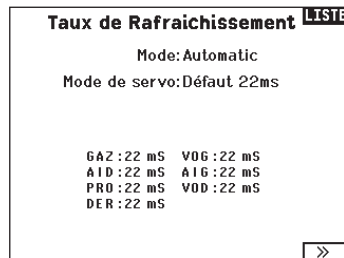

**REMARQUE :** tandis que DSMX vous permet d'utiliser plus de 40 émetteurs de manière simultanée, n'utilisez pas plus de 40 émetteurs simultanément quand vous utilisez un récepteur DSM2 ou un émetteur en mode DSM2.

**REMARQUE :** pour les version UE, le fonctionnement en DSM2 n'est pas disponible.

## Affectation

Le menu Bind (Affecter) vous permet d'affecter un émetteur et un récepteur sans éteindre l'émetteur. Ce menu s'avère utile si vous programmez un modèle et que vous devez affecter le récepteur pour les positions de sécurité intégrée.

Consultez la section « Programmation des positions de sécurité » pour de plus amples informations.

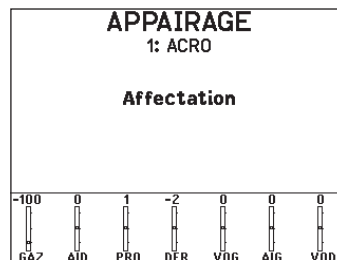

## Configuration des ports de série

### Sortie série

Le menu Serial Output (Sortie série) gère l'usage des ports de série à l'arrière de l'émetteur. Ce port est conçu pour communiquer avec les appareils RF externes à l'aide de protocoles de communication numérique. Le NX7e comprend le SRXL2 ainsi que les protocoles CRFS pour la compatibilité avec le TBS Cross Fire et Cross Fire 2. De plus, le NX7e est conçu pour fournir une alimentation de 9,5 V aux appareils externes. Toute modification effectuée dans ce menu ne sera pas appliquée avant que la RF ne soit rétablie.

### Protocole des ports de série

Faites défiler jusqu'à **Protocol** (Protocole). Sélectionnez **Inhibit** (Inhiber), **SRXL2**, **Cross Fire 1** ou **Cross Fire 2**. Le choix de l'option Cross Fire 1 ou Cross Fire 2 activera le flux de données CRFS. La connexion du système Cross Fire nécessite l'adaptateur de port de série Cross Fire (SPMA3090, non inclus). Consultez le manuel du fabricant pour l'utilisation de tout appareil RF externe. Horizon Hobby ne prévoit aucune assistance pour les appareils RF externes connectés à l'émetteur NX7e.

### RF Spektrum

Sélectionnez Active (Actif) pour transmettre la RF Spektrum avec le flux de données provenant du port de données lorsque d'autres protocoles sont sélectionnés. Le commutateur est sur Active (Actif) par défaut lorsque le **Protocol** (Protocole) est réglé sur **Inhibit** (Inhiber).

### Alimentation externe (9,5 V)

Sélectionnez On (Activé) lorsque vous utilisez une source d'alimentation externe pour l'appareil externe. Sélectionnez Off (Désactivé) pour utiliser l'alimentation interne du NX7e pour alimenter l'appareil.

**IMPORTANT :** L'utilisation de la batterie sera affectée et l'autonomie attendue diminuera si vous utilisez cette option pour alimenter des appareils externes.

## Écolage

Toutes les options liées à la programmation et à l'utilisation des fonctions de l'entraîneur sont contrôlées dans le menu Trainer (Entraîneur).

Trois options sont disponibles dans le menu de l'entraîneur :

- **Entraîneur filaire**
- **Entraîneur sans fil**

**IMPORTANT** : Les options de l'entraîneur sans fil ne sont disponibles dans le menu Trainer (Entraîneur) que lorsque le récepteur à distance SRXL2 DSMX en option (SPM9747) (non fourni) est connecté à l'émetteur.

L'entraîneur filaire et l'entraîneur sans fil ont des options similaires lorsqu'il s'agit de raccorder deux émetteurs pour entraîner un élève pilote. De plus, un menu avancé pour les pilotes en première personne (FPV) dans les menus des entraîneurs filaires et sans fil prévoit des fonctions spécifiques nécessaires aux applications de suivi de tête à la première personne.

### Menu Écolage LISTE

Écolage Filaire  
Écolage Sans Fil

## Entraîneur filaire

L'entraîneur filaire permet à un élève et un instructeur de travailler ensemble en raccordant physiquement deux émetteurs par un câble. L'adaptateur d'entraîneur filaire Spektrum en option (SPMA3091, non inclus) et un câble d'entraîneur (SPM6805, non inclus) sont nécessaires pour faire fonctionner l'entraîneur filaire. L'adaptateur d'entraîneur filaire se connecte au port de série à l'arrière de l'émetteur. Le câble d'entraîneur se branche dans l'adaptateur. L'entraîneur filaire supporte jusqu'à 8 canaux d'entrée avec des systèmes d'entraîneur à base PPM connectés. Si le NX7e est utilisé avec une connexion filaire, la bonne option d'entraîneur filaire doit être sélectionnée dans le menu de l'entraîneur et le mode élève doit être activé ou la connexion avec l'entraîneur filaire ne fonctionnera pas. Lorsque le mode Wired Trainer (Entraîneur filaire) est sélectionné, un menu s'affiche. Sélectionnez une option parmi les options d'entraîneur suivantes :

### Standard Instructor (Instructeur standard)

Ce mode d'entraînement désigne le NX7e comme l'instructeur, et nécessite que l'émetteur de l'élève soit entièrement configuré, y compris l'inversion, la course, les mixages, etc. Ce mode est utile lorsque l'élève a complété entièrement la configuration du modèle.

### Pilot Link Instructor (Instructeur liaison pilote)

Ce mode d'entraînement désigne le NX7e comme l'instructeur, et nécessite que l'émetteur de l'élève n'ait aucun paramètre appliqué, tous les réglages d'inversion sur normal et tous les réglages de course sur 100 %. Cette option est prévue pour rendre la connexion entre un émetteur élève et un aéronef aussi simple que possible.

### FPV (Première personne)

Ce mode est disponible pour connecter un système de suivi de tête au NX7e pour une utilisation à la première personne. Consultez la section Configuration du suivi de tête à la première personne (FPV) pour de plus amples informations.

### P-Link Student (Élève liaison pilote)

Ce mode d'entraînement désigne le NX7e comme l'émetteur élève. Utilisez cette option si l'émetteur instructeur est configuré sur Wired Pilot Link Instructor (Instructeur liaison pilote filaire). Un bouton Start Student Mode (Démarrage du mode élève) s'affiche, qui active et désactive les capacités de l'entraîneur filaire de l'élève. Dans ce mode, le NX7e doit être laissé sur un modèle ACRO par défaut sans modifications.

### Normal Student (Élève normal)

Ce mode d'entraînement désigne le NX7e comme l'émetteur élève. Utilisez cette option si l'émetteur instructeur est configuré sur Wired Programmable Instructor (Instructeur programmable filaire). Un bouton Start Student Mode (Démarrage du mode élève) s'affiche, qui active et désactive les capacités de l'entraîneur filaire de l'élève. Dans cette sélection le NX7e doit être entièrement configuré pour faire fonctionner l'aéronef.

## Entraîneur sans fil

L'émetteur NX7e peut fonctionner sans fil en tant qu'émetteur de l'instructeur. Un récepteur à distance (SPM9747 en option, non inclus) est nécessaire pour ajouter cette fonction et les menus. L'entraîneur sans fil permet aux instructeurs et aux élèves de travailler ensemble sans aucun câble entre les émetteurs. L'entraîneur sans fil supporte jusqu'à 7 canaux d'entrée selon le nombre de canaux disponibles sur l'émetteur ou le dispositif de suivi de tête de l'élève. La seule chose nécessaire est de mettre l'émetteur instructeur en mode d'affectation spécial pour l'entraîneur sans fil. L'émetteur élève utilise le processus d'affectation normal. Les modes Wireless Trainer (Entraîneur sans fil) sont compatibles avec n'importe quel émetteur Spektrum DSMX ou DSM2, les casques Spektrum Focal<sup>®</sup>, et les petits émetteurs MLP4 et MLP6 des modèles prêts-à-voler de Horizon Hobby qui comprennent la technologie Spektrum. Lorsque le mode Wireless Trainer (Entraîneur sans fil) est sélectionné, un menu déroulant s'affiche avec les options suivantes :

### Installation du récepteur à distance de l'entraîneur sans fil

1. Reportez-vous à la section Retrait de la nacelle et des couvercles de batterie pour savoir comment enlever le couvercle de la batterie.
2. Installez le récepteur à distance SRXL2 DSMX (SPM9747, non fourni) dans la fente en mousse du compartiment de la batterie.
3. Branchez le câble du récepteur à distance sur le port d'entraîneur sans fil.
4. Remettez le couvercle du compartiment de la batterie en place.

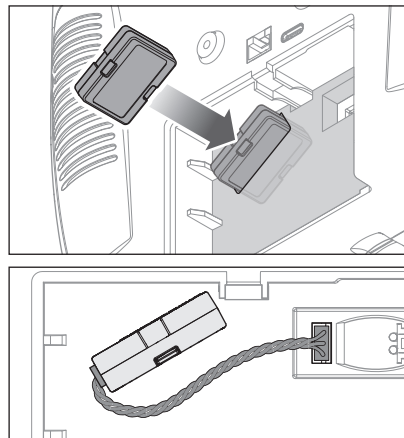

## Configuration de l'émetteur instructeur

1. Sélectionnez le type de mode d'entraîneur pour l'application (filaire ou sans fil, instructeur programmable ou instructeur liaison pilote).
2. Choisissez d'activer ou non la fonction Master Over-Ride (Prise de contrôle maître). Ce paramètre définit la manière dont l'instructeur peut reprendre le contrôle à l'élève. Si elle est activée, l'instructeur ne doit pas bouger les manches lorsque l'élève a le contrôle. Le déplacement des manches ou le basculement du commutateur d'entraîneur sélectionné redonneront le contrôle à l'instructeur. Avec l'option Master Over-Ride (Prise de contrôle maître) inhibée, la position du commutateur détermine qui a le contrôle. Lorsque le commutateur I est sélectionné, la prise de contrôle maître est inactive par défaut. Lorsque n'importe quel autre commutateur est sélectionné, la prise de contrôle maître est activée.
3. Si le mode Wireless Trainer (Entraîneur sans fil) a été sélectionné dans l'étape 1, affectez l'émetteur élève à l'émetteur instructeur. Consultez la section Affectation de l'entraîneur sans fil.
4. Déterminez les canaux à attribuer à l'élève lorsqu'il a le contrôle en déplaçant le commutateur à l'écran pour chaque canal. Les élèves peuvent se voir donner le contrôle d'un seul canal ou de tous les canaux, au choix de l'instructeur.

### Relier l'émetteur-maître à l'émetteur de l'instructeur

1. Mettez sous tension le NX7e qui sera utilisé comme émetteur instructeur.
2. Naviguez jusqu'au menu Trainer (Entraîneur) dans la liste System Setup (Configuration du système).
3. Sélectionnez l'option d'entraîneur sans fil et l'option de type d'instructeur souhaitée.
4. Sélectionnez BIND (Affecter) et suivez les instructions à l'écran.
5. Mettez l'émetteur élève en mode affectation. L'émetteur élève s'affecte au récepteur installé dans l'émetteur instructeur.

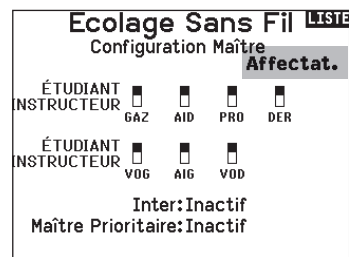

## Configuration du suivi de tête à la première personne

**Mode première personne filaire :** Permet d'utiliser un casque avec suivi de tête ou un autre émetteur pour contrôler une nacelle de caméra embarquée en le raccordant physiquement au NX7e avec un câble. L'adaptateur d'entraîneur filaire Spektrum en option (SPMA3091, non inclus) et un câble d'entraîneur (SPM6805, non inclus) sont nécessaires pour faire fonctionner le mode à la première personne filaire. L'adaptateur d'entraîneur filaire se connecte au port de série à l'arrière de l'émetteur. Le câble d'entraîneur se branche dans l'adaptateur. L'entraîneur filaire est compatible avec les liaisons d'entraîneur à base PPM.

**Mode première personne sans fil :** Permet d'utiliser un casque Spektrum Focal avec suivi de tête ou un autre émetteur DSMX ou DSM2 pour contrôler une nacelle de caméra aéroportée sans raccorder le NX7e à un câble. Les modes première personne sans fil sont compatibles avec tous les émetteurs Spektrum DSMX ou DSM2 et les casques Spektrum Focal.

Chaque canal de sortie peut être attribué individuellement à n'importe quel canal d'entrée à partir du signal de l'entraîneur, laissant toutes les autres commandes sur l'émetteur instructeur. Les canaux des commandes de vol principales sont contrôlés par l'instructeur par défaut. Laissez tous les canaux connectés aux commandes de vol configurés sur instructeur lorsque vous utilisez un dispositif de suivi de tête.

**Pour configurer le suivi de tête en première personne :**

1. Sélectionnez Wired ou Wireless Trainer (Entraîneur filaire ou sans fil) dans le menu Traineur (Entraîneur).
2. Sélectionnez le mode d'entraîneur FPV (Première personne).
3. Sélectionnez le commutateur pour activer/désactiver le dispositif de suivi de tête.
4. Sélectionnez le premier **Output Channel** (Canal de sortie) à contrôler. Par exemple, si le servo d'orientation est branché sur le canal 5, sélectionnez canal 5 comme sortie. Chaque axe de la nacelle sera attribué sur un canal de sortie différent.
5. Changez le mode pour **STUDENT** (Élève). Cette sélection ne s'applique qu'au canal de sortie sélectionné.
6. Sélectionnez le **Input Channel** (Canal d'entrée) de l'entraîneur qui contrôle le canal de sortie sélectionné lorsque l'entraîneur est activé.
7. Les canaux d'entrée peuvent être inversés ou gradués dans ce menu pour configurer les commandes élève pour une réponse correcte sur les canaux de sortie. Les menus de configuration du servo normaux pour le canal de sortie seront ignorés lorsque le signal de l'entraîneur commande un canal donné.
8. Répétez les étapes 4-7 pour configurer tous les canaux de sortie requis ; sélectionnez d'abord le **Output Channel** (Canal de sortie), changez le mode pour **Student** (Élève), sélectionnez le **Input Channel** (Canal d'entrée) et graduez et inversez la course si nécessaire.
9. Pour les connexions sans fil, touchez le bouton **Bind** (Affecter) pour mettre le NX7e en mode d'affectation entraîneur avant d'allumer le dispositif de suivi de tête sans fil (émetteur élève). Consultez la section Affectation de l'entraîneur sans fil pour de plus amples informations.

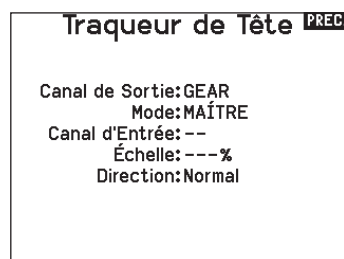
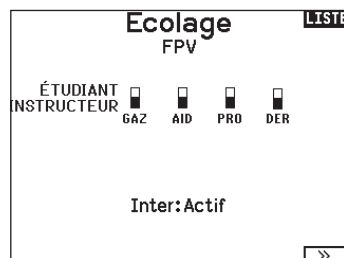

## Center Tone (Tonalité de centrage)

Le menu Center Tone (Tonalité de centrage) vous permet de sélectionner ou de changer le son émis par le NX7e lorsque la commande sélectionnée est en position neutre.

1. Sélectionnez un commutateur dans la liste.
2. Activez l'alarme en sélectionnant Tone (Tonalité). Sélectionner Inh (Inhiber) pour couper la tonalité de l'alarme.
3. Appuyez sur la molette pour enregistrer la sélection.

## Palette Utilities (Utilitaires de palette)

Les couleurs de l'écran de menu du NX7e peuvent être personnalisées à votre guise. Effectuez une sélection parmi les options de couleurs prédéfinies répertoriées sous Global Customized (Personnalisation globale) ou sélectionnez Personalize (Personnaliser) pour créer votre propre palette de couleurs RVB.

### Utilitaires de Palette PREC.

Nouveaux Modèles: Spektrum  
 Ce Modèle: Global Personnalisé  
 Personnalisez «Global personnalisé»  
 Personnalisez ce Modèle  
 Copier une Palette

## Paramètres système

Ce menu comporte 3 écrans :

- Paramètres Système
- Réglages supplémentaires
- Calibrage.

Sélectionnez Suivant (>>) ou Précédent (<<).

### Paramètres Radio LISTE

Utilisateur:  
 Menu Rouleaux: Délimité  
 Luminosité: 30 s 100%  
 Mode: 2  
 Type Batt: Lilon  
 Alarme: 3.50V  
 Affichage: Français  
 Voix: English  
 Palette par Défaut: Spektrum  
 Inact Alarme: 10 min.  
 Conf. d'Eteindre: Act >>

## Paramètres système

### Nom d'utilisateur

Le nom de l'utilisateur apparaît dans le coin inférieur gauche de l'écran principal.

Pour programmer le nom d'utilisateur :

1. Surlignez Utilisateur et pressez la roulette. L'écran de Nom d'utilisateur apparaît.
2. Surlignez la position désirée du caractère et pressez la roulette. Faites tourner la roulette vers la gauche ou la droite pour modifier les caractères et pressez-la pour enregistrer la sélection. Le Nom de l'utilisateur peut contenir jusqu'à 20 caractères en incluant les espaces.
3. Pressez le bouton Back pour enregistrer le nom de l'utilisateur et retourner à l'écran des Paramètres système.

### Roller Menu (Menu de défilement)

Le champ Roller Menu (Menu de défilement) permet un défilement continu des listes de menu.

Pour modifier le style du menu de défilement :

1. Faites défiler jusqu'à Roller Menu (Menu de défilement) et appuyez sur la molette de défilement.
2. Choisissez entre Bounded (Délimité) et Circular (Circulaire). Bounded (Délimité) est la sélection par défaut. Lorsque cette option est choisie, le défilement délimité s'arrête en haut ou en bas de la liste de menu.  
 Le défilement circulaire vous permet de passer de la fin d'une liste de menu directement à son début, et vice versa, en continuant à faire défiler la liste.

## Brightness (Luminosité)

Le champ Brightness (Luminosité) ajuste la période et la luminosité du rétroéclairage. Les options relatives à la période de luminosité sont les suivantes :

**On (Activé) :** Le rétroéclairage est toujours activé.

**Set Time (Régler l'heure) :** Le rétroéclairage est activé pendant 3, 10, 20, 30, 45 ou 60 secondes avant de s'atténuer automatiquement. Appuyez une fois sur la molette pour activer le rétroéclairage.

Le pourcentage de rétroéclairage ajuste l'intensité du rétroéclairage qu'il est possible de régler par incréments de 10 %, de 10 % (sombre) à 100 % (intense).

## Mode\*

Pour changer le mode du levier de la nacelle :

1. Faites défiler jusqu'à Mode et appuyez sur la molette.
2. Faites défiler vers la gauche ou la droite pour changer le mode du levier de la nacelle. Appuyez sur la molette pour enregistrer la sélection.
3. Sélectionnez NEXT (Suivant) dans le coin inférieur gauche jusqu'à ce que l'écran Calibration (Calibrage) apparaisse.

4. Placez toutes les commandes de l'émetteur en position centrale et procédez au calibrage avant de quitter le menu System Settings (Paramètres système). Consultez la section « Calibrage de votre émetteur » pour de plus amples informations.

\* Pour plus d'informations, consultez la section Ajustements physiques de l'émetteur à l'arrière de ce manuel.

## Battery Alarm (Alarme de batterie)

Pour le NX7e, l'alarme de batterie est réglée sur le type de batterie Lilon. Ceci ne peut pas être modifié. L'alarme se déclenche lorsque la batterie atteint la limite de tension faible.

Pour modifier la valeur de tension de la batterie en dessous de laquelle l'alarme se déclenche :

1. Faites défiler jusqu'à la tension de la batterie et appuyez sur la molette.
2. Faites pivoter la molette vers la gauche ou la droite pour modifier le niveau de tension.
3. Appuyez à nouveau sur la molette pour enregistrer la sélection.

## Sélection de la langue

A l'écran des Paramètres Système, faites tourner la roulette pour surligner Langue, puis pressez la roulette pour valider. Faites tourner la roulette pour faire défiler les langues. Quand la langue souhaitée est sélectionnée, pressez la roulette pour valider. Les noms que vous avez déjà enregistrés ne seront pas affectés

par le changement de langue. Après avoir changé la langue des textes, vous voudrez probablement changer également la langue des alertes vocales. Consultez les sections relatives aux "alertes vocales" et à la "carte SD" pour obtenir des informations complémentaires.

## Inactive Alarm (Alarme d'inactivité)

Une alarme s'active si l'émetteur n'est pas utilisé pendant un certain temps. L'alarme est utile car elle vous rappelle d'éteindre l'émetteur et d'éviter ainsi que la batterie de l'émetteur ne se décharge complètement.

Les options de l'alarme inactive sont les suivantes :

- |                             |              |          |
|-----------------------------|--------------|----------|
| • Inh (inhiber)             | • 5 min      | • 30 min |
| (Aucune alarme ne retentit) | • 10 min     | • 60 min |
|                             | (par défaut) |          |

Pour changer l'heure de l'alarme inactive :

1. Faites défiler jusqu'à l'heure de l'alarme en cours et appuyez sur la molette.
2. Faites défiler vers la gauche ou la droite pour changer l'heure de l'alarme. Appuyez sur la molette pour enregistrer la sélection.

## Power-Off Confirmation (Confirmation d'alimentation coupée)

L'activation de la confirmation d'alimentation coupée (Conf) entraîne l'affichage d'un message demandant de confirmer ou d'annuler la mise hors tension de l'émetteur lorsque vous appuyez sur le bouton d'alimentation.

La sélection par défaut du message de confirmation est désactivée.

Pour activer le message de confirmation d'alimentation coupée, faites défiler jusqu'à la sélection de menu et appuyez sur la molette de défilement. Le statut passe en monde Act.

Appuyez à nouveau sur la molette de défilement pour que le message passe à l'état Inhibit (inhiber).



## Réglages supplémentaires

Cet écran vous permet :

- D'activer ou de désactiver les sonneries
- De changer l'affichage des indicateurs de trims

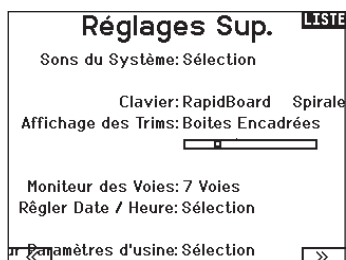

## Les sons du système

Pressez la roulette pour sélectionner Act (actives) ou Inactif (désactivées). Vous pouvez également désactiver toutes les sonneries en réglant le volume à 0.

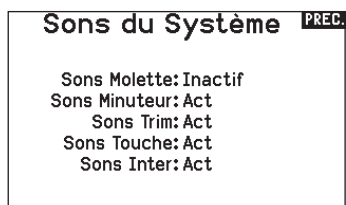

## Clavier

Il y a trois styles de clavier différents disponibles.

- Legacy – saisie originale sur une seule ligne, avec un défilement des caractères individuels
- SwiftBoard – clavier complet avec les chiffres en haut
- RapidBoard – clavier complet avec les chiffres à droite

Les claviers avec une spirale près de leur nom sautent à la ligne suivante quand vous faites défiler au-delà de la fin d'une ligne sur le clavier. La direction de défilement des caractères du clavier par défaut se fait vers le côté. Si vous maintenez enfoncée la touche fonction pendant le défilement, la direction de la navigation change pour aller vers le haut et le bas.

Un ensemble de lettres avec accents apparaît lorsqu'une voyelle est mise en surbrillance. Maintenez enfoncée la touche fonction et appuyez sur la molette de défilement pour sélectionner une lettre accentuée.

## Affichage des trims

Cette fonction permet de changer la forme de l'affichage des indicateurs de trim à l'écran principal. 3 options sont possibles :

- Boites encadrées (par défaut) : L'indicateur pendra la forme d'une boîte encadrée quand vous réglerez les trims.
- Flèches en boîtes : L'indicateur pendra la forme d'une flèche encadrée quand vous réglerez les trims.
- Flèches en boîtes : L'indicateur prendra la forme d'une flèche posée sur une ligne quand vous réglerez les trims.

“Inhiber” enlève toute barre et tout indicateur du menu principal.

**Pour modifier l'affichage des trims :**

1. Surlignez Affichage Trims et pressez une fois la roulette.
2. Faites tourner la roulette vers la gauche ou la droite pour changer l'affichage. Pressez la roulette pour enregistrer la sélection.

## Channel Monitor (Moniteur de canal)

Sélectionnez le nombre de canaux que vous souhaitez afficher sur le moniteur de canal (sélectionnez Default (Par défaut), 4, 6 ou 7 canaux).

### Set Date/Time (Régler la date/l'heure)

Lorsque vous sélectionnez cette option, un autre écran s'ouvre. Réglez l'heure et choisissez les options en fonction de vos besoins.

Date / Heure		PREC.
Heure:	11:35	
Date:	15	Juillet, 2020
Format de l'heure:	24-hr	
Affichage sur LCD?	Oui	
Compter avec la télém. GPS?	Oui	
Décalage Fuseau horaire:	0.0 heures	
Heure d'été:	Inh	

### Factory Reset (Réinitialisation aux paramètres d'usine)

Sélectionnez cette option pour réinitialiser le NX7e aux paramètres d'usine. En choisissant cette option, vous effacerez tous les paramètres et tous les modèles qui ont été définis dans la programmation du NX7e.

Retour Paramètres d'usine		PREC.
Effacer tout?		
<b>NON OUI</b>		

### Calibrage

L'écran de calibrage enregistre les courses maxi des potentiomètres de toutes les voies proportionnelles. Il est obligatoire de calibrer l'émetteur après avoir effectué un changement de mode.

#### Calibrage de l'émetteur

1. Déplacez les manches gauche et droit de haut en bas, puis placez-les au neutre.
2. Sélectionnez Sauvegarder pour enregistrer la calibration.

Calibrage			
	Gauche	Droit	
Bouger Manches	??	??	??
Centrer Manches	??	??	??
Pot:	??		
<b>Annuler</b>		<b>Sauvegarder</b>	

### Paramètres USB

Le menu USB Settings (Paramètres USB) vous permet de régler l'émetteur sur le mode Game Controller (Contrôleur du jeu) et d'accéder facilement au stockage de la mémoire interne. Régler le NX7e sur le mode Game Controller (Contrôleur du jeu) place le système en mode USB HID, permettant ainsi une connexion directe aux simulateurs compatibles en tant que contrôleur de jeu. Le système utilise le modèle actif et désactive le signal RF. Réglez le mode sur Inhibit (Inhiber) pour revenir à la fonction RF normale.

Sélectionnez Access Internal Storage (Accéder au stockage interne) pour accéder à la mémoire interne via le câble USB sans émettre de signal RF. Cliquez sur le bouton de retour ou sur la molette pour quitter et activer le signal RF.

Paramètres USB		PREC.
Modus:	Désactivé	
Accéder Stockage Interne		

## Transfer Memory card (Carte mémoire de transfert)

Ce menu vous permet :

- D'importer (copier) des modèles à partir d'un autre émetteur NX10
- D'exporter (transférer) des modèles vers un autre émetteur NX10
- De mettre à jour le logiciel Spektrum AirWare dans l'émetteur
- D'effectuer des captures d'écran
- D'importer/exporter des palettes de couleurs
- De sélectionner des emplacements de mémoire interne ou externe

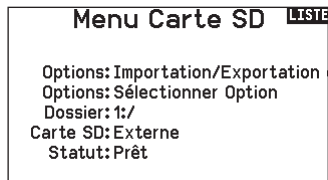

### Model Import/Export (Importer/Exporter des modèles)

Assurez-vous que les modèles actuellement stockés dans la mémoire interne de l'émetteur sont enregistrés sur une carte mémoire différente de l'émetteur avant d'exécuter ces fonctions.

#### Importer des modèles

Assurez-vous que les modèles actuellement stockés dans la mémoire interne de l'émetteur sont enregistrés sur une carte mémoire micro différente de l'émetteur avant d'exécuter cette fonction.

Pour importer un fichier de modèle individuel à partir de la carte mémoire :

1. Insérez la carte mémoire contenant le modèle que vous souhaitez importer dans la fente pour carte.
2. Dans le menu de la carte mémoire, sélectionnez la catégorie Model Import/Export (Importation/Exportation de modèles).
3. Sélectionnez l'option External SD Card (Carte SD externe).
4. Sélectionnez l'option Import Model (Importer un modèle).
5. Sélectionnez le modèle que vous souhaitez importer dans la liste des fichiers.
6. Sélectionnez Import (Importer) pour commencer le transfert du fichier.

Une fois le transfert terminé, l'émetteur active le nouveau fichier de modèle et l'écran principal s'affiche.

Une liste de contrôles avant le décollage peut apparaître avant l'écran principal si l'option liste de contrôle était active dans le fichier de modèle copié. Complétez la liste de contrôle ou sélectionnez MAIN (Principal) pour passer directement à l'écran principal. Pour plus d'informations, consultez la section Preflight Setup (Configuration avant le décollage).

#### Import All Models (Importer tous les modèles)

Pour importer tous les modèles de la carte mémoire :

1. Sélectionnez Import All Models (Importer tous les modèles).
2. Confirmez en sélectionnant IMPORT (Importer).

**IMPORTANT :** Après avoir importé un modèle, vous devez réaffecter l'émetteur et le récepteur. L'écran principal doit afficher DSM2 ou DSMX dans le coin supérieur gauche.

Vous pouvez importer un modèle à l'emplacement de votre choix. Si vous préférez utiliser l'option Import All (Tout importer), vous pouvez utiliser votre PC pour renommer le fichier SPM. Les deux premiers chiffres (01 à 50) correspondent au numéro du modèle de destination. Votre carte mémoire ne peut contenir que 50 modèles. Enregistrez les fichiers dans des dossiers sur la carte, puis supprimez de la carte tous les modèles inutilisés. Les fichiers sont sélectionnés en fonction de leur position dans le tableau de répertoires.

### File/Folder Management (Gestion des fichiers/dossiers)

La catégorie File/Folder Management (Gestion des fichiers/dossiers) vous permet de créer un dossier, de renommer un fichier ou de supprimer un fichier. Sélectionnez l'option souhaitée et suivez les instructions affichées à l'écran.

#### Export Model (Exporter le modèle)

Vous pouvez utiliser l'option Export Model (Exporter un modèle) pour exporter un seul fichier de modèle sur la carte mémoire.

1. Activez le modèle que vous souhaitez exporter.
2. Dans le menu de la carte mémoire, sélectionnez la catégorie Model Import/Export (Importation/Exportation de modèles).
3. Sélectionnez l'option External SD Card (Carte SD externe).
4. Sélectionnez l'option Export Model (Exporter un modèle).

L'écran Export to SD (Exporter vers SD) s'affiche. Les trois premiers caractères du nom du fichier correspondent au numéro de la liste de modèles (001, par exemple).

5. Si vous souhaitez renommer le fichier de modèle avant de l'exporter, faites défiler jusqu'au nom du fichier et appuyez sur la molette de défilement pour faire apparaître le clavier. Si vous ne souhaitez pas modifier le nom du fichier, passez à l'étape 8.
6. Attribuez un nouveau nom de fichier. Le nom de fichier peut contenir jusqu'à 25 caractères, l'extension de fichier .SPM étant incluse dans cette limite.
7. Appuyez sur le bouton Back (Retour) pour revenir à l'écran Export to SD (Exporter vers SD).
8. Sélectionnez Export (Exporter) pour enregistrer le fichier sur la carte mémoire.

Une fois l'exportation terminée, l'émetteur apparaît à nouveau sur l'écran du menu de la carte mémoire.

#### Export All Models (Exporter tous les modèles)

PPour exporter tous les modèles vers la carte mémoire :

1. Sélectionnez Export All Models (Exporter tous les modèles) dans les options du menu Transfer Memory card (Carte mémoire de transfert). L'écran Export All Models (Exporter tous les modèles) s'affiche.

**IMPORTANT :** La fonction Export All Models (Exporter tous les modèles) écrase tous les fichiers de modèle qui :

- sont déjà enregistrés sur la carte mémoire
  - portent le même nom. En cas de doute, enregistrez toujours les fichiers de modèle sur une autre carte mémoire.
2. Sélectionnez Export (Exporter) pour écraser les fichiers de la carte mémoire ou Cancel (Annuler) pour revenir au menu de la carte mémoire.

## Palette Import/Export (Importation/Exportation de palette)

### Import Palette (Importer une palette)

L'option Import Palette (Importer une palette) permet d'importer une palette à partir de la mémoire interne ou d'une carte mémoire externe.

1. Chargez la palette de couleurs sur une carte mémoire ou la mémoire interne.
2. Dans le menu de la carte mémoire, sélectionnez la catégorie Palette Import/Export (Importation/Exportation de palette).
3. Sous SD Card (Carte SD), sélectionnez l'emplacement (interne ou externe) où la palette a été chargée.
4. Sélectionnez l'option Import Color Palette (Importer la palette de couleurs).
5. Localisez et sélectionnez le fichier de la palette dans la liste des fichiers.
6. Sélectionnez Import (Importer) pour charger la palette sélectionnée dans le modèle actif.

### Export Palette (Exporter une palette)

L'option Export Palette (Exporter une palette) permet d'exporter une configuration de couleurs vers la carte mémoire ou la mémoire interne.

1. Assurez-vous que la palette active est celle que vous souhaitez exporter.
2. Dans le menu de la carte mémoire, sélectionnez la catégorie Palette Import/Export (Importation/Exportation de palette).
3. Sous SD Card (Carte SD), sélectionnez l'emplacement (interne ou externe) où la palette sera sauvegardée.
4. Si vous le souhaitez, renommez le fichier de palette avant de l'exporter vers la carte mémoire.
5. Utilisez la sélection de dossiers si vous souhaitez effectuer l'enregistrement dans un sous-dossier sur la carte.
6. Sélectionnez Export (Exporter) pour enregistrer le fichier. Une fois l'exportation terminée, l'émetteur apparaît à nouveau sur l'écran du menu de la carte mémoire.

## Fonctions spéciales

### Update AirWare (Mettre à jour AirWare)

**REMARQUE :** les DEL orange clignotent et une barre d'état apparaît à l'écran lors de l'installation des mises à jour d'AirWare. Ne mettez jamais l'émetteur hors tension lors de l'installation des mises à jour. Ne pas respecter cette consigne peut endommager les fichiers du système.

Avant d'installer des fichiers AirWare, veuillez toujours exporter tous les modèles vers une carte mémoire différente de la carte mémoire contenant la mise à jour. La mise à jour peut supprimer tous les fichiers du modèle.

Pour en savoir plus sur les mises à jour d'AirWare, rendez-vous sur [www.spektrumrc.com](http://www.spektrumrc.com).

1. Enregistrez la version d'AirWare souhaitée sur la carte mémoire.
2. Sélectionnez Update Firmware (Mettre à jour le micrologiciel) dans les options du menu de la carte mémoire. L'écran Select File (Sélectionner le fichier) s'affiche.
3. Sélectionnez la version d'AirWare souhaitée dans la liste des fichiers. Lors de l'installation des mises à jour, l'écran de l'émetteur est noir. Les barres à DEL orange clignotent et la barre du statut de la mise à jour s'affiche à l'écran.

### Screen Print (Impression écran)

Utilisez l'option Screen Print (Impression d'écran) pour réaliser des captures d'écran de l'écran actif avec cette fonctionnalité. Lorsque cette option est sélectionnée, le système vous demande d'abord de choisir le commutateur qui activera cette fonction. Chaque fois que le commutateur sélectionné est actionné, le système enregistre une capture d'écran, au format bitmap (.bmp), de l'écran actif dans le dossier racine de la carte mémoire sélectionnée, qu'elle soit interne ou externe.

### Format SD Card (Formater la carte SD)

Sélectionnez cette option si vous souhaitez formater la carte SD.

**IMPORTANT :** utilisez un ordinateur pour sauvegarder l'ensemble du contenu de la carte interne avant de la formater. Si vous formatez la carte interne, vous supprimez l'ensemble du contenu de la carte, y compris celui qui a été pré-chargé en usine pour la voix, les BNF de modèle et les fichiers types.

## À propos/Informations réglementaires

### Numéro de série

Cette fonction affiche le numéro de série de l'émetteur et la version du logiciel.

Le numéro de série vous servira à enregistrer votre émetteur sur le site Spektrum Community pour effectuer les mises à jour du logiciel.

### Export du numéro de série de l'émetteur vers la carte SD

L'export du numéro de série de l'émetteur sur la carte SD vous permet d'effectuer un copier/coller du numéro de série à l'écran d'enregistrement du site [community.spektrumrc.com](http://community.spektrumrc.com).

Pour exporter le numéro de série :

1. Insérez une carte SD dans le lecteur de l'émetteur.
2. Surlignez Export et pressez la roulette. L'écran de statut de la carte SD apparaît et doit afficher MY\_NX7e.xml au milieu de l'écran.
3. Pressez de nouveau la roulette pour retourner à l'écran du numéro de série.
4. Mettez l'émetteur hors tension et retirez la carte SD.
5. Insérez la carte SD dans le lecteur de carte de votre ordinateur.
6. Ouvrez le fichier MY\_NX7e.xml situé sur la carte SD. Vous pouvez maintenant copier/coller le numéro de série dans vos fichiers personnels ou sur le site Spektrum Community ([community.spektrumrc.com](http://community.spektrumrc.com)).

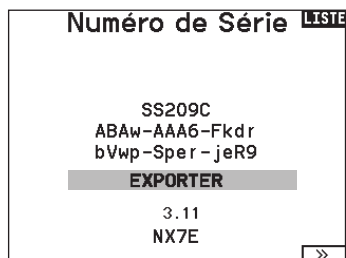

### Localisation de la version du logiciel Spektrum Airware

La version du logiciel de l'émetteur apparaît entre (<<) et (>>) en bas de l'écran du numéro de série. Notez le numéro de la version avant d'effectuer une mise à jour du logiciel sur le site [Community.SpektrumRC.com](http://Community.SpektrumRC.com)

**IMPORTANT :** Les fichiers du logiciel Spektrum AirWare sont spécifiques à chaque numéro de série d'émetteur, vous ne pouvez donc pas transférer les fichiers du logiciel Spektrum AirWare d'un émetteur à un autre, par exemple télécharger une fois la mise à jour Spektrum Airware et tenter de l'installer sur plusieurs émetteurs.



## LISTE DES FONCTIONS

Après avoir sélectionné le numéro de modèle que vous souhaitez utiliser et avoir défini le type d'aéronef, le type d'aile et de queue, ainsi que d'autres détails dans le menu System Setup (Configuration du système), utilisez Function list (Liste des fonctions) pour définir les détails spécifiques à la configuration de votre modèle, tels que la course du servo, l'inversion, le mixage, etc. L'écran principal apparaît lorsque vous allumez l'émetteur. Appuyez une fois sur la molette pour afficher la liste des fonctions.

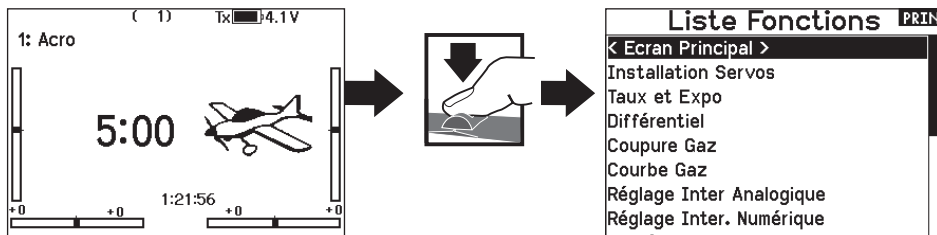

### Paramétrage des servos

Ce menu contient les fonctions suivantes :

- Travel Adjust (Réglage de la course)
- Reverse (Marche arrière)
- Sub-trim (Sous-compensateur)
- Channel Name (Nom des canaux)

#### Réglage de la course

Cette fonction permet de régler la course ou les limites du mouvement du bras du servo.

Pour effectuer le réglage de la course :

1. Surlignez la voie que vous voulez régler et pressez la roulette. Quand vous réglez les valeurs des courses d'un manche :
  - a. Placez le manche au neutre pour régler les deux directions simultanément.
  - b. Pour ajuster la course dans une direction seulement, déplacez le manche dans la direction que vous souhaitez régler. Maintenez le manche dans la direction désirée durant le réglage de la course.
3. Faites tourner la roulette vers la gauche ou la droite pour régler la valeur de la course. Pressez la roulette pour enregistrer la sélection.

**IMPORTANT :** ALT, ROL, PIT et YAW remplacent les voies THR, AIL, ELE et RUD pour les multi-rotors pour mieux correspondre aux axes de vol d'un multi-rotor. Ce changement est effectif dans l'intégralité des options menu d'un multi-rotor.

#### Sub-Trim

Cette fonction permet de régler le point central de la course du servo.

**REMARQUE :** Utilisez uniquement de faibles valeurs de sub-trim sinon vous risquez d'endommager les servos.

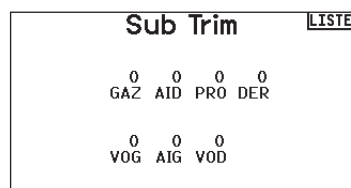
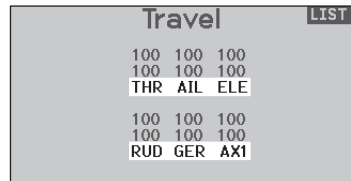
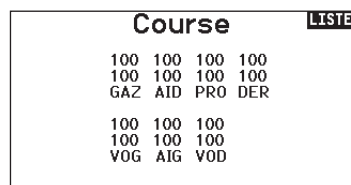

#### Inversion de la direction

Utilisez cette fonction pour inverser la direction des servos, par exemple, si la profondeur s'incline vers le haut au lieu de s'orienter vers le bas, inversez la direction.

Pour inverser la direction d'une voie :

1. Surlignez Course et pressez la roulette. Faites tourner la roulette vers la gauche jusqu'à l'apparition d'Inversion et pressez la roulette une nouvelle fois pour enregistrer la sélection.
2. Surlignez la voie que vous souhaitez inverser et pressez la roulette.

Si vous modifiez le sens de la voie des gaz, un écran de confirmation apparaît. Sélectionnez OUI pour inverser la direction de la voie. Un second écran apparaît afin de vous rappeler de réaffecter votre émetteur et le récepteur.

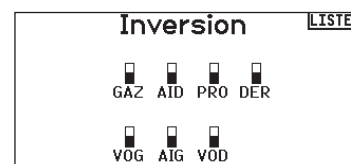

**ATTENTION :** Réaffectez toujours l'émetteur et le récepteur après avoir inversé la voie des gaz. En cas de non-respect de cette consigne vous risquez de vous retrouver en position plein gaz si le failsafe s'active.

Effectuez toujours un test de contrôle après avoir effectué des réglages afin de confirmer que le modèle répond correctement aux commandes.

**ATTENTION :** Après avoir réglé les servos, réaffectez toujours l'émetteur et le récepteur pour programmer le failsafe.

## Taux et Expo

es fonctions Rates (Débattements) et Exponential (Exponentiel) sont disponibles sur les canaux d'aileron, de gouverne de profondeur et de gouverne de direction.

### Pour ajuster les débattements et l'exponentiel :

1. Faites défiler jusqu'au canal et appuyez une fois sur la molette. Faites défiler vers la gauche ou la droite pour sélectionner le canal que vous souhaitez modifier et appuyez de nouveau sur la molette pour enregistrer la sélection.
2. Faites défiler jusqu'à Switch (Commutateur) et sélectionnez le commutateur qui activera Rates (Débattements) et Expo (Exponentiel) pour ce canal.
3. Faites défiler jusqu'à Rate (débattement) et appuyez sur la molette. Faites défiler vers la gauche ou la droite pour modifier la valeur et appuyez de nouveau sur la molette pour enregistrer la sélection.

L'exponentiel affecte la sensibilité de la réponse de commande autour du centre mais n'a aucun effet sur la course globale.

Un exponentiel positif réduit la sensibilité autour du centre du mouvement du cardan.

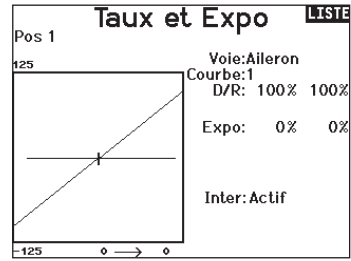

## Différentiel (Avions et planeurs uniquement)

Cette fonction vous permet d'augmenter ou de diminuer la valeur de différentiel entre les mouvements des gouvernes d'ailerons. Une valeur positive de différentiel diminue le mouvement vers le « haut » sans affecter le mouvement vers le « bas » de l'autre gouverne. Une valeur négative de différentiel diminue le mouvement vers le « bas » sans affecter le mouvement vers le « haut » de l'autre gouverne. Le menu différentiel n'apparaît que si une aile à multiples servos a été sélectionnée dans les types d'ailes.

### Pour régler le différentiel :

1. Surlignez Inter et pressez la roulette. Faites tourner la roulette vers la droite pour sélectionner On (Différentiel toujours actif) ou assigner le différentiel à une position d'un interrupteur.
2. Pressez la roulette une seconde fois pour enregistrer la sélection.

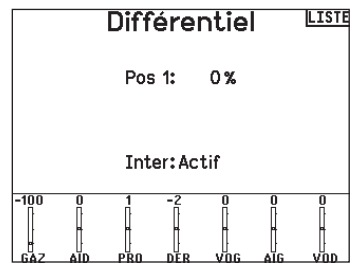

3. Surlignez Diff: et pressez la roulette une fois pour changer la valeur.
4. Pressez de nouveau la roulette pour enregistrer la sélection.

## Coupure des gaz

Cette fonction vous permet d'assigner la coupure moteur à une position d'un interrupteur. Cette fonction s'active indépendamment du mode de vol. Quand vous activez la coupure des gaz, la voie des gaz se place dans une position pré-programmée (généralement Off). Vous devrez peut-être utiliser une valeur négative pour mettre les gaz en position coupée.

**ATTENTION :** Testez toujours le modèle avant d'effectuer des ajustements pour vous assurer que le modèle répond aux commandes souhaitées.

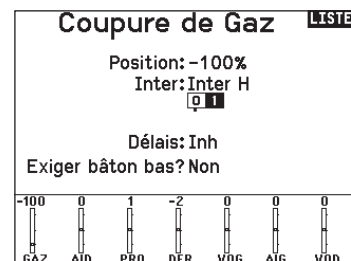

## Throttle Courbe des gaz

Vous pouvez utiliser cette fonction pour optimiser la réponse des gaz. Un maximum de 7 points sont disponibles sur la courbe de gaz.

**Pour ajouter des points à la courbe des gaz :**

1. Déplacez le manche des gaz dans la position où vous voulez ajouter le nouveau point.
2. Surlignez Ajout Pt et pressez la roulette pour ajouter le point.

**Pour supprimer des points de la courbe des gaz :**

1. Déplacez le manche des gaz jusqu'à ce que le curseur se situe à proximité du point que vous souhaitez retirer.
2. Surlignez Efface Pt. et pressez la roulette pour retirer le point.

Si vous programmez plusieurs courbes de gaz et que vous souhaitez en éditer une, cette courbe devra être activée à l'écran des courbes de gaz avant d'effectuer les modifications.

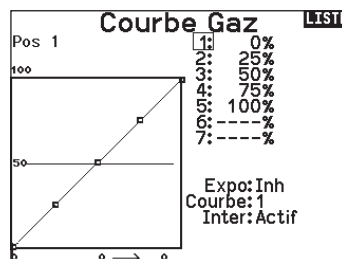

## Paramétrage interrupteur analogique

Cette fonction permet d'utiliser tous les manches et les potentiomètres pour par exemple activer les mixages.

**Pour ajouter un point d'enclenchement :**

1. Déplacez le manche, le levier ou le potentiomètre dans la position désirée pour le point d'enclenchement.
2. Surlignez le point d'enclenchement désiré et pressez une fois la roulette pour enregistrer la sélection.

Pour supprimer un point d'enclenchement, surlignez le point désiré et pressez le bouton Clear.

## Configuration d'interrupteur numérique

Cette fonction vous permet de définir les valeurs pour chaque position d'un interrupteur numérique et de l'interrupteur des modes de vol. L'interrupteur peut être assigné à une voie dans le menu de configuration des entrées des voies. De plus, l'interrupteur de mode de vol peut avoir des valeurs de position définies pour chaque mode de vol et peuvent être utilisées dans un mixage ou pour commander une voie à l'aide des valeurs entrées dans la Configuration d'interrupteur numérique.

**Pour utiliser la fonction de configuration d'interrupteur numérique :**

1. Entrez dans le menu de configuration d'interrupteur numérique appuyez sur la roulette en sélectionnant Désactivé.
2. Faites tourner la roulette pour sélectionner l'interrupteur ou l'interrupteur de mode de vol et appuyez sur la roulette pour sélectionner.
3. Faites tourner la roulette pour atteindre la position désirée et appuyez sur la roulette pour sélectionner.
4. Faites tourner la roulette jusqu'à la valeur désirée, puis pressez la roulette pour valider.
5. Répétez les étapes 4 et 5 pour toutes les positions que vous souhaitez ajuster.
6. Si vous désirez utiliser un interrupteur pour commander une voie, déplacez le curseur sur Voie: Désactivé en bas de l'écran et appuyez sur la roulette. Vous serez envoyé à l'écran de configuration des voies pour assigner la voie à un interrupteur.
7. Répétez les étapes de 2 à 6 pour tous les interrupteurs désirés.

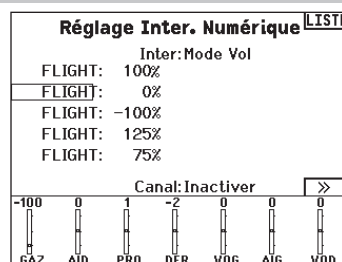

**IMPORTANT :** Après avoir quitté l'écran de configuration d'interrupteur numérique, il sera affiché désactivé en haut de l'écran de retour. Si vous désirez modifier une valeur précédemment fixée, sélectionnez l'interrupteur pour afficher les valeurs précédemment entrées et ainsi vous pourrez les modifier.



## Mixage

Le mixage permet à l'entrée de contrôle d'un canal d'affecter plusieurs canaux à la fois. Les fonctions de mixage supportent :

- Le mixage d'un canal à un autre canal.
- Le mixage d'un canal à lui-même.
- L'attribution d'un décalage sur un canal.
- Lier le trim primaire au trim secondaire.

Ces mixages sont disponibles pour chaque mémoire de modèle :

- 7 mixages programmables
- Cyclique à Gaz (HELI)
- Plateau cyclique (HELI)
- Gouverne de profondeur à Volet (ACRO)
- Aileron à Gouverne de direction (ACRO)
- Gouverne de direction à Aileron/Gouverne de profondeur (ACRO)
- Aileron>Gouverne de direction (SAIL)
- Aileron>Volet (SAIL)
- Gouverne de profondeur>Volet (SAIL)
- Volet>Gouverne de profondeur (SAIL)

Lorsque vous choisissez un nouveau mixage programmable, vous pouvez choisir entre un mixage normal ou un mixage de courbe. Les mixages spécialisés rempliront les données du menu de mixage et changeront en fonction du type d'aéronef et des sélections de type d'aile. Chaque mixage spécialisé possède des caractéristiques spécifiques pour sa fonction prévue.

Mixing			MAIN
< BACK >			
RUD > AIL/ELE		Inh	
AIL > RUD		Inh	
Mix 1:	INH > INH	Inh	
Mix 2:	INH > INH	Inh	
Mix 3:	INH > INH	Inh	
Mix 4:	INH > INH	Inh	
Mix 5:	INH > INH	Inh	
Mix 6:	INH > INH	Inh	

Mix 1	PREC.
Normal	
Courbe	

### Mixage normal

Sur la deuxième ligne, sélectionnez un canal pour le contrôle maître à gauche et le contrôle esclave à droite. Les entrées du canal maître contrôlent les canaux maître et esclave. Par exemple, Throttle > Rudder (Gaz > Gouvernail) fait de Gaz le canal maître et de Gouvernail le canal esclave. Un moniteur de canal en bas de l'écran montre comment les canaux répondent aux entrées pendant la configuration. Pour visualiser un mixage sur le moniteur, le commutateur de mixage doit être en position active ou le commutateur réglé sur ON (ACTIVÉ).

#### Rate (Débattement)

Modifiez la valeur de débattement pour contrôler la course et la direction (valeur positive ou négative pour inverser) du canal esclave.

#### Offset (Décalage)

Changez la valeur du décalage pour déplacer la position de centre effectif du canal esclave. Une valeur positive ou négative détermine la direction du décalage. Le décalage n'est pas disponible pour les mixages de courbe.

#### Trim

Si le trim du canal maître doit également ajuster le canal esclave, réglez le Trim sur Act.

#### Curve (Page des courbes)

La valeur de la courbe correspond à chaque page de valeurs affectées à une position de commutateur. Maintenez la valeur de la courbe correspondant à la case en surbrillance sous la position du commutateur avec une configuration de base.

Mix 1			PREC.
INH > INH			
Taux:	0%		0%
Offset:	0%		
Courbe: 0			
Inter: Inactif			
Réinit.			
-100	0	1	-2
Gaz	AIL	PRU	DER

#### Switch (Commutateur)

Sélectionnez le commutateur que vous souhaitez utiliser pour activer le mixage. La case noire indique la position du commutateur où la page de la courbe actuellement affichée est active, et la coche sous les cases indique la position actuelle du commutateur. Sélectionnez ON (ACTIVÉ) si vous souhaitez activer le mixage à plein temps et ne souhaitez pas utiliser de commutateur.

**CONSEIL :** utilisez Auto Switch Select (Sélection automatique des commutateurs) pour sélectionner le commutateur.



**ATTENTION :** effectuez toujours un test de contrôle de votre modèle après avoir changé de mixage.

## Mixage de courbe

Si vous voulez pouvoir assigner le canal de sortie pour répondre sur une courbe ou agir comme un commutateur, l'option Curve mix (Mixage de courbe) vous permettra de déplacer le canal de sortie à n'importe quelle valeur jusqu'à 7 points le long de la course du canal d'entrée. Sous les valeurs de la courbe, sélectionnez un canal pour le contrôle maître à gauche et le contrôle esclave à droite. Par exemple, Throttle > Rudder (Gaz > Gouvernail) fait de Gaz le canal maître et de Gouvernail le canal esclave.

Un moniteur de canal en bas de l'écran montre comment les canaux répondent aux entrées pendant la configuration. Pour visualiser un mixage sur le moniteur, le commutateur de mixage doit être en position active ou le commutateur réglé sur ON (ACTIVÉ).

### Trim

Si le trim du canal maître doit également ajuster le canal esclave, réglez le Trim sur Act.

### Curve (Courbe)

La valeur de la courbe correspond à chaque page de valeurs affectées à une position de commutateur. Maintenez la valeur de la courbe correspondant à la case en surbrillance sous la position du commutateur avec une configuration de base.

### Switch (Commutateur)

Sélectionnez le commutateur que vous souhaitez utiliser pour activer le mixage. La case noire indique la position du commutateur où la page de la courbe actuellement affichée est active, et la coche sous les cases indique la position actuelle du commutateur.

Sélectionnez ON (ACTIVÉ) si vous souhaitez activer le mixage à plein temps et ne souhaitez pas utiliser de commutateur.

**CONSEIL :** utilisez Auto Switch Select (Sélection automatique des commutateurs) pour sélectionner le commutateur.



**ATTENTION :** effectuez toujours un test de contrôle de votre modèle après avoir changé de mixage.

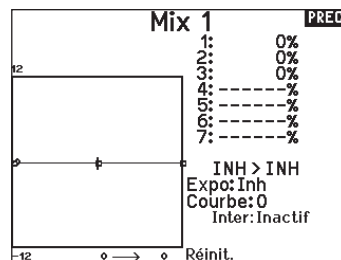

### Options de configuration avancées de la (page de) courbe

La sélection de courbe dans les mixages Normal (Normale) ou Curve (De courbe) peut vous permettre de configurer jusqu'à 9 pages de paramètres différents. Les paramètres de courbe d'un mixage ne sont pas appliqués aux autres mixages. Cette option peut être utile si vous souhaitez tester des mixages et ne pas supprimer les configurations actuelles, ou peut servir lorsque vous utilisez de nombreux modes de vol. Avec cette option, vous pouvez avoir une page de mixage distincte pour chaque mode de vol.

Pour sélectionner la page que vous souhaitez ajuster :

1. Attribuez le commutateur et commencez par votre première position de commutateur.
2. Faites défiler jusqu'à l'option Curve (Courbe) et remplacez la valeur par le chiffre souhaité pour cette (page de) courbe.
3. Faites défiler jusqu'à la case située au-dessus de la position active du commutateur et appuyez sur la molette pour attribuer la (page de) courbe à cette position du commutateur.
4. Déplacez le(s) commutateur(s) à la position suivante que vous souhaitez configurer, sélectionnez la (page de) courbe que vous souhaitez utiliser et répétez le processus.

## Test de portée

La fonction Range Test (Test de portée) réduit la puissance en sortie. Cela permet, lors d'un contrôle de portée, de vérifier que la liaison RF fonctionne correctement. Avant toute session de vol, procédez à un contrôle de portée pour confirmer le fonctionnement du système.

Pour accéder à l'écran de test de portée :

1. Avec l'émetteur sous tension à l'écran principal ou de télémétrie, pressez la roulette pour afficher la liste des fonctions.
2. Faites tourner la roulette pour surligner Test de portée puis pressez la roulette pour accéder à la fonction.
3. A l'écran de Test de Portée, pressez et maintenez le bouton écolage. L'écran affiche Puissance réduite. Dans ce mode, la sortie RF est limitée afin de vous permettre d'effectuer un test de portée de votre système.
4. Si vous relâchez le bouton écolage, l'émetteur retourne à la puissance normale d'émission.

**IMPORTANT :** Les alarmes de télémétrie sont désactivées pour le test de portée.

### Contrôle de portée de la NX7e

1. Le modèle étant retenu au sol, placez-vous à 30 pas (90pieds/28 mètres environ) de celui-ci.
2. Tenez-vous face au modèle, l'émetteur étant dans votre position de vol normale, et mettez votre émetteur en mode Range Test (Test de portée) et appuyez sur le bouton Trainer pour réduire la puissance en sortie.
3. Testez les commandes. Vous devez disposer d'un contrôle total du modèle alors que l'émetteur se trouve en mode Range Test.
4. En cas de problèmes de contrôle, appelez l'Assistance Produit Horizon pour obtenir de l'aide.
5. Si vous effectuez un contrôle de portée alors que le module de télémétrie est actif, l'écran affichera les données du Flight Log.

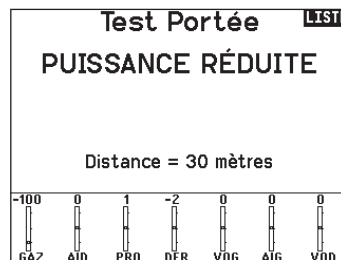

## Chronomètre

La NX7e vous permet de programmer (pour s'afficher à l'écran) un compte à rebours ou d'utiliser un chronomètre classique. Une alarme sonne quand la valeur programmée est atteinte. Vous pouvez programmer le démarrage du chronomètre en utilisant l'interrupteur écolage ou un démarrage automatique quand les gaz sont dans une position définie. Deux chronomètres indépendants sont paramétrables pour chaque modèle. 2 chronomètres intégrés sont disponibles pour afficher à l'écran principal le temps d'utilisation d'un modèle spécifique. Un chronomètre global du système est également disponible.

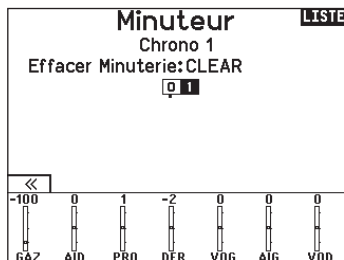
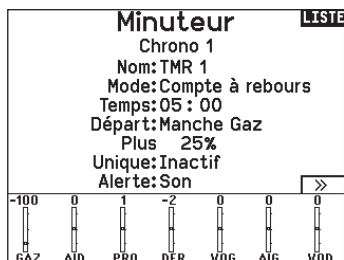

## Télémetrie

Cette fonction est située dans les paramètres système et dans la liste des fonctions, vous pouvez donc accéder à la télémetrie à partir des deux listes. Vous devez mettre le récepteur et l'émetteur hors tension, puis les remettre sous tension pour effacer les données de télémetrie. Vous pouvez effacer les valeurs min/max en pressant le bouton CLEAR.

**ATTENTION :** Ne modifiez JAMAIS les paramètres de la télémetrie quand l'avion est alimenté. La sortie de l'écran de télémetrie entraîne une brève interruption de la sortie RF causant une perte de liaison.

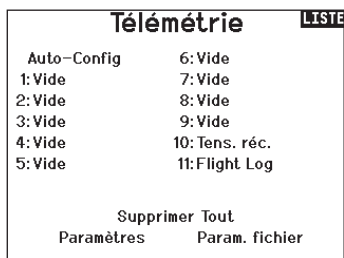

## Programmation en aval

Si vous affectez un récepteur compatible avec Forward Programming (Programmation en aval) à votre NX7e, un menu Forward Programming (Programmation en aval) apparaîtra automatiquement dans la liste des fonctions. Considérez ce menu de programmation en aval comme une interface de programmation pour votre récepteur connecté. La structure du menu, ses options et toutes les modifications apportées se font directement sur le récepteur, l'émetteur n'est qu'une interface. Chaque appareil peut disposer d'une structure de menu différente et fonctionner d'une manière différente que le prochain appareil compatible avec Forward Programming (Programmation en aval). Le récepteur doit être sous tension et connecté pour pouvoir accéder au menu Forward Programming (Programmation en aval).



## Configuration VTX

Pour les émetteurs vidéo compatibles, ce menu peut sélectionner les options directement depuis votre NX7e. Réglez le niveau de puissance et la fréquence de votre émetteur vidéo, puis sélectionnez SEND (ENVOYER) pour effectuer le changement.

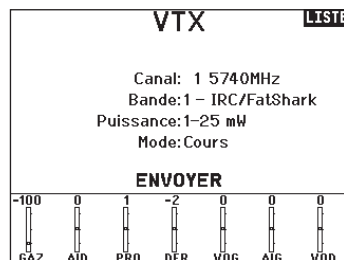

## Function Bar (Barre de fonction)

La Function Bar (Barre de fonction) du NX7e offre 2 fonctionnalités, Ticker Tape (Téléscripteur) pour afficher les valeurs de télémétrie et My List (Ma liste) qui permet un accès rapide aux éléments choisis du menu qui sont fréquemment utilisés.

Lorsque l'émetteur NX7e expose l'affichage normal (écran d'accueil), le système affiche la télémétrie défilant en bas de l'écran.

Sélectionnez Function Bar (Barre de fonctions) dans Function List (Liste des fonctions) pour accéder à l'écran de configuration. Sélectionnez l'affichage Ticker Tape (Téléscripteur) ou l'affichage My List (Ma liste) pour la configuration.

### Configuration du téléscripteur

L'écran peut afficher jusqu'à 10 fonctions sur la barre.

Chaque emplacement peut être configuré pour contenir :

- Un rapport de capteur télémétrique
- La position d'un commutateur d'entrée

### Configuration du capteur (Sensor)

Sélectionnez les capteurs que vous souhaitez afficher dans la liste des capteurs de la liste de télémétrie active. Après avoir sélectionné un capteur, configurez les données à afficher en fonction de vos besoins.

### Field (Champ)

Sélectionnez l'entrée que vous souhaitez afficher et la durée pendant laquelle elle doit être affichée.

### Configuration de My List (Ma liste)

My List (Ma liste) vous donne un accès rapide à une courte liste d'éléments de menu couramment utilisés que vous créez.

- Appuyez sur le bouton Function (Fonction) pour ouvrir My List (Ma liste).
- Faites défiler pour sélectionner le menu souhaité et cliquez pour choisir cette option.
- CLEAR (EFFACER) vous amènera à la première entrée de la liste
- BACK (RETOUR) ou FUNC (FONC) vous fera revenir à l'écran d'origine.

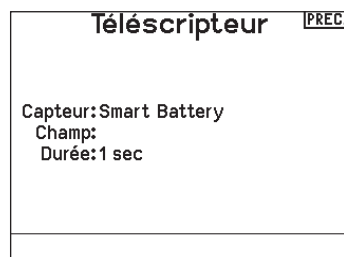

**IMPORTANT :** si une option de menu n'est pas disponible dans la liste des fonctions, par exemple en raison d'un changement de type d'aile/de queue, elle ne sera pas sélectionnable dans My List (Ma liste).

**IMPORTANT :** vous pouvez sélectionner des entrées dans la liste des fonctions, mais vous ne pouvez pas choisir des sous-options dans la configuration de My List (Ma liste).

## Affectation

Le menu Bind (Affectation) permet d'accéder à l'écran Bind (Affectation) à partir de Function List (Liste des fonctions). Après avoir sélectionné Bind (Affectation), un écran Caution (Attention) indiquant que l'émetteur RD va être désactivé apparaît. Appuyez sur YES (OUI) pour continuer sur l'écran Bind (Affectation) ou sur NO (NON) pour revenir à Function List (Liste des fonctions).

Le menu Bind (Affectation) vous permet d'affecter un émetteur et un récepteur sans éteindre l'émetteur. Ce menu s'avère utile si vous programmez un modèle et que vous devez affecter le récepteur pour les positions de sécurité.

Consultez la section « Programmation des positions de sécurité » pour de plus amples informations.

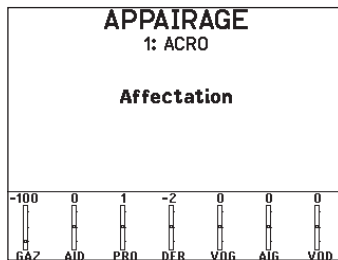

## Démarrage de l'entraîneur

Le menu Start Trainer (Démarrage de l'entraîneur) vous permet de régler l'émetteur en mode instructeur ou élève à partir de Function List (Liste des fonctions).

## Paramètres système

Appuyez ici pour entrer dans les paramètres système sans devoir mettre l'émetteur hors tension. Un écran d'avertissement va s'afficher expliquant que la liaison RF va être arrêtée (L'émetteur va cesser d'émettre le signal). Pressez OUI si vous êtes sûr de vouloir accéder aux paramètres système. Si ce n'est pas le cas, pressez NON pour quitter cet écran et continuer l'utilisation. Si vous n'effectuez pas de sélection, le système quittera cet écran après un délai de 10 secondes.

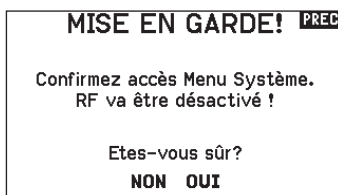

**AVERTISSEMENT** : Ne sélectionnez pas quand votre modèle est sous tension ou non sécurisé.

## État de charge

Consultez la page Charge Status (état de charge) pour voir l'état de la batterie, y compris le pourcentage de charge. Quand l'émetteur est connecté à une alimentation USB, cette page affiche également le courant de charge et la tension d'entrée.

**IMPORTANT** : quand vous chargez la radio pendant son utilisation, un indicateur de l'état de charge s'affiche sur le côté droit de l'affichage LCD, sur tous les écrans.

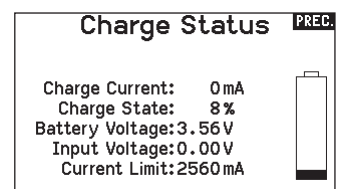

## Moniteur

Le moniteur affiche la position des servos de chaque voie de façon graphique et numérique. Cela permet de vérifier le fonctionnement des mixages, les trims, les débattements, etc. La valeur numérique est directement liée à la course, 100% de la course = une valeur de 100% sur le moniteur.

Le nombre de voies affichées peut être modifié en allant sur Réglages Supplémentaires dans le menu des paramètres du système.

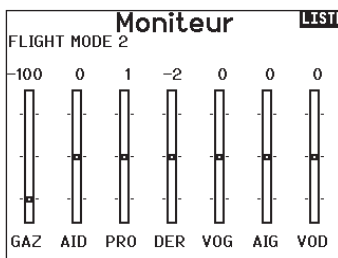

**Les options de menu suivantes sont uniquement disponibles quand elles sont activées à l'écran Type de modèle.**

### **Différentiel empennage en V**

Seulement disponible en mode planeur quand l'option empennage en V A ou B est activée. Consultez la section Planeur pour effectuer les réglages.

### **Courbure prédéfinie**

Seulement disponible en mode planeur quand la configuration d'aile à 2 ailerons est sélectionnée. Consultez la section Planeur pour effectuer les réglages.

### **Système de courbure**

Seulement disponible en mode planeur quand la configuration d'aile à 2 ailerons est sélectionnée. Consultez la section Planeur pour effectuer les réglages.

### **Volets**

Seulement disponible en mode avion quand la configuration d'aile à volets est sélectionnée. Consultez la section Avion pour effectuer les réglages.

### **Courbe de pas**

Seulement disponible en mode hélicoptère. Consultez la section Hélicoptère pour effectuer les réglages.

### **Plateau cyclique**

Seulement disponible en mode hélicoptère. Consultez la section Hélicoptère pour effectuer les réglages.

### **Gyro**

Seulement disponible en mode hélicoptère. Consultez la section Hélicoptère pour effectuer les réglages.

### **Courbe d'anticouple**

Seulement disponible en mode hélicoptère. Consultez la section Hélicoptère pour effectuer les réglages.

### **Coupure du moteur**

Seulement disponible en mode multi-rotor. Consultez la section Multi-rotor pour effectuer les réglages.

### **Courbe des gaz**

Seulement disponible en mode multi-rotor. Consultez la section Multi-rotor pour effectuer les réglages.

## ACRO (AVION)

**ATTENTION :** Effectuez toujours un test des commandes de votre modèle avec l'émetteur après la programmation afin de vérifier que le modèle répond de la façon désirée.

**REMARQUE :** Référez-vous au manuel de votre avion pour les débattements recommandés.

### Type d'appareil

Utilisez l'écran du Type d'appareil pour sélectionner le type d'aile et d'empennage correspondant à votre modèle. Les configurations disponibles sont affichées à l'écran.

**Sélectionnez l'aile et les types de queue avant de procéder à toute autre programmation.**

Consultez le site [www.spektrumrc.com](http://www.spektrumrc.com) pour des informations complémentaires et les mises à jour du logiciel de la NX7e.

#### Types d'Aile

- Normale
- Flaperons\*
- Double ailerons\*
- 1 Aileron 1 Volet\*
- 1 Aileron 2 Volets\*
- 2 Ailerons 1 Volet\*\*
- 2 Ailerons 2 Volet\*\*
- Elevons\*
- Elevons B\*

#### Types d'empennage

- Normal
- Empennage en V (A)\*\*
- Empennage en V (B)\*\*
- 2 x Profondeurs
- 2 x Dérives
- 2 x Dérives, 2 x Profondeurs
- Canard
- Canard B

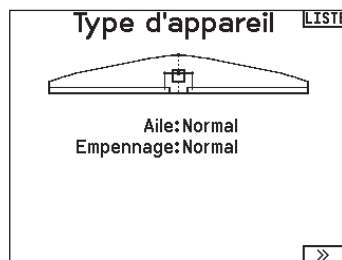

\* La sélection de plusieurs ailerons active l'option de menu Différentiel.

\*\*Considérez les fonctions « V-Tail A » (empennage en V A) et « V-Tail B » (empennage en V B) comme une permutation des fiches de servo à l'intérieur du système. Si l'empennage en V A ne fonctionne pas correctement avec votre appareil, essayez l'empennage en V B.

### Connexions recommandées des servos

#### Connexion pour une aile à double ailerons



#### Connexion pour un empennage en V

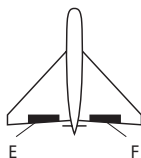

#### Connexion pour une aile à double élévon

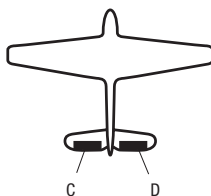

- A** Voie AUX 1 (aileron gauche)
- B** Voie AILE (aileron droit)
- C** Voie ELEV (partie gauche de l'empennage en V)
- D** Voie RUDD (partie droite de l'empennage en V)
- E** Voie AILE (aileron gauche)
- F** Voie ELEV (aileron droit)

### Aircraft Options (Options de l'aéronef)

Pour changer l'icône d'aéronef :

1. Dans l'écran Aircraft Type (Type d'aéronef), sélectionnez NEXT (SUIVANT) en bas à droite de l'écran. Cela vous permettra d'accéder à l'écran Aircraft Options (Options de l'aéronef).
2. Faites défiler jusqu'à l'image, puis effectuez un clic. Faites pivoter la molette vers la gauche ou la droite pour afficher les images en option.
3. Cliquez sur l'image que vous souhaitez sélectionner.

Pour utiliser les menus Gyro :

Choisissez **3-Axis Gyro (Gyroscope à 3 axes)** si vous souhaitez utiliser une seule valeur de gain pour gérer votre gyroscope à 3 axes. Si vous souhaitez modifier le gain de gyroscope en fonction de vos modes de vol, sélectionnez **Gyro 1,2** ou **3**.

Pour utiliser la courbe de tangage :

Si vous voulez une courbe de tangage dans un avion, activez cette fonction.

Vous ne pouvez utiliser que deux de ces options en raison de la limite du nombre de canaux de votre NX7e. Une fois ces options choisies, les menus associés apparaissent dans la liste des fonctions.

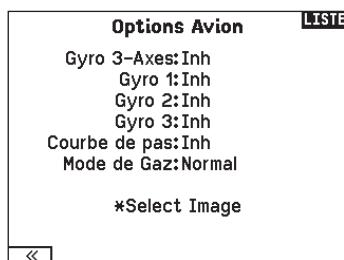

## Essai des Elevons

Les options possibles de sens des servos pour une aile delta sont les suivantes :

Aileron	Profondeur
Normal	Inversé
Normal	Normal
Inversé	Inversé
Inversé	Normal

**CONSEIL :** Si vous avez essayé toutes les options d'inversion de sens des servos et que les gouvernes ne fonctionnent toujours pas dans la bonne direction, changez le type d'aile dans les Paramètres Système en passant de Elevons A à Elevons B.

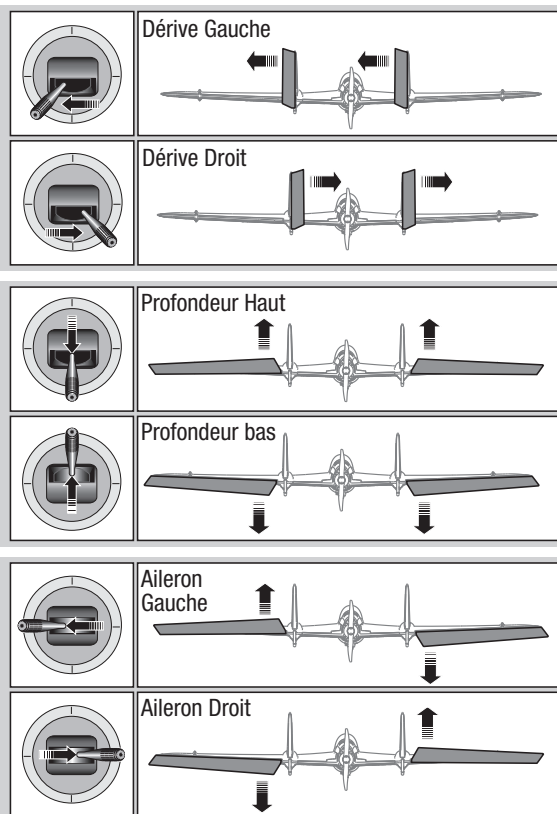

## Système de volets

Cette fonction permet de programmer les volets et d'activer le mixage avec la profondeur. Vous devez avoir sélectionné une aile équipée de volets dans le type de modèle, sinon le menu du Système de volets n'apparaîtra pas.

Pour activer le système de volets :

1. Accédez à la liste des Paramètres Système et sélectionnez Type d'aile.
2. Sélectionnez une aile équipée de volets et quittez la liste des Paramètres Système.
3. Accédez à la liste des fonctions système depuis l'écran principal et sélectionnez Système de volets.
4. Sélectionnez OFF et faites tourner la roulette jusqu'à atteindre l'interrupteur ou le levier que vous souhaitez utiliser pour commander les volets.

Système Volets <span style="float:right">LISTE</span>			
	Volet	Prof	Aileron
Pos 0:	0%	0%	0%
Pos 1:	0%	0%	0%
Pos 2:	0%	0%	0%
Inter:Inter D			
Vitesse:Norm Lié			

5. Assignez les valeurs de la course des volets et si désiré le mixage avec la profondeur.
6. Sélectionnez une vitesse de volet si désiré. Norm (Par défaut) Pas de délai. Vous pouvez régler la vitesse des volets entre 0,1s et 30 secondes.

## Mixage avion

### Dérive vers Aileron/Profondeur

Ce mixage corrige l'effet de couple en vol tranche.

- Ajoutez du mixage à la profondeur si l'avion tend à passer sur le nez à l'atterrissage.
- Ajoutez du mixage aux ailerons si l'avion prend du roulis en vol tranche.

### Ailerons vers dérive

Utilisez le mixage Ailerons/dérive pour compenser l'effet de lacet inverse qu'ont certains avions à aile haute afin de rendre les virages plus faciles.

PRO > VOL <span style="float:right">PREC.</span>	
Haut:	0%
Bas:	0%
Courbe: 1	
Inter:Mode Vol	
1 2 3 4 5	

### Profondeur vers volets

Utilisez le mixage Profondeur/ailerons pour que les volets suivent les mouvements du manche de profondeur. Utilisez ce mixage pour ajouter la fonction spoileron aux avions de voltage 3D.



## Differential (Différentiel)

Si vous activez un type d'aile avec deux servos d'ailerons, un menu Differential (Différentiel) sera ajouté au menu des fonctions. Cette fonction est destinée à vous permettre de régler les ailerons pour une course égale, ou de pouvoir les régler pour une course plus ascendante que descendante, selon votre avion et vos intentions.

**Pour utiliser le système Differential (Différentiel) :**

1. Sélectionnez le commutateur que vous souhaitez utiliser. Si vous souhaitez utiliser un paramètre à plein temps, réglez le commutateur sur ON (ACTIVÉ).
2. Définissez vos valeurs pour atteindre les résultats souhaités. Les valeurs positives et négatives auront un effet opposé.

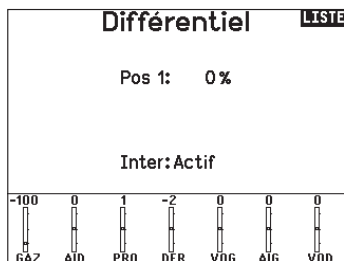

## V-Tail Differential (Différentiel d'empennage en V)

Si vous activez un type de queue **V-Tail (Empennage en V)**, un menu **V-Tail Differential (Différentiel d'empennage en V)** sera ajouté au menu des fonctions. Cette fonction est destinée à vous permettre de régler les gouvernes pour une course égale, ou de pouvoir les régler pour une course plus ascendante que descendante, selon votre avion et vos intentions.

**Pour utiliser le système V-Tail Differential (Différentiel d'empennage en V) :**

1. Sélectionnez le commutateur que vous souhaitez utiliser. Si vous souhaitez utiliser un paramètre à plein temps, réglez le commutateur sur ON (ACTIVÉ).
2. Définissez vos valeurs pour atteindre les résultats souhaités. Les valeurs positives et négatives auront un effet opposé.

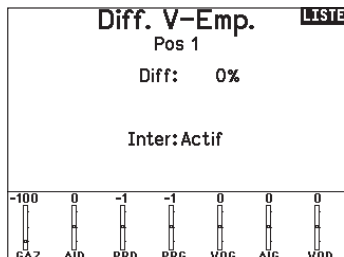

## Menus Gyro

Les menus Gyro peuvent être utilisés pour contrôler une valeur de gain. Activez le menu que vous souhaitez utiliser dans la sélection **Aircraft Type (Type d'aéronef) -> Aircraft Options (Options d'aéronef)** dans le **Menu System (Système)**.

### Gyroscope à 3 axes

Sélectionnez le canal et le commutateur que vous souhaitez utiliser, puis saisissez vos valeurs de gain dans les positions du commutateur.

### Gyro (1,2,3)

Cette sélection de menu peut vous donner un contrôle plus fin sur les valeurs de gain le long de points d'entrée spécifiques. Sélectionnez votre canal d'entrée et votre canal de gain, puis saisissez les valeurs que vous souhaitez utiliser. Déplacez le canal d'entrée et appuyez sur Ad Pt. (Ajouter un point) pour ajouter un point le long de la courbe. Sélectionnez une autre (page de) courbe pour stocker plusieurs ensembles de valeurs à tester.

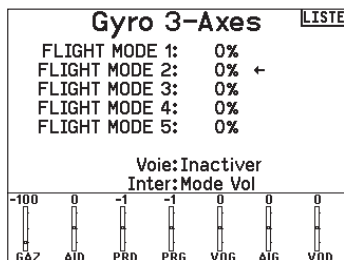

## HELI (HÉLICOPTÈRE)



**ATTENTION :** Effectuez toujours un test des commandes de votre modèle avec l'émetteur après la programmation afin de vérifier que le modèle répond de la façon désirée.

**REMARQUE :** Référez-vous aux manuels de votre hélicoptère, gyro et régulateur pour les recommandations relatives à la programmation.

### Image hélico :

A partir de l'écran Mode du collectif, sélectionnez NEXT dans le coin inférieur droit de l'écran. Cela vous donnera l'accès à l'écran Image hélico. Surlignez l'image et cliquez une fois. Faites tourner la roulette de droite à gauche pour les images optionnelles.

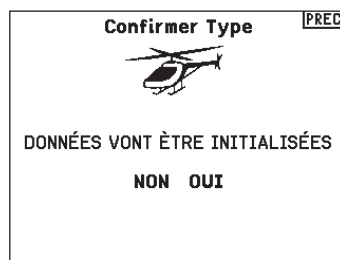

### Type de plateau

Cette fonction vous permet de sélectionner le type de plateau cyclique correspondant à celui qui équipe votre hélicoptère. Sélectionnez votre type de plateau avant d'effectuer les programmations de la liste de Fonctions. Le type de plateau choisi affecte les options disponibles dans la liste des fonctions.

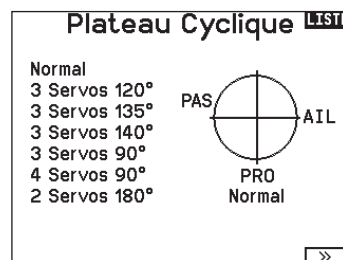

### Mode du collectif

Le Mode du collectif est utilisé pour activer la "Traction" collective pour inverser le collectif. Les paramètres disponibles sont Normal ou Inverse. Le type de collectif permet de faire fonctionner le manche gaz/pas en sens inverse et d'assurer les trims, courbes et toutes les autres fonctions qui doivent fonctionner correctement en sens inverse.

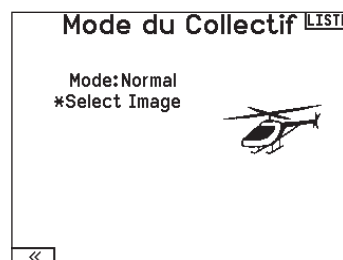

### Courbe de pas

Cette fonction permet le réglage du pas du collectif dans 5 modes de vol.

#### Pour régler la courbe de pas :

1. Sélectionnez la courbe de pas que vous souhaitez éditer (N, 1 ou 2).
2. Faites tourner la roulette vers la droite pour sélectionner les points de la courbe et éditer leurs valeurs respectives.
3. Pressez le bouton BACK pour enregistrer les courbes de pas et retourner à la liste des fonctions.

## Plateau cyclique

Ce menu vous permet de régler les paramètres suivants :

- Le mixage de plateau cyclique
- L'exponentiel
- L'E-Ring
- La compensation à la profondeur

Utilisez des valeurs positives ou négatives pour le mixage pour obtenir la réponse dans la bonne direction.

Avant d'effectuer des réglages du mixage de plateau cyclique, vérifiez que la commande Gaz/Pas déplace entièrement le plateau cyclique vers le haut ou le bas. Si les servos ne se déplacent pas dans la même direction, inversez-les si nécessaire dans le menu de réglage des servos.

**Quand le plateau se déplace correctement vers le haut ou le bas :**

1. Réglez la valeur de mixage pour les voies d'ailerons et de profondeur. Si le servo ne se déplace pas dans la bonne direction, changez la direction du mixage, par exemple une valeur positive au lieu d'une valeur négative.
2. Réglez la valeur de mixage du pas. Si le plateau ne se déplace pas dans la bonne direction, changez la direction de la valeur (négative à la place de positive).

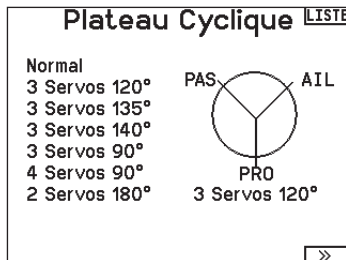

Activez toujours les Expos quand vous utilisez des servos standards rotatifs. L'Expo délivre un mouvement linéaire du plateau à partir du mouvement rotatif des servos standards. Si l'Expo n'est pas activé, le bras du servo va avoir un mouvement courbe qui diminuera la course du plateau aux extrémités de la course du bras.

**REMARQUE :** N'activez pas les expos quand vous utilisez des servos linéaires.

### Butée électronique E-Ring

Cette fonction permet d'éviter le blocage des servos en limitant leur course si la somme des valeurs programmées de cyclique et de pas dépasse les limites des servos.

## Gyro

La fonction gyro permet de régler le gain des gyros fonctionnant avec la programmation de l'émetteur ou avec les modes de vol. Assignez la voie où le gyro est connecté, puis assignez l'interrupteur pour les options. Vous pouvez également assigner des valeurs de taux aux positions disponibles de l'interrupteur (de 1 à 5 taux sont possibles en fonction de l'interrupteur choisi). Vérifiez que le gyro fonctionne correctement et compense dans le bon sens.

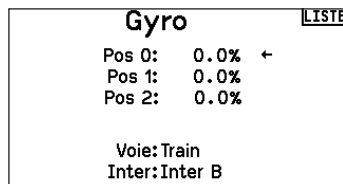

## Courbe d'anticouple

Cette fonction mixe l'entrée du rotor d'anticouple avec la commande de gaz/pas afin de contrer l'effet de couple des pales principales quand vous utilisez un gyro sans conservateur de cap. (Consultez la section Courbe de pas pour plus d'informations concernant la programmation des courbes).

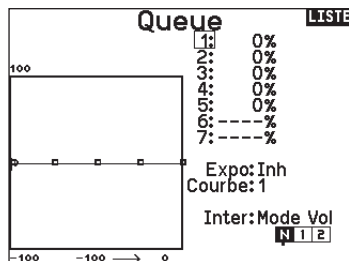

## Mixage

### Cyclique vers gaz

Le mixage gaz/cyclique évite les baisses de régime quand vous agissez sur les ailerons, la direction ou la profondeur. Ce mixage augmente les gaz quand un ordre est donné au cyclique ou à la direction. Plein gaz, le programme évite d'envoyer le servo des gaz en butée.

**IMPORTANT :** N'utilisez pas ce mixage quand vous utilisez un régulateur.

Pour contrôler que le mixage de cyclique fonctionne correctement et dans la bonne direction, placez l'interrupteur de mode de vol dans une position active. Agissez sur la commande de cyclique ou de direction. La position des gaz doit augmenter. Si la valeur des gaz diminue, il faudra passer d'une valeur positive à une valeur négative ou inversement.

### Plateau

Le mixage de plateau sert typiquement à corriger les défauts de synchronisation en mixant les ailerons avec la profondeur et la profondeur avec les ailerons. Quand le mixage est correctement réglé, le plateau permet à l'hélicoptère de prendre du pas et du roulis de façon réaliste avec des inter-réactions minimales.

## SAIL (PLANEUR)



**ATTENTION :** Effectuez toujours un test des commandes de votre modèle avec l'émetteur après la programmation afin de vérifier que le modèle répond de la façon désirée.

**REMARQUE :** Référez-vous au manuel de votre planeur pour les débattements recommandés.

### Image planeur

A partir de l'écran Type de planeur, sélectionnez NEXT dans le coin inférieur droit de l'écran. Cela vous donnera l'accès à l'écran Image planeur. Surignez l'image et cliquez une fois. Faites tourner la roulette de droite à gauche pour les images optionnelles.

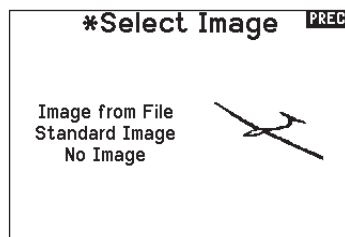

## Sailplane Type

Utilisez cet écran pour sélectionner la configuration d'aile et d'empennage correspondant à celles de votre planeur. Les schémas affichés à l'écran vous montrent les configurations disponibles. Consultez le site [www.spektrumrc.com](http://www.spektrumrc.com) pour des informations complémentaires et les mises à jour du logiciel de la NX7e.

### Wing

- 1 Servo
- 2 Aileron\*
- 2 Aileron 1 Flap\*
- 2 Aileron 2 Flap\*
- 4 Aileron 2 Flap\*

### Tail

- Normal
- V-Tail A\*\*
- V-Tail B\*\*

### Moteur

- On/Off
- Affectation à un interrupteur (optionnel)

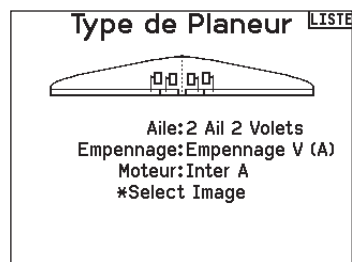

\* La sélection de multiples ailerons active le menu de différentiel.

\*\* Les fonctions d'empennage en V "A" et "B" ont une inversion interne du sens des servos. Si la configuration "A" ne fonctionne pas correctement avec votre avion, essayez la configuration "B".

## Camber Preset (Valeurs de cambrure prédéfinies)

Camber Preset (Valeurs de cambrure prédéfinies) n'est disponible que lorsqu'un type d'aile servo à 2 ailerons est sélectionné dans Sailplane Type (Type de planeur). La fonction Camber Preset (Valeurs de cambrure prédéfinies) vous permet de programmer les ailerons, les volets, les saumons et la gouverne de profondeur sur une position spécifique dans chaque mode de vol.

Si les modes de vol ne sont pas actifs, une seule position prédéfinie est disponible et est toujours active.

Camber Preset Speed (Vitesse de cambrure prédéfinie) permet un laps de temps pour la transition des gouvernes, jusqu'à 30 secondes, lorsque le mode de vol est modifié.

Déplacez le commutateur de mode de vol à la position souhaitée pour changer les valeurs de cambrure prédéfinies.

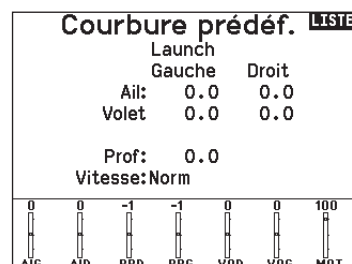

## Système de courbure

Cette option est seulement disponible quand une aile à 2 ou 4 servos est sélectionnée dans le type de planeur. Cette fonction permet un réglage de la courbure en vol et est aussi utilisée comme système de frein souvent nommé Crocodile ou papillon. Le système de courbure vous permet d'assigner la fonction à un interrupteur différent pour chaque mode de vol.

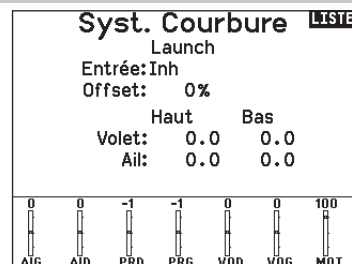

## Mixages planeurs

Pour chacun de ces mixages, vous pouvez programmer chaque mode de vol avec différentes valeurs de mixage ou à 0% si vous ne désirez pas de mixage pour un mode de vol spécifique. Les valeurs de programmation incluent le contrôle indépendant de la direction et de la valeur. Une gouverne esclave se déplace en relation avec la gouverne maître.

### Ailerons vers Dérive

Le mixage aileron/dérive est communément utilisé pour coordonner les virages. Quand ce mixage est actif, si vous donnez un ordre d'ailerons à droite, la dérive va s'orienter dans la même direction. Si le mode de vol est sélectionné par un interrupteur, un sous-interrupteur optionnel vous permet de choisir entre 3 valeurs de mixage qui seront uniquement actives dans ce mode de vol.

### Ailerons vers Volets

Ce mixage permet d'utiliser tout le bord de fuite (ailerons et volets) comme des ailerons. Quand le mixage est actif, les volets s'orientent comme les ailerons. Programmez toujours de façon que les volets agissent dans la même direction que les ailerons dans les virages.

### Profondeur vers Volets

Ce mixage augmente la portance, permettant des virages plus serrés. Le bord de fuite de l'aile (les ailerons et les volets) fonctionne comme des volets quand vous appliquez de la profondeur. Un décalage est disponible et typiquement utilisé avec des Snap Flaps. Avec des Snap Flaps, aucun mixage avec la profondeur n'intervient avant que la valeur du décalage ne soit atteinte. Généralement le décalage est à 70% de la course des volets et apporte une portance plus élevée permettant les virages agressifs.

### Volets vers Profondeur

Ce mixage permet d'éviter la prise d'altitude quand les freins sont appliqués le crocodile ou le papillon. Ce mixage est typiquement utilisé avec la fonction de système de courbure. Ce mixage fonctionne comme une courbe, la profondeur s'incline vers le bas lors du premier 20% de la course des volets, puis se relève légèrement après 40%, puis reste à la même inclinaison entre 60 et 100% de la course des volets. Pour les planeurs équipés d'ailerons/de volets/d'ailerons d'extrémité, contrôlez que vous avez bien sélectionné le Type d'aile correspondant, les ailerons d'extrémité apparaissent sur l'émetteur comme AILD et AILG. Diminuez ou augmentez la course des ailerons d'extrémité en créant un mixage AIL > AILD.

Mixages		PRIN
< ARRIÈRE >		
AIL > DER	Inh	
AIL > VOL	Inh	
PRO > VOL	Inh	
VOL > PRO	Inh	
Mix 1:	TNH > TNH	Inh

Aileron > Dér.		PREC
---		
Gauche	Droit	%
Inter: Inactif		

Aileron > Volets		PREC
---		
Gauche	Droit	%
Inter: Inactif		

Prof > Volets		PREC
---		
Offset:	-----%	
	Haut	Bas
Ail:	-----	

Volets > Prof		PREC
---		
100		
	1:-----%	
	2:-----%	
	3:-----%	
	4:-----%	
	5:-----%	
	6:-----%	
	7:-----%	

## Différentiel Empennage en V (Diff. V-Emp)

Cet écran vous permet d'augmenter ou de diminuer la valeur du différentiel entre les 2 gouvernes.

Une valeur positive de différentiel diminue le débattement vers le "bas" sans jouer sur le débattement vers le "haut" de la gouverne opposée. Une valeur négative de différentiel diminue le débattement vers le "haut" sans jouer sur le débattement vers le "bas" de la gouverne opposée. Ce menu de réglage du différentiel de l'empennage en V n'apparaît que quand Empennage en V A ou B est activé dans le type d'appareil.

Diff. V-Emp.		LISTE
Pos 1		
Diff:	0%	
Inter: Actif		

Pour régler le différentiel de l'empennage en V :

1. Allez sur Inter. et appuyez sur la roulette. Faites tourner la roulette vers la droite pour sélectionner Actif (Différentiel toujours actif) ou assigner le différentiel à une position d'un interrupteur.
2. Appuyez de nouveau sur la roulette pour enregistrer la sélection.
3. Allez sur Diff. Appuyez sur la roulette et choisissez la valeur souhaitée.
4. Appuyez de nouveau sur la roulette pour enregistrer la sélection.

## MULTI (MULTIROTOR)



**ATTENTION :** Effectuez toujours un test des commandes de votre modèle avec l'émetteur après la programmation afin de vérifier que le modèle répond de la façon désirée.

**REMARQUE :** Veuillez vous référer au manuel de votre multi-rotor pour les recommandations de programmation.

### Image multi-rotor

A partir de l'écran Options multi-rotor, allez sur l'image. Cliquez une fois et faites tourner la roulette à droite ou à gauche pour les images optionnelles.

### Type de Multi-Rotor

Le menu Options Avion vous permet de sélectionner un axe de nacelle caméra. Sélectionnez Aucun, 1 axe, 2 axes ou 3 axes dans la case Options caméra.

L'icône du modèle peut être changée en sélectionnant l'icône et en allant à droite ou à gauche pour faire votre choix.

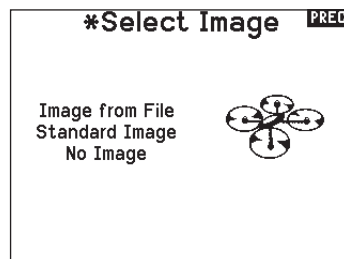

### Réglage mode de vol

Par défaut, l'interrupteur B est affecté à 3 modes de vol. Vous pouvez affecter jusqu'à 5 modes de vol avec la combinaison de 2 interrupteurs.

#### Affectation des voies

Naviguez et sélectionnez la voie pour affecter les sorties et entrées de voie pour chaque mode de vol. Chaque voie peut être assignée sur l'émetteur comme par exemple interrupteur trim, nacelle et les boutons Clear/Back.

**EXEMPLE :** Affectez le mode de vol 1 aux commandes primaires de pilotage par les manches. Basculez en Mode de vol 2 et vos manches commanderont les axes de la caméra et les boutons de trim commanderont les commandes primaires.

**ASTUCE :** Vous pouvez également accéder à l'Assignation des voies depuis le menu d'assignation des voies dans les Paramètres système.

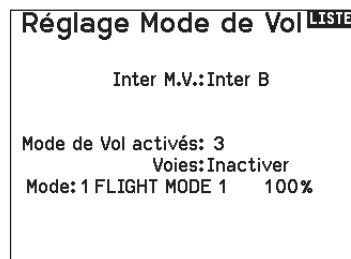

### Réglage des trims

Par défaut, les trims sont réglés pour **Mode de vol**.

Le type de trim de **Mode de vol** vous permet de sauvegarder les valeurs de trim pour chaque mode de vol si, par exemple, l'aéronef nécessite plus de roulis en Mode de vol 1 mais pas en mode de vol 2.

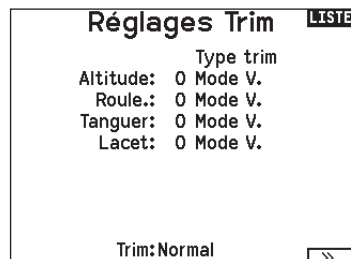

## Taux et Expo

Les débattements et expo sont disponibles avec les voies PAS, ROULIS et LACET.

### Pour régler les double-débattements et les exponentiels :

1. Allez sur la voie et pressez la roulette une fois. Faites tourner la roulette vers la gauche ou la droite pour sélectionner la voie que vous voulez modifier et pressez de nouveau la roulette pour enregistrer la sélection.
2. Allez à Interrupteur et utilisez la roulette de défilement pour faire votre choix. Bougez l'interrupteur que vous souhaitez affecter aux D/R.
3. Allez sur Double-débattements et pressez la roulette. Faites tourner la roulette vers la gauche ou la droite pour changer la valeur et pressez la roulette encore une fois pour enregistrer la sélection.

L'exponentiel affecte la sensibilité de la réponse autour du neutre mais n'a aucun effet sur la course totale. Un exponentiel positif diminue la sensibilité du manche autour du neutre.

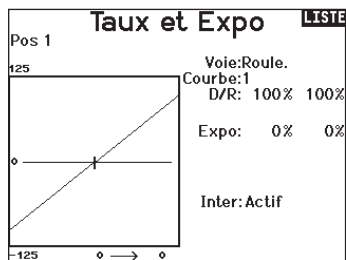

## Coupure moteur

L'option Coupure moteur vous permet d'assigner une position interrupteur pour couper les moteurs. La coupure moteur s'active peu importe le mode de vol.

Lorsque vous activez la Coupure moteur, la voie ALT passe à une position préprogrammée (en général Off).

Vous aurez peut-être besoin d'utiliser une valeur négative pour placer la voie ALT sur la position Off.



**ATTENTION :** Effectuez toujours un test après avoir fait des modifications pour vous assurer que le modèle répond de la manière désirée.

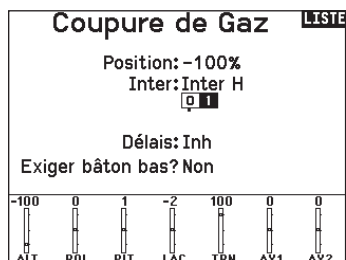

## Courbe moteur

Vous pouvez utiliser l'option Courbe moteur pour optimiser la réponse des gaz. Un maximum de 7 points sont disponibles sur la courbe moteur.

### Pour ajouter des points à la courbe moteur :

1. Déplacez le manche des gaz dans la position où vous voulez ajouter le nouveau point.
2. Surlignez Ajouter pt. et pressez la roulette pour ajouter le point.

### Pour supprimer des points de la courbe moteur :

1. Déplacez le manche des gaz jusqu'à ce que le curseur se situe à proximité du point que vous souhaitez supprimer.
2. Surlignez sur Supprimer pt. et pressez une fois la roulette pour supprimer le point.

Si vous programmez plusieurs courbes moteur et que vous souhaitez en éditer une, cette courbe devra être activée à l'écran Courbe moteur avant de pouvoir faire les modifications.

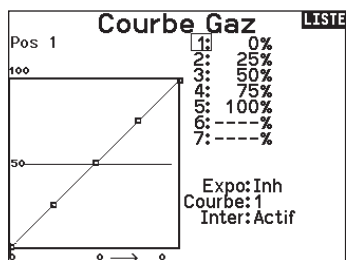

## AJUSTEMENTS PHYSIQUES DE L'ÉMETTEUR

### Retrait des couvercles de la nacelle et du compartiment de la batterie

Pour retirer les couvercles de la nacelle :

1. Retirez l'outil de verrouillage de la partie inférieure du boîtier de l'émetteur.
2. Insérez l'outil de verrouillage dans la fente du couvercle de la nacelle jusqu'à ce qu'il s'enclenche.
3. Extrayez l'outil. Le couvercle de la nacelle se soulève partiellement de la face de l'émetteur.

**IMPORTANT** : ne jamais tourner ou faire levier latéralement sur l'outil de verrouillage. Vous risqueriez de casser l'outil à l'intérieur de la fente.

4. Retirez avec précaution le couvercle de l'émetteur, en exposant les vis de réglage de la nacelle.
5. Remplacez l'outil de verrouillage dans la partie inférieure de l'émetteur.

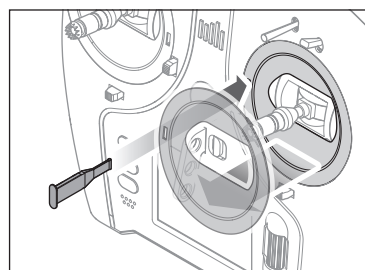
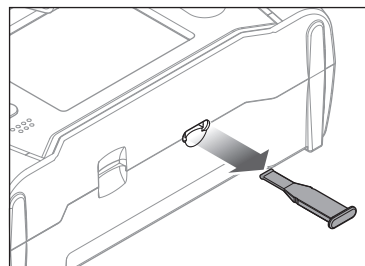

Pour retirer le couvercle du compartiment de la batterie :

1. Retirez l'outil de verrouillage de la partie inférieure du boîtier de l'émetteur.
2. Insérez l'outil de verrouillage dans la fente du couvercle du compartiment de la batterie jusqu'à ce qu'il s'enclenche.
3. Extrayez l'outil de verrouillage. Le couvercle du compartiment de la batterie se soulève partiellement.

**IMPORTANT** : ne jamais tourner ou faire levier latéralement sur l'outil de verrouillage. Vous risqueriez de casser l'outil à l'intérieur de la fente.

4. Enlevez le couvercle du compartiment à piles de l'émetteur.
5. Remplacez l'outil de verrouillage dans la partie inférieure de l'émetteur.

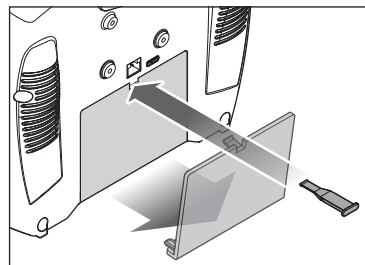

### Réglage de la longueur des manches de commande

1. Tenez la partie inférieure moletée du manche de commande pour l'empêcher de tourner.
2. Tournez la partie supérieure moletée du manche de commande dans le sens inverse des aiguilles d'une montre pour séparer et desserrer les sections.
3. Allongez le manche en tournant la partie supérieure dans le sens inverse des aiguilles d'une montre ou raccourcissez-le en le tournant dans le sens des aiguilles d'une montre.
4. Lorsque vous avez obtenu la longueur souhaitée, maintenez la section supérieure pour l'empêcher de tourner et serrez la section inférieure contre elle.

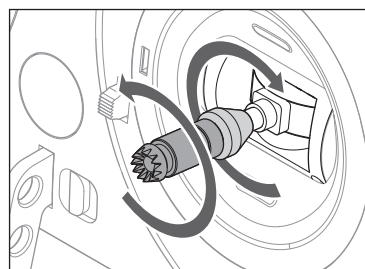

### Support de lanière de cou

Le NX7e comprend deux types de supports de lanière de cou : un support droit à orifice unique et un support à plusieurs orifices. Le support à plusieurs orifices est réversible pour permettre d'ajuster l'équilibrage de l'émetteur lors de l'utilisation d'une lanière de cou.

Pour inverser le sens du support ou changer de support :

1. Appuyez sur le bouton Unlock (Déverrouiller) à droite.
2. Retirez le support de la lanière de cou de l'émetteur.
3. Tournez le support de 180° ou passez au support à orifice unique et insérez-le dans l'ouverture.
4. Poussez le support dans la fente jusqu'à ce qu'il se verrouille en position.

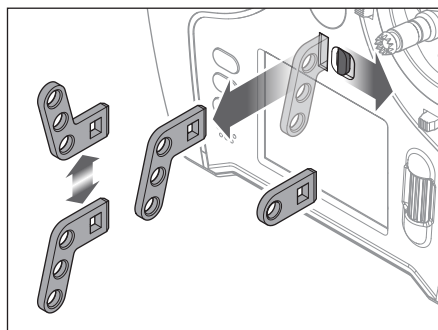



## Ajustements de la Nacelle

Le NX7e possède tous les réglages physiques de l'émetteur situés autour de la face de chaque nacelle. Cette disposition permet des ajustements rapides et faciles sans retirer le cache arrière ou les bouchons pour accéder aux vis de réglage.

Ajustements disponibles :

- Changement du cliquet des gaz
- Changement de la tension des gaz
- Réglage de la tension du manche

### Réglage de la tension du manche

Tournez un peu les vis dans le sens des aiguilles d'une montre à l'aide d'un petit tournevis cruciforme pour serrer la tension du manche et dans le sens inverse pour desserrer.

**REMARQUE :** testez toujours la tension du manche tout en faisant tourner ces vis pour vous assurer que le manche n'est pas trop serré ou desserré. Le serrage excessif d'une vis peut endommager un ressort. Le desserrage excessif d'une vis peut entraîner la chute d'un ressort et provoquer un court-circuit dans l'émetteur.

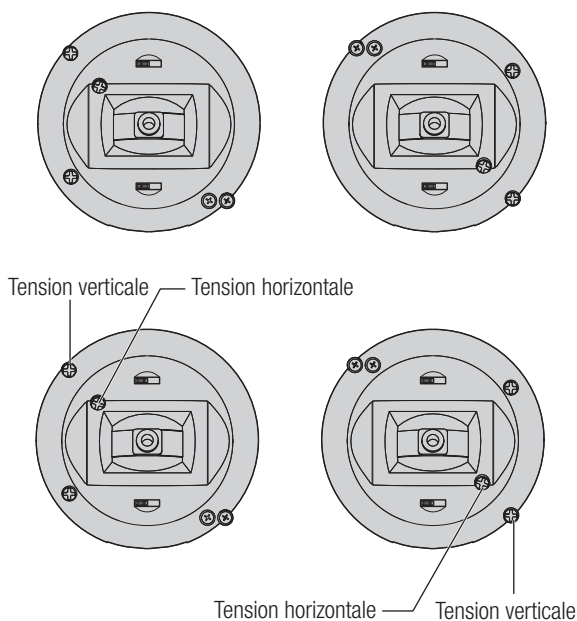

### Limite de course de la nacelle

Chaque nacelle possède un commutateur en haut et en bas qui peut limiter la course sur le mouvement vertical de ce manche.

Ajuster les limites de course de la nacelle

1. Retirez les caches
2. Déplacez les commutateurs vers le centre de l'émetteur pour utiliser la course complète disponible.
- Déplacez le commutateur vers l'extérieur du boîtier pour réduire la course.

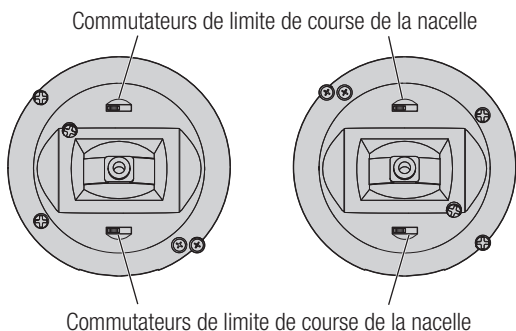

### Conversion du mode

#### Gaz à cliquet – Ajustement régulier des gaz

1. Repérez les vis de réglage de la courroie des gaz sur les deux nacelles. La vis de blocage du cliquet enclenche sur section dentelée sur la nacelle pour des gaz à cliquet, tandis que la vis de blocage de tension enclenche une courroie pour une tension régulière sur la nacelle.
2. Pour enclencher le cliquet des gaz, tournez la vis de blocage du cliquet dans le sens des aiguilles d'une montre jusqu'à ce que le cliquet s'enclenche.
3. Pour libérer le cliquet des gaz, faites pivoter la vis dans le sens inverse des aiguilles d'une montre jusqu'à ce que la nacelle se déplace librement.

#### Tension régulière

1. Pour enclencher la tension des gaz, faites pivoter la vis de blocage de tension dans le sens des aiguilles d'une montre jusqu'à ce que la tension s'enclenche.
2. Pour libérer la tension des gaz, faites pivoter la vis dans le sens inverse des aiguilles d'une montre jusqu'à ce que la nacelle se déplace librement.

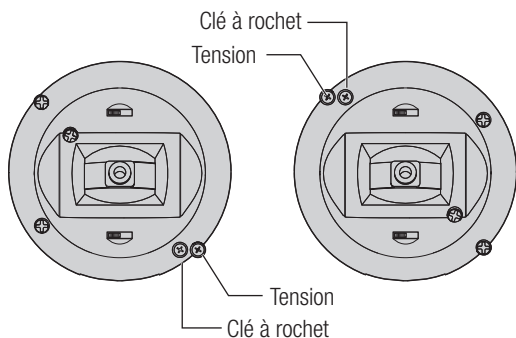

## Changement de mode

Vous pouvez sélectionner les modes d'émetteur 1, 2, 3 ou 4 pour le NX7e. La conversion du mode nécessite à la fois un changement de programmation et une modification mécanique.

### Conversion de la programmation :

1. Modifiez le mode dans System Setup (Configuration du système) -> System Settings (Paramètres système).
2. Étalonnez les manches dans le menu System Settings (Paramètres système).

### Conversion mécanique

Une conversion mécanique est nécessaire pour passer entre les modes 1 et 2 ou entre les modes 3 et 4. La conversion mécanique comporte les étapes suivantes :

3. Modifiez le cliquet des gaz/la tension des gaz ; retirez la tension du côté où se trouvaient les gaz et appliquez la tension du côté où se trouveront les gaz.
4. Ajuster la vis de centrage de la gouverne de profondeur. Lorsque vous permutez entre les modes 1 et 2, ou entre les modes 3 et 4, vous devez ajuster la vis de centrage de la gouverne de profondeur.
  - a. Maintenez la gouverne de profondeur ou la manette des gaz en position entièrement levée ou abaissée lorsque vous ajustez la vis de centrage de la gouverne de profondeur. Le maintien du levier de la nacelle réduit la charge exercée sur le mécanisme de centrage de la gouverne de profondeur et facilite l'ajustement de la vis de centrage.
  - b. Utilisez un tournevis Phillips pour ajuster la vis de centrage de la gouverne de profondeur. Le serrage de la vis désenclenche le ressort de centrage. Le desserrage de la vis enclenche le ressort.

**IMPORTANT :** Ne retirez pas les vis de changement de mode trop loin ou vous devrez ouvrir le boîtier pour les replacer.

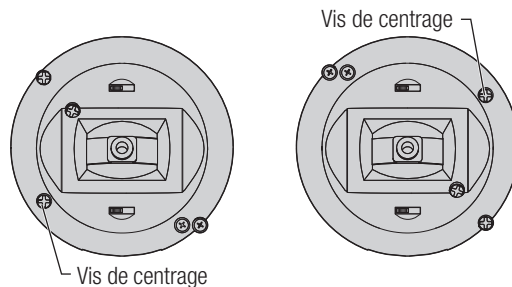

## GUIDE DE DÉPANNAGE

Problème	Cause possible	Solution
L'aéronef n'accepte pas l'affectation (au cours de cette procédure) à l'émetteur	Émetteur trop près de l'aéronef au cours de la procédure d'affectation	Déplacez l'émetteur allumé à quelques pas de l'aéronef, déconnectez la batterie de vol de l'aéronef et reconnectez-la
	L'aéronef ou l'émetteur se trouve trop près d'un objet métallique de grande taille	Déplacez l'aéronef ou l'émetteur à bonne distance de l'objet métallique
	La prise d'affectation n'est pas installée correctement dans le port d'affectation ou dans l'extension du port d'affectation	Installez la prise d'affectation dans le port d'affectation ou dans l'extension du port d'affectation et affectez l'aéronef à l'émetteur
	La charge de la batterie de vol/de la batterie de l'émetteur est trop faible	Remplacez/Rechargez les batteries
(Après affectation), l'aéronef ne veut pas établir la liaison avec l'émetteur	Émetteur trop près de l'aéronef lors du processus d'établissement de liaison	Déplacez l'émetteur allumé à quelques pas de l'aéronef, déconnectez la batterie de vol de l'aéronef et reconnectez-la
	L'aéronef ou l'émetteur se trouve trop près d'un objet métallique de grande taille	Déplacez l'aéronef ou l'émetteur à bonne distance de l'objet métallique
	Prise d'affectation incorrectement installée dans le port d'affectation ou dans l'extension du port d'affectation	Procédez à une nouvelle affectation émetteur/aéronef et enlever la prise d'affectation avant de couper/remettre l'alimentation en route
	Aéronef affecté à une mémoire de modèle différente (radio ModelMatch uniquement)	Sélectionnez la mémoire de modèle correcte sur l'émetteur
	La charge de la batterie de vol/de la batterie de l'émetteur est trop faible	Remplacez/Rechargez les batteries
	Il se peut que l'émetteur ait été affecté en utilisant un protocole DSM différent	Affectez l'aéronef à l'émetteur
	Récepteur satellite ou son câble de liaison endommagé	Remplacez le récepteur satellite ou son câble suivant nécessité
Le récepteur passe en mode failsafe à une faible distance de l'émetteur	Contrôlez l'état de l'antenne du récepteur	Remplacez le récepteur ou contactez le service technique Horizon Hobby
	Le récepteur principal et les récepteurs satellites sont trop proches les uns des autres	Installez le récepteur principal et les récepteurs satellites à une distance d'au moins 51mm et perpendiculairement les uns par rapport aux autres
Le récepteur ne répond pas durant l'utilisation	Tension de la batterie trop faible	Rechargez totalement les batteries
	Câbles abîmés ou débranchés entre la batterie et le récepteur	Contrôlez l'état des câbles et remplacez-les s'ils sont endommagés
Le récepteur perd son affectation	Bouton bind pressé avant la mise en route de l'émetteur	Effectuez à nouveau le processus d'affectation
Le récepteur clignote lentement à l'atterrissage (DSM2 uniquement)	Le récepteur a connu des pertes de puissance durant le vol	Vérifiez la tension de la batterie
	L'émetteur a été éteint avant le récepteur	Éteignez toujours le récepteur en premier
Le flight log a enregistré un nombre indésirable de pertes de trames, de pertes d'antennes ou coupures ou l'avion répond aux commandes de façon irrégulière	Signal de réception faible	Repositionnez les récepteurs satellites afin d'améliorer la diversité de la réception RF
	Retour d'information électronique	Contrôlez le retour des informations venant des servos ou de la motorisation allant vers le contrôleur ou le récepteur
	Alimentation faible	Contrôlez la consommation de votre modèle et augmentez la capacité de la batterie ou diminuez la puissance demandée par les composants installés. Vérifiez que toutes les batteries sont totalement chargées. Assurez-vous que le contrôleur installé sur un modèle électrique est adapté à la puissance demandée

## GARANTIE ET RÉPARATIONS

### Durée de la garantie

Garantie exclusive - Horizon Hobby, Inc. (Horizon) garantit que le Produit acheté (le « Produit ») sera exempt de défauts matériels et de fabrication à sa date d'achat par l'Acheteur. La durée de garantie correspond aux dispositions légales du pays dans lequel le produit a été acquis. La durée de garantie est de 6 mois et la durée d'obligation de garantie de 18 mois à l'expiration de la période de garantie.

### Limitations de la garantie

- (a) La garantie est donnée à l'acheteur initial (« Acheteur ») et n'est pas transférable. Le recours de l'acheteur consiste en la réparation ou en l'échange dans le cadre de cette garantie. La garantie s'applique uniquement aux produits achetés chez un revendeur Horizon agréé. Les ventes faites à des tiers ne sont pas couvertes par cette garantie. Les revendications en garantie seront acceptées sur fourniture d'une preuve d'achat valide uniquement. Horizon se réserve le droit de modifier les dispositions de la présente garantie sans avis préalable et révoque alors les dispositions de garantie existantes.
- (b) Horizon n'endosse aucune garantie quant à la vendabilité du produit ou aux capacités et à la forme physique de l'utilisateur pour une utilisation donnée du produit. Il est de la seule responsabilité de l'acheteur de vérifier si le produit correspond à ses capacités et à l'utilisation prévue.
- (c) Recours de l'acheteur – Il est de la seule discrétion d'Horizon de déterminer si un produit présentant un cas de garantie sera réparé ou échangé. Ce sont là les recours exclusifs de l'acheteur lorsqu'un défaut est constaté.

Horizon se réserve la possibilité de vérifier tous les éléments utilisés et susceptibles d'être intégrés dans le cas de garantie. La décision de réparer ou de remplacer le produit est du seul ressort d'Horizon. La garantie exclut les défauts esthétiques ou les défauts provoqués par des cas de force majeure, une manipulation incorrecte du produit, une utilisation incorrecte ou commerciale de ce dernier ou encore des modifications de quelque nature qu'elles soient.

La garantie ne couvre pas les dégâts résultant d'un montage ou d'une manipulation erronés, d'accidents ou encore du fonctionnement ainsi que des tentatives d'entretien ou de réparation non effectuées par Horizon. Les retours effectués par le fait de l'acheteur directement à Horizon ou à l'une de ses représentations nationales requièrent une confirmation écrite.

### Limitation des dégâts

Horizon ne saurait être tenu pour responsable de dommages conséquents directs ou indirects, de pertes de revenus ou de pertes commerciales, liés de quelque manière que ce soit au produit et ce, indépendamment du fait qu'un recours puisse être formulé en relation avec un contrat, la garantie ou l'obligation de garantie. Par ailleurs, Horizon n'acceptera pas de recours issus d'un cas de garantie lorsque ces recours dépassent la valeur unitaire du produit. Horizon n'exerce aucune influence sur le montage, l'utilisation ou la maintenance du produit ou sur d'éventuelles combinaisons de produits choisis par l'acheteur. Horizon ne prend en compte aucune garantie et n'accepte aucun recours pour les blessures ou les dommages pouvant en résulter. En utilisant et en montant le produit, l'acheteur accepte sans restriction ni réserve toutes les dispositions relatives à la garantie figurant dans le présent document. Si vous n'êtes pas prêt, en tant qu'acheteur, à accepter ces dispositions en relation avec l'utilisation du produit, nous vous demandons de restituer au vendeur le produit complet, non utilisé et dans son emballage d'origine.

### Indications relatives à la sécurité

Ceci est un produit de loisirs perfectionné et non un jouet. Il doit être utilisé avec préATTENTION et bon sens et nécessite quelques aptitudes mécaniques ainsi que mentales. L'incapacité à utiliser le produit de manière sûre et raisonnable peut provoquer des blessures et des dégâts matériels conséquents. Ce produit n'est pas destiné à être utilisé par des enfants sans la surveillance par un tuteur. La notice d'utilisation contient des indications relatives à la sécurité ainsi que des indications concernant la maintenance et le fonctionnement du produit. Il est absolument indispensable de lire et de comprendre ces indications avant la première mise en service. C'est uniquement ainsi qu'il sera possible d'éviter une manipulation erronée et des accidents entraînant des blessures et des dégâts.

### Questions, assistance et réparations

Votre revendeur spécialisé local et le point de vente ne peuvent effectuer une estimation d'éligibilité à l'application de la garantie sans avoir consulté Horizon. Cela vaut également pour les réparations sous garantie. Vous voudrez bien, dans un tel cas, contacter le revendeur qui conviendra avec Horizon d'une décision appropriée, destinée à vous aider le plus rapidement possible.

### Maintenance et réparation

Si votre produit doit faire l'objet d'une maintenance ou d'une réparation, adressez-vous soit à votre revendeur spécialisé, soit directement à Horizon. Emballez le produit soigneusement. Veuillez noter que le carton d'emballage d'origine ne suffit pas, en règle générale, à protéger le produit des dégâts pouvant survenir pendant le transport. Faites appel à un service de messagerie proposant une fonction de suivi et une assurance, puisque Horizon ne prend aucune responsabilité pour l'expédition du produit jusqu'à sa réception acceptée. Veuillez joindre une preuve d'achat, une description détaillée des défauts ainsi qu'une liste de tous les éléments distincts envoyés. Nous avons de plus besoin d'une adresse complète, d'un numéro de téléphone (pour demander des renseignements) et d'une adresse de courriel.

### Garantie et réparations

Les demandes en garantie seront uniquement traitées en présence d'une preuve d'achat originale émanant d'un revendeur spécialisé agréé, sur laquelle figurent le nom de l'acheteur ainsi que la date d'achat. Si le cas de garantie est confirmé, le produit sera réparé. Cette décision relève uniquement de Horizon Hobby.

### Réparations payantes

En cas de réparation payante, nous établissons un devis que nous transmettons à votre revendeur. La réparation sera seulement effectuée après que nous ayons reçu la confirmation du revendeur. Le prix de la réparation devra être acquitté au revendeur. Pour les réparations payantes, nous facturons au minimum 30 minutes de travail en atelier ainsi que les frais de réexpédition. En l'absence d'un accord pour la réparation dans un délai de 90 jours, nous nous réservons la possibilité de détruire le produit ou de l'utiliser autrement.

**ATTENTION : nous n'effectuons de réparations payantes que pour les composants électroniques et les moteurs. Les réparations touchant à la mécanique, en particulier celles des hélicoptères et des voitures radiocommandées, sont extrêmement coûteuses et doivent par conséquent être effectuées par l'acheteur lui-même.**

## COORDONNÉES DE GARANTIE ET RÉPARATIONS

Pays d'achat	Horizon Hobby	Numéro de téléphone/Courriel	Adresse
EU	Horizon Technischer Service	service@horizonhobby.de	Hanskampring 9 D 22885 Barsbüttel, Germany
	Sales: Horizon Hobby GmbH	+49 (0) 4121 2655 100	

## INFORMATION IC

**CAN ICES-3 (B)/NMB-3(B)****Contains IC: 6157A-PLAN01T**

Ce dispositif contient un/des émetteur(s)/récepteur(s) non soumis à licence conforme(s) aux CNR d'Innovation, Sciences et Développement économique Canada. Son utilisation est soumise aux deux conditions suivantes :

1. Cet appareil ne doit pas causer d'interférences.
2. Cet appareil doit accepter toutes les interférences, y compris celles pouvant entraîner un dysfonctionnement.

## DÉCLARATION DE CONFORMITÉ DE L'UNION EUROPÉENNE

## CE Déclaration de conformité de l'Union européenne :

### Spektrum NX7e Transmitter Only (SPMR7100EU);

Par la présente, Horizon Hobby, LLC déclare que cet appareil est conforme aux directives suivantes : Directive relative aux équipements radioélectriques 2014/53/UE ; Directive RoHS 2 2011/65/U ; Directive RoHS 3 - Modifiant 2011/65/UE Annexe II 2015/863.

Le texte complet de la déclaration de conformité UE est disponible à l'adresse Internet suivante : <https://www.horizonhobby.com/content/support-render-compliance>.

**REMARQUE:** Ce produit contient des batteries couvertes par la directive européenne 2006/66 / EC, qui ne peuvent pas être jetées avec les déchets ménagers. Veuillez respecter les réglementations locales.

**Gamme de fréquences sans fil / Puissance de sortie sans fil:**

Frequency Band: 2404-2476MHz

Max EIRP: 18.8 dBm

**Fabricant officiel de l'UE:**

Horizon Hobby, LLC  
2904 Research Road  
Champaign, IL 61822 USA

**Importateur officiel de l'UE:**

Horizon Hobby, GmbH  
Hanskampring 9  
22885 Barsbüttel Germany

**DIRECTIVE DEEE**

L'étiquette de cet appareil respecte la directive européenne 2012/19/UE en matière de déchets des équipements électriques et électroniques (DEEE). Cette étiquette indique que ce produit ne doit pas être jeté avec les déchets ménagers, mais déposé dans une installation appropriée afin de permettre sa récupération et son recyclage.

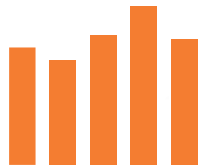

SPEKTRUM®



© 2023 Horizon Hobby, LLC

DSM2, DSMX, the DSMX logo, Spektrum AirWare, STi, ModelMatch, AS3X, SmartSafe, and the Horizon Hobby logo are trademarks or registered trademarks of Horizon Hobby, LLC.

The Spektrum trademark is used with permission of Bachmann Industries, Inc.  
US 7,391,320. US 9,930,567. US 10,419,970. US 10,849,013. Other patents pending.

[www.spektrumrc.com](http://www.spektrumrc.com)

Updated 06/2023

390777

SPMR7100, SPMR71001, SPMR7100EU