

**HORIZON**<sup>®</sup>  
H O B B Y

**E-flite**<sup>®</sup>  
ADVANCING ELECTRIC FLIGHT

**SU-30**  
**70mm Twin EDF**

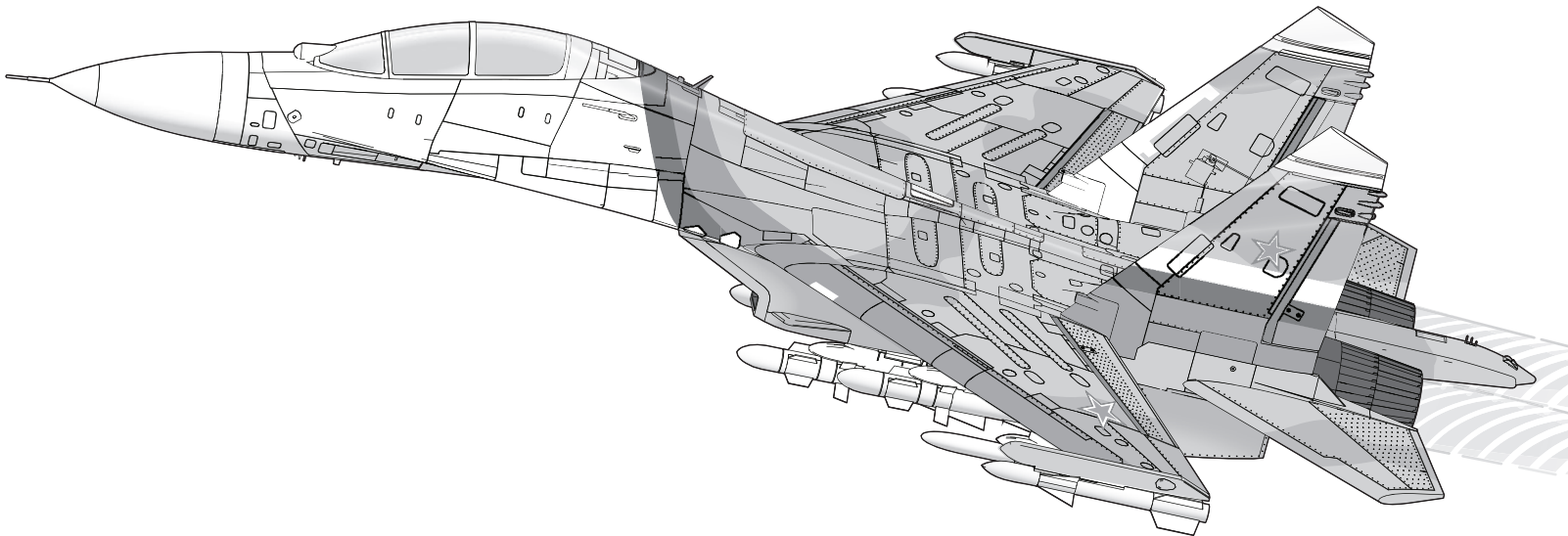

**Instruction Manual**  
**Bedienungsanleitung**  
**Manuel d'utilisation**  
**Manuale di Istruzioni**

**SAFE**<sup>®</sup> 

SAFE<sup>®</sup> Select Technology, Optional Flight Envelope Protection

**Plug-N-Play**<sup>®</sup>

**BNF**<sup>®</sup>  
BASIC

## REMARQUE

La totalité des instructions, garanties et autres documents est sujette à modification à la seule discrétion d'Horizon Hobby, LLC. Pour obtenir la documentation à jour de ce produit, veuillez consulter le site [www.horizonhobby.com](http://www.horizonhobby.com) ou [towerhobbies.com](http://towerhobbies.com) et cliquez sur l'onglet de support du produit.

## SIGNIFICATION DE CERTAINS TERMES SPÉCIFIQUES:

Les termes suivants sont utilisés dans l'ensemble du manuel pour indiquer différents niveaux de danger lors de l'utilisation de ce produit:

**AVERTISSEMENT:** Procédures qui, si elles ne sont pas suivies correctement, peuvent entraîner des dégâts matériels, des dommages collatéraux et des blessures graves OU engendrer une probabilité élevée de blessure superficielle.

**ATTENTION:** Procédures qui, si elles ne sont pas suivies correctement, peuvent entraîner des dégâts matériels ET des blessures graves.

**REMARQUE:** Procédures qui, si elles ne sont pas suivies correctement, peuvent entraîner des dégâts matériels ET potentiellement un risque faible de blessures.



**AVERTISSEMENT:** Lisez la TOTALITE du manuel d'utilisation afin de vous familiariser avec les caractéristiques du produit avant de le faire fonctionner. Une utilisation incorrecte du produit peut entraîner l'endommagement du produit lui-même, ainsi que des risques de dégâts matériels, voire de blessures graves.

Ceci est un produit de loisirs perfectionné. Il doit être manipulé avec prudence et bon sens et requiert quelques aptitudes de base en mécanique. Toute utilisation de ce produit ne respectant pas les principes de sécurité et de responsabilité peut entraîner des dégâts matériels, endommager le produit et provoquer des blessures. Ce produit n'est pas destiné à être utilisé par des enfants sans la surveillance directe d'un adulte. N'essayez pas de démonter le produit, de l'utiliser avec des composants incompatibles ou d'en améliorer les performances sans l'accord d'Horizon Hobby, LLC. Ce manuel comporte des instructions relatives à la sécurité, au fonctionnement et à l'entretien. Il est capital de lire et de respecter toutes les instructions et avertissements du manuel avant l'assemblage, le réglage ou l'utilisation afin de le manipuler correctement et d'éviter les dommages ou les blessures graves.

## Précautions et avertissements liés à la sécurité

En tant qu'utilisateur de ce produit, il est de votre seule responsabilité de le faire fonctionner d'une manière qui ne mette en danger ni votre personne, ni de tiers et qui ne provoque pas de dommages au produit lui-même ou à la propriété d'autrui.

- Gardez une bonne distance de sécurité tout autour de votre modèle, afin d'éviter les collisions ou les blessures. Ce modèle est contrôlé par un signal radio, qui peut être soumis à des interférences provenant de nombreuses sources hors de votre contrôle. Une interférence peut provoquer une perte momentanée de contrôle.
- Faites toujours fonctionner votre modèle dans une zone dégagée, à l'écart de voitures, du trafic et des personnes.
- Respectez toujours scrupuleusement les instructions et les mises en garde concernant ce produit et tous les équipements optionnels/complémentaires (chargeurs, batteries rechargeables, etc.) que vous utilisez.
- Tenez tous les produits chimiques, les petites pièces et les composants électroniques hors de portée des enfants.
- Évitez toujours d'exposer à l'eau tout équipement non spécifiquement conçu et protégé à cet effet. L'humidité endommage les composants électroniques.
- Ne léchez et ne mettez jamais en bouche quelque partie de votre modèle que ce soit - risque de blessures graves voire danger de mort.
- Ne faites jamais fonctionner votre modèle lorsque les batteries de l'émetteur sont faibles.
- Gardez toujours le modèle à vue et gardez-en toujours le contrôle.
- Utilisez toujours des batteries complètement chargées.
- Gardez toujours l'émetteur sous tension lorsque le modèle est en marche.
- Enlevez toujours les batteries avant le démontage.
- Veillez toujours à ce que les pièces en mouvement soient propres.
- Veillez toujours à ce que toutes les pièces soient sèches.
- Laissez toujours le temps aux pièces de refroidir avant de les toucher.
- Enlevez toujours les batteries après utilisation.
- Assurez-vous toujours que la sécurité (failsafe) est configurée correctement avant de voler.
- Ne faites jamais voler un modèle dont le câblage est endommagé.
- Ne touchez jamais des pièces en mouvement.



**AVERTISSEMENT CONTRE LES PRODUITS CONTREFAITS:** Si un jour vous aviez besoin de remplacer un récepteur Spektrum équipant un produit Horizon Hobby, achetez-le uniquement chez Horizon Hobby, LLC ou chez un revendeur officiel Horizon Hobby, vous serez sûr d'obtenir un produit Spektrum authentique de haute qualité. Horizon Hobby, LLC décline tout service et garantie concernant la compatibilité et les performances des produits contrefaits ou des produits clamant la compatibilité avec la technologie Spektrum ou le DSM.

## Informations de démarrage rapide

<b>Configuration de l'émetteur</b>	1. Modèle vierge (Acro)		
	2. Type de l'aile : 1 aileron, 1 volet		
	3. Inversion du servo : Volets inversés, tous les autres normaux		
	4. Réglage de la course (toutes surfaces) : 100 %		
<b>Doubles débattements</b>	<b>Grand débattement</b>		
	Aileron	▲ = 15mm ▼ = 15mm	
	Gouverne de profondeur	▲ = 40mm ▼ = 34mm	
	Gouverne	▶ = 28mm ◀ = 28mm	
<b>EXPO (Centre mou)</b>		<b>Grand débattement</b>	<b>Petit débattement</b>
	Aileron	10%	5%
	Gouverne de profondeur	10%	5%
	Gouverne	10%	5%
<b>Centre de gravité (CG)</b>	Arrière de 115 à 150 mm du bord d'attaque, mesuré à la base de l'aile		
<b>Réglage du minuteur de vol</b>	3,5 minutes		

## Caractéristiques

	<b>BNP</b> BASIC	<b>PNP</b> PLUG-N-PLAY
<b>Moteur</b> : Moteur sans balais 2860-1850 Kv (EFL1850)	<b>Inclus</b>	<b>Inclus</b>
<b>Soufflante</b> : (2) Soufflante carénée de 70 mm (EFLA7012DF)	<b>Installée</b>	<b>Installée</b>
<b>Variateur ESC</b> : Variateur ESC Opto (sans circuit BEC) sans balais 80 A (EFLA1070EC5)	<b>Installé</b>	<b>Installé</b>
<b>Servos</b> : Servo à engrenage métallique 9g (SPMA380) Servo à engrenage métallique inversé 9g (SPMA380R) Servo à engrenage métallique 13g (SPMSA450) Servo analogique à engrenage métallique inversé 13g (SPMSA450R)	<b>Installés</b>	<b>Installés</b>
<b>Systèmes de rentrée</b> : Train de nez (EFLG321N), train principal gauche (EFLG321L) et train principal droit (EFLG321R)	<b>Installés</b>	<b>Installés</b>
<b>Récepteur</b> : Récepteur sport 6 canaux Spektrum™ (SPMAR636)	<b>Installé</b>	<b>Nécessaire pour achever le montage</b>
<b>Batterie recommandée</b> : 5000 mAh 22,2 V 6S Smart IC3™ 50C Li-Po (SPMX50006S50)	<b>Nécessaire pour achever le montage</b>	<b>Nécessaire pour achever le montage</b>
<b>Chargeur de batterie recommandé</b> : chargeur à équilibrage pour batterie Li-Po à 6 cellules	<b>Nécessaire pour achever le montage</b>	<b>Nécessaire pour achever le montage</b>
<b>Émetteur recommandé</b> : Pleine portée 2,4 GHz avec technologie Spektrum™ DSM2®/DSMX® à mixage programmable et doubles débattements ajustables	<b>Nécessaire pour achever le montage</b>	<b>Nécessaire pour achever le montage</b>

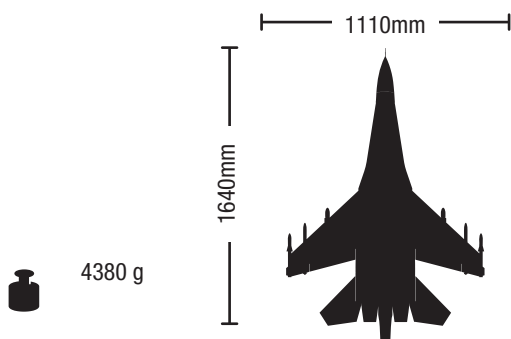

## Contenu de la boîte

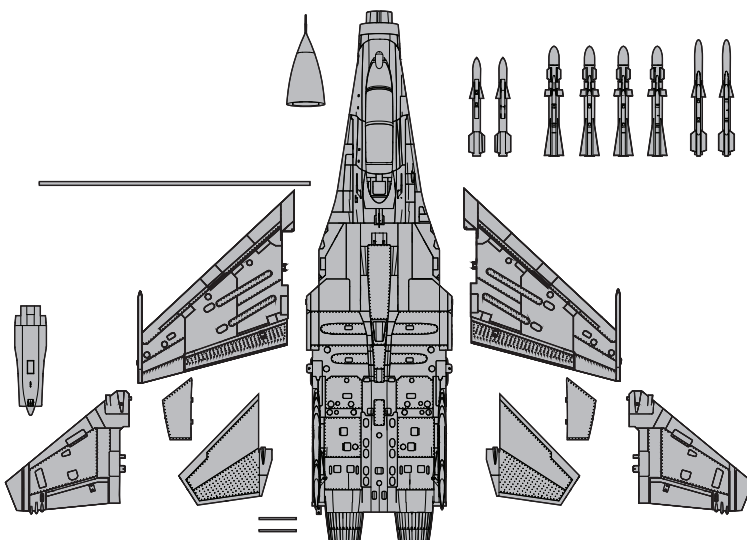

## Table des matières

Paramétrage de l'émetteur .....	43
Assignation d'un interrupteur pour SAFE Select.....	43
Utilisation de SAFE Select avec les émetteurs DX6 et DX6e pour un appareil à 6 canaux .....	44
Assemblage de la maquette.....	44
Sélection et installation du récepteur pour PNP .....	48
Installation de la batterie et armement du contrôleur .....	49
Centre de Gravité (CG) .....	49
Reliure émetteur et récepteur / Allumer et éteindre SAFE Select.....	50
Double débattement et coudes de commande .....	51
Réglages aux guignols et aux palonniers de servos.....	51
Réglage du neutre des gouvernes .....	51
Test de contrôle de la direction .....	52
Test de direction des commandes AS3X.....	53
Réglage des trims en vol.....	53
Conseils de vol et réparations .....	54
Conseils de vol en mode SAFE Select.....	54
Après vol .....	55
Opération de maintenance sur le moteur .....	55
Guide de dépannage AS3X .....	56
Guide de dépannage .....	56
Pièces de rechange .....	57
Pièces recommandées.....	57
Pièces facultatives.....	57
Garantie et réparations .....	58
Informations de contact pour garantie et réparation .....	58
Information IC.....	59
Informations de conformité pour l'Union européenne .....	59

## INFORMATIONS D'AFFECTATION DU RÉCEPTEUR

Canaux	6
Fréquence	2 404 – 2 476 MHz
Compatibilité	DSM2 et DSMX

## Paramétrage de l'émetteur

**IMPORTANT:** Après avoir programmé votre modèle, toujours effectuer une affectation pour revalider les positions de FailSafe.

Si votre émetteur le permet, activez la fonction de Throttle Cut (Arrêt du moteur). Activez toujours le Throttle Cut (Arrêt du moteur) avant d'approcher l'appareil.

### Double-débattements

Effectuez les premiers vols en petits débattements.

**REMARQUE:** Afin d'assurer le fonctionnement optimal du système AS3X, n'utilisez pas des valeurs de débattements inférieures à 50%. Si vous souhaitez utiliser des débattements plus faibles, ajustez manuellement la position de la tringlerie sur les bras de servo.

**REMARQUE:** Si une oscillation se produit à vitesse élevée, consultez le guide de dépannage pour des informations complémentaires.

### Expo

Après les premiers vols, vous pourrez ajuster l'expo à l'émetteur.

Paramètre pour émetteur programmable (DX6i, DX6e†, DX6‡, DX7, DX7S, DX8, DX9, DX10t, DX18, DX20 et iX12)	
Débutez la programmation à partir d'une mémoire modèle Avion vierge (Effectuez un reset de la mémoire modèle), puis nommez le modèle.	
Réglez les double-débattements sur	GRANDS 100% PETITS 70%
Réglez la course des servos sur	100%
DX6i	1. Allez dans le menu SETUP LIST
	2. Dans MODEL TYPE sélectionnez ACRO
	3. Allez dans le menu ADJUST LIST
	4. Réglez Flaps (volets) sur Norm ↑ 100 Flap LAND ↓ 50 Flap
DX7S DX8	1. Allez dans les PARAMETRES DU SYSTEME
	2. Dans TYPE DE MODELE sélectionnez AVION
	3. Dans TYPE D'AILE sélectionnez : 1 AIL 1 VOLET
	4. Allez dans la LISTE DES FONCTIONS
	5. Dans INSTALLATION SERVOS : Inversez la voie VOLET
	6. Dans SYSTEME DES VOLETS : Sélectionnez VOLETS NORM: 100% VOLET MILIEU: 0% VOLET ATTER: -100% VOLET
DX6e‡ DX6 (Gen2)‡ DX7 (Gen2) DX8 (Gen2) DX9 DX10t DX18 DX20 iX12†	1. Allez dans les PARAMETRES DU SYSTEME (Configuration de modèle)†
	2. Dans TYPE DE MODELE sélectionnez AVION
	3. Dans TYPE D'APPAREIL sélectionnez (Configuration du modèle, Type d'aeronef)†: 1 AIL 1 VOLET
	4. Allez dans la LISTE DES FONCTIONS (Ajustement du modèle)
	5. Dans INSTALLATION SERVOS : Inversez la voie VOLET
	6. Dans SYSTEME DES VOLETS : Sélectionnez Inter : D POS 0: 100% VOLET POS 1: 0% VOLET POS 2: -100% VOLET

† Certaines des terminologies et des localisations des fonctions utilisées dans la programmation iX12 peuvent être légèrement différentes des autres radios Spektrum AirWare™. Les noms donnés entre parenthèses correspondent à la terminologie de programmation iX12. Consultez le manuel de votre émetteur pour obtenir des informations spécifiques sur la programmation de votre émetteur.

‡ Les réglages fournis ci-dessus pour le DX6 et DX6e ne permettent pas l'utilisation d'un commutateur SAFE Select. Pour utiliser un commutateur SAFE Select sur ces systèmes, consultez la section ci-dessous pour les informations de fonctionnement et de configuration de l'émetteur.

## Assignation d'un interrupteur pour SAFE Select

La technologie SAFE Select peut facilement être assignée à n'importe quel interrupteur (2 ou 3 positions) libre de votre émetteur. Avec cette nouvelle fonction, vous pourrez facilement activer et désactiver la technologie en vol.

**IMPORTANT :** Avant d'attribuer le commutateur de votre choix, assurez-vous que la course pour ce canal est réglée sur 100 % dans les deux sens et que l'aileron, la gouverne de profondeur, la gouverne de direction et la manette des gaz sont tous en grand débattement avec une course à 100 %. Désactivez Throttle Hold (Maintien des gaz) s'il est programmé dans l'émetteur.

**ATTENTION:** Maintenez toutes les parties du corps loin du rotor, des tuyaux d'entrée et d'échappement et gardez l'appareil solidement immobilisé en cas d'activation accidentelle des gaz.

### Assignation d'un interrupteur

- Affectez correctement votre modèle pour activer le SAFE Select. Cela permettra au système d'être assigné à un interrupteur.
- Maintenez les manches dans les coins inférieurs intérieurs et basculez l'interrupteur choisi 5 fois (1 basculement = aller-retour complet sur l'interrupteur) pour assigner cet interrupteur. Les gouvernes de l'avion bougeront, indiquant que l'interrupteur a été sélectionné.

Répétez l'opération pour attribuer un commutateur différent ou pour désactiver le commutateur actuel si vous le souhaitez.

**Conseil:** Le SAFE Select peut être assigné à n'importe quelle voie libre 5-9.

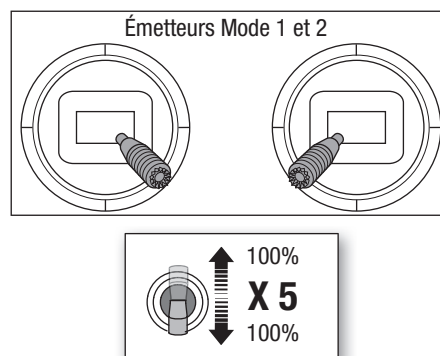

## Utilisation de SAFE Select avec les émetteurs DX6 et DX6e pour un appareil à 6 canaux

Le commutateur SAFE Select doit être attribué au commutateur du volet (commutateur D) AVANT d'effectuer la configuration de l'émetteur et devrait commencer à partir d'un modèle vierge (réinitialisé). Le non-respect de l'attribution du commutateur SAFE avant la programmation des autres fonctions du modèle peut empêcher l'attribution correcte du commutateur SAFE. Les utilisateurs de DX6 et DX6e auront la fonctionnalité SAFE Select liée aux volets. Les valeurs données dans le tableau de configuration de l'émetteur activent SAFE lorsque l'aérofrein est entièrement déployé. SAFE est désactivé lorsque l'aérofrein n'est pas entièrement déployé.

**IMPORTANT :** Lors de la programmation de la fonction Flap System (Système de volets) dans la configuration de l'émetteur du DX6 et DX6e, réglez la valeur Speed (vitesse) sur Norm. L'ajout d'un délai au déploiement des volets retardera aussi l'activation de SAFE.

### Configuration de l'émetteur DX6 et DX6e pour l'utilisation de SAFE Select

Démarruez toutes les programmations de l'émetteur avec un modèle vierge ACRO (effectuez une réinitialisation du modèle), puis nommez le modèle.	
Configurez les Dual Rates (doubles débattements) sur :	HIGH (ÉLEVÉ) 100 % LOW (FAIBLE) 70 %
Configurez la course du servo à :	100 %
<b>DX6e DX6 (Gen2)</b>	1. Allez au SYSTEM SETUP (CONFIGURATION DU SYSTÈME)
	2. Définissez le MODEL TYPE (TYPE DE MODÈLE) : AIRPLANE (AVION)
	3. Définissez AIRCRAFT TYPE (le type d'appareil) : WING (AILE) : 1 AIL 1 FLAP (VOLET)
	4. Allez à la FUNCTION LIST (LISTE DES FONCTIONS)
	5. Configurez la CONFIGURATION DU SERVO : Reverse Flap (inversion des volets)
	6. Consultez la section SAFE® Select de désignation du commutateur AVANT de régler les valeurs du volet. 6. Configurez le FLAP SYSTEM (SYSTÈME DU VOLET) : SÉLECTIONNEZ LE SWITCH (COMMUTATEUR) D : POS 0 : 100 % FLAP* POS 1 : 0 % FLAP* POS 2 : -100 % FLAP*

## Assemblage de la maquette

### Installation de la verrière

1. Glissez l'avant de la verrière dans l'encoche à verrière.
2. Appuyez sur l'arrière de la verrière jusqu'à entendre un clic indiquant qu'elle est en place.

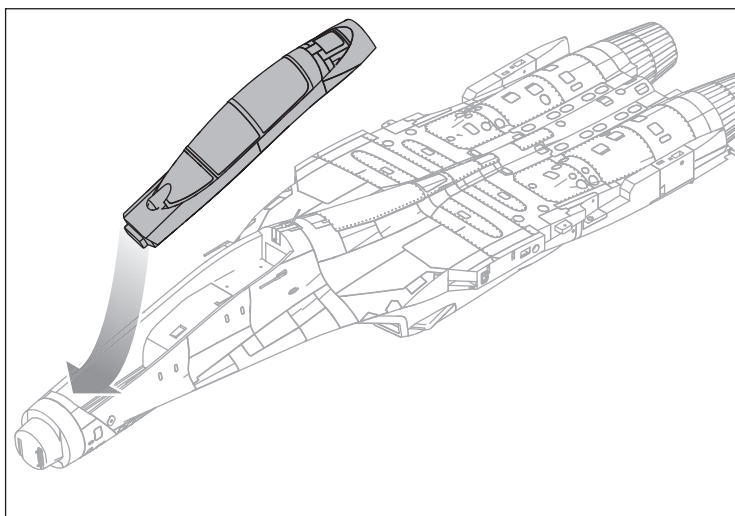

### Installation de la dérive verticale

1. Branchez le connecteur du servo de la gouverne aux extensions dans le fuselage étiqueté RUDD. Sécurisez le branchement avec une attache de connecteur de servo (SPMA3054, non incluse) ou enveloppez de ruban adhésif. Faites passer l'excédent du câble du servo dans le fuselage.
2. Insérez l'avant des dérives verticales dans les trous du fuselage et faites pivoter les dérives vers le bas jusqu'à ce qu'elles soient entièrement fixées sur le fuselage.
3. Fixez chaque dérive avec deux vis à tête plate M3 x 16 mm à travers les supports de dérive arrière, comme indiqué. Ne serrez pas trop les vis.

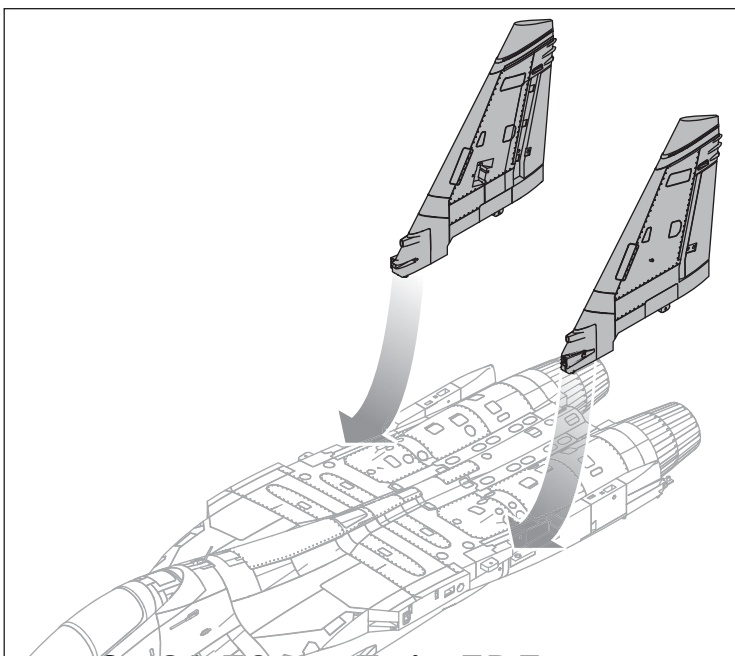

## Assemblage de la maquette (Suite)

### Installation de la dérive verticale (suite)

1. Fixez chaque dérive avec deux vis à tête plate M3 x 16 mm à travers les supports de dérive arrière, comme indiqué. Ne serrez pas trop les vis.

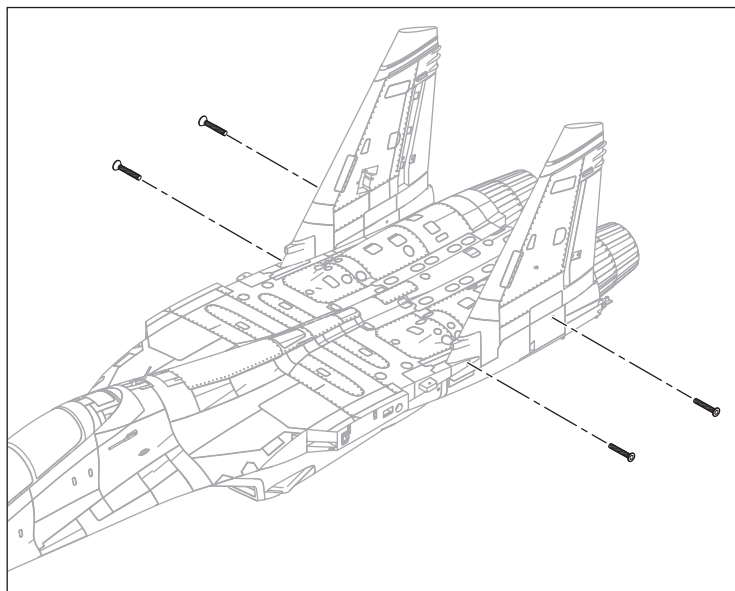

### Installation de l'empennage horizontal

1. Avec le bas du fuselage orienté vers le haut, faites glisser l'extrémité de la barre de torsion comportant le trou fileté dans le trou à l'arrière du fuselage. Assurez-vous que la zone plate à l'extrémité opposée du bras de torsion est orientée vers le haut.

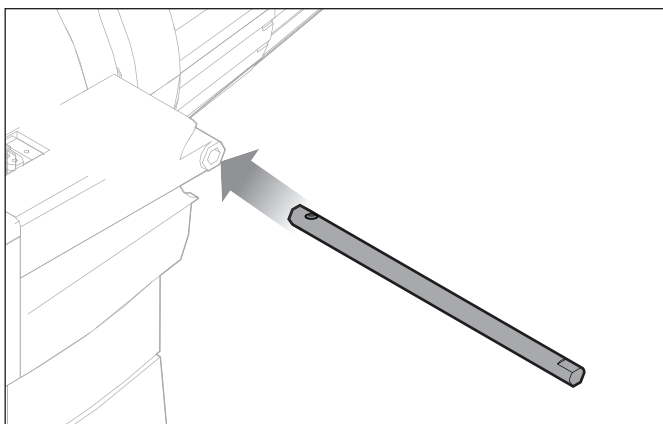

2. Fixez la barre de torsion au fuselage avec deux vis à tête plate M3 x 10 mm.
3. Faites glisser le stabilisateur horizontal au-dessus de la barre de torsion. Assurez-vous que le stabilisateur est au bon côté. N'installez pas complètement le stabilisateur sur le fuselage, laissez un espace d'environ un pouce à partir du fuselage.
4. Placez un collier de blocage dans la poche au bas du stabilisateur horizontal. Assurez-vous que la vis de fixation est orientée vers le haut.
5. Maintenant, installez complètement le stabilisateur horizontal au-dessus de la barre de torsion. Cela permettra au collier de blocage de glisser sur l'extrémité de la barre de torsion.
6. Fixez le stabilisateur horizontal en serrant la vis de fixation du collier de blocage.
7. Répétez les étapes 1 à 4 pour le stabilisateur horizontal gauche.
8. Connectez la tringlerie de servo à l'orifice le plus éloigné du renvoi de commande pour les stabilisateurs horizontaux gauche et droit.

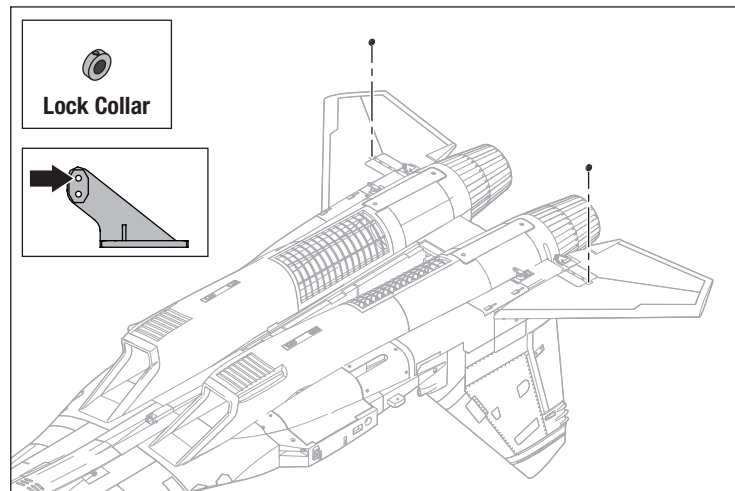
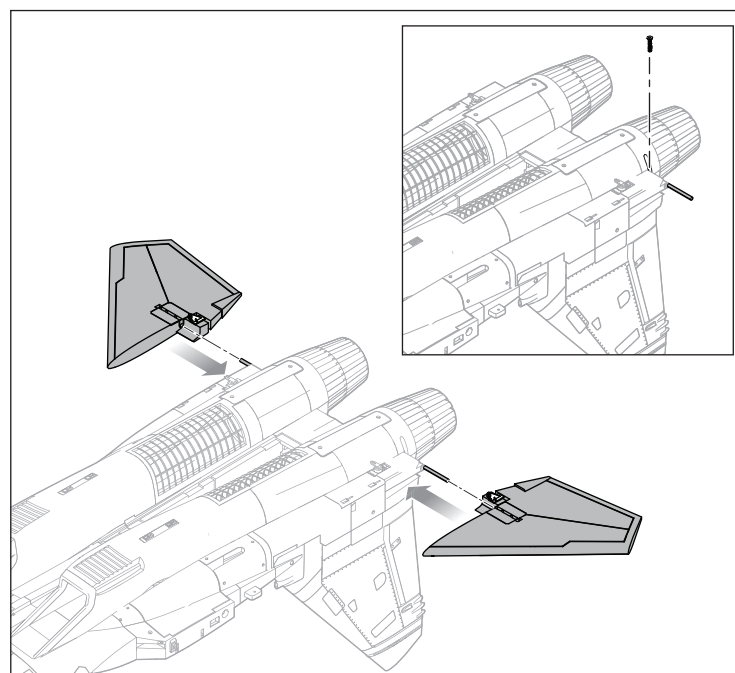

## Installation des ailes

1. Centrez le tube d'aile dans la cavité de tube du fuselage.
2. Faites glisser l'aile droite au-dessus du tube, en veillant à ce que le tube glisse entièrement dans la cavité d'aile.
3. Alignez les connecteurs de servo à l'arrière de l'aile avec les connecteurs du fuselage, et assurez-vous que les broches d'alignement du fuselage glissent dans les trous de l'aile.
4. Lorsqu'ils sont entièrement placés contre le fuselage, fixez l'aile avec deux vis à tête plate M3 x 16mm en bas de l'aile, dans les broches d'alignement du fuselage.
5. Répétez les étapes 2 à 4 pour l'aile gauche.

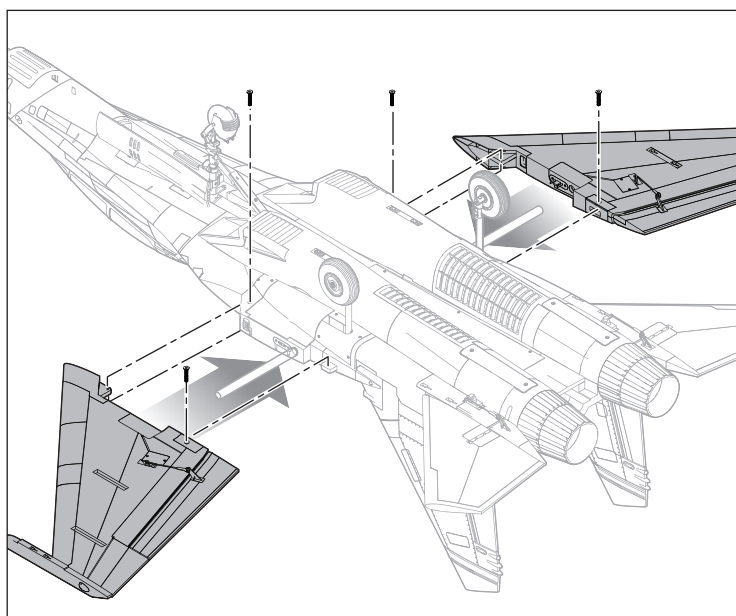
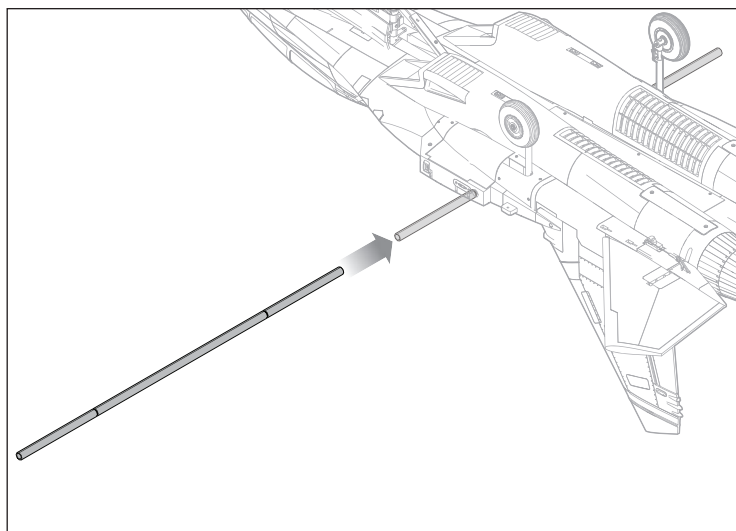

## Installation des dérives ventrales

1. Insérez les languettes des dérives ventrales dans l'extrémité élargie des fentes des points de montage. Assurez-vous que le côté en plastique de la dérive ventrale est orienté vers l'extérieur.

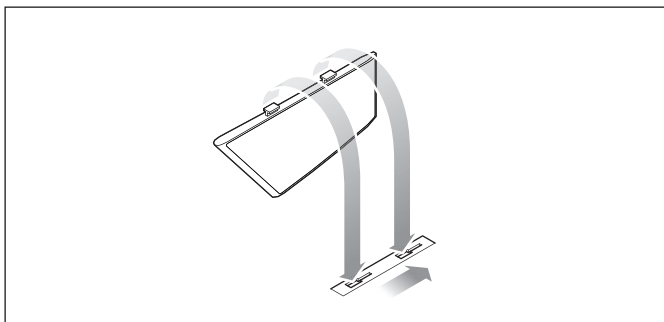

2. Faites-les glisser vers l'arrière de l'appareil pour bloquer les languettes dans les fentes.

Pour retirer les dérives ventrales, faites-les glisser vers l'avant et retirez les languettes des fentes de montage.

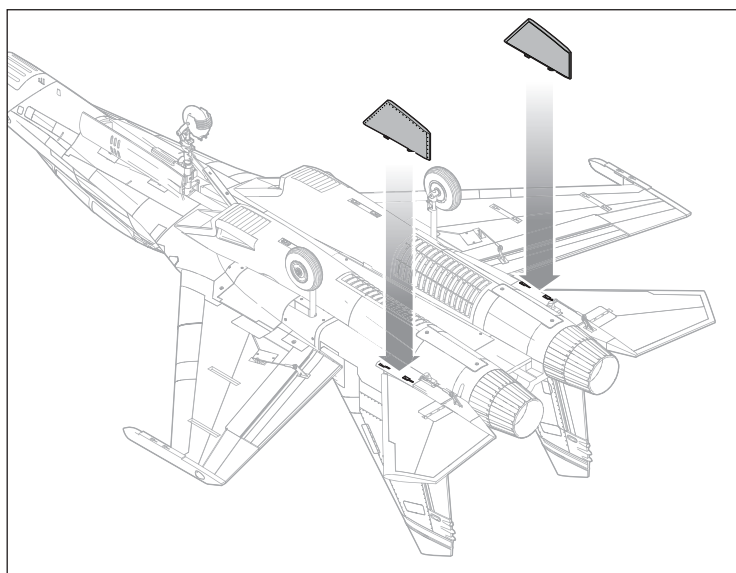

## Installation du cône de nez

1. Alignez le cône de nez avec l'avant du fuselage et faites glisser le cône de nez à sa place. Des aimants fixeront le cône de nez au fuselage.

**CONSEIL :** Le tube de Pitot sur le cône de nez peut être facilement retiré si vous le souhaitez, il suffit de le tourner et de le dévisser jusqu'à ce qu'il sorte.

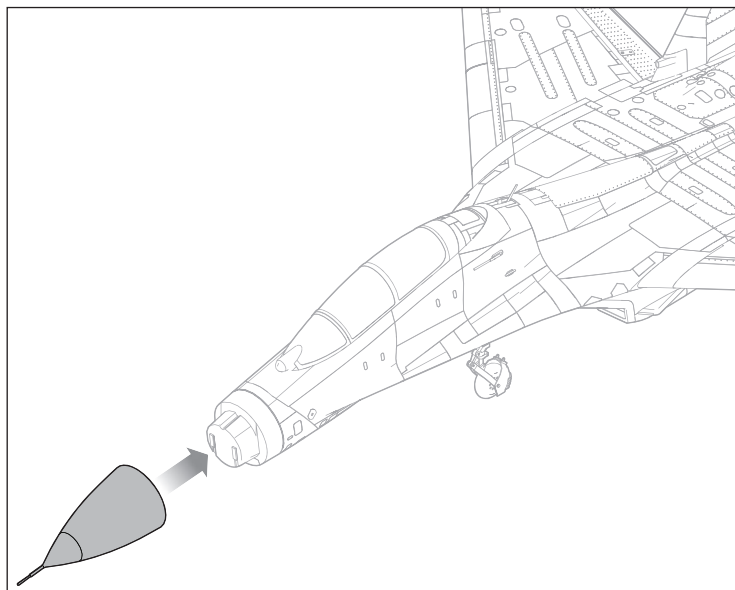
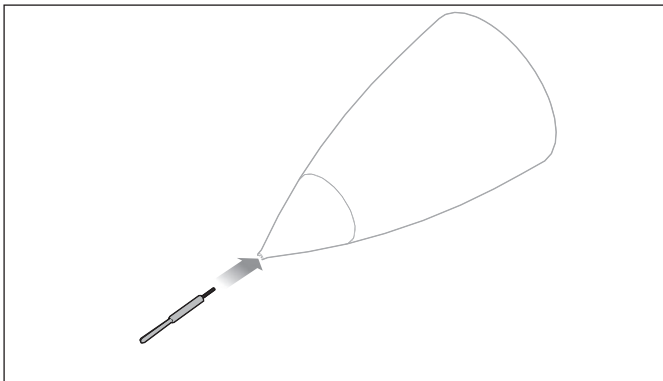

## Installation du cône de queue

1. Appliquez soigneusement une colle CA fine sur le cône de queue.

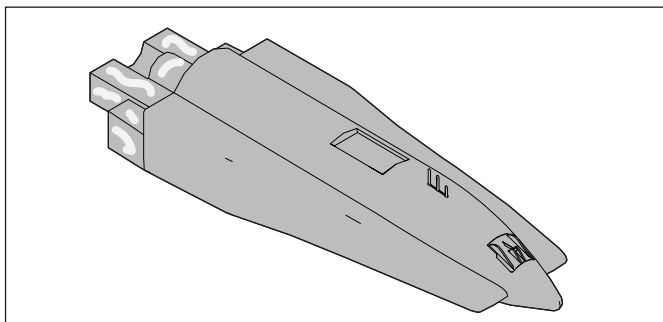

2. Alignez le cône de queue avec la queue du fuselage et faites glisser le cône de queue à sa place.

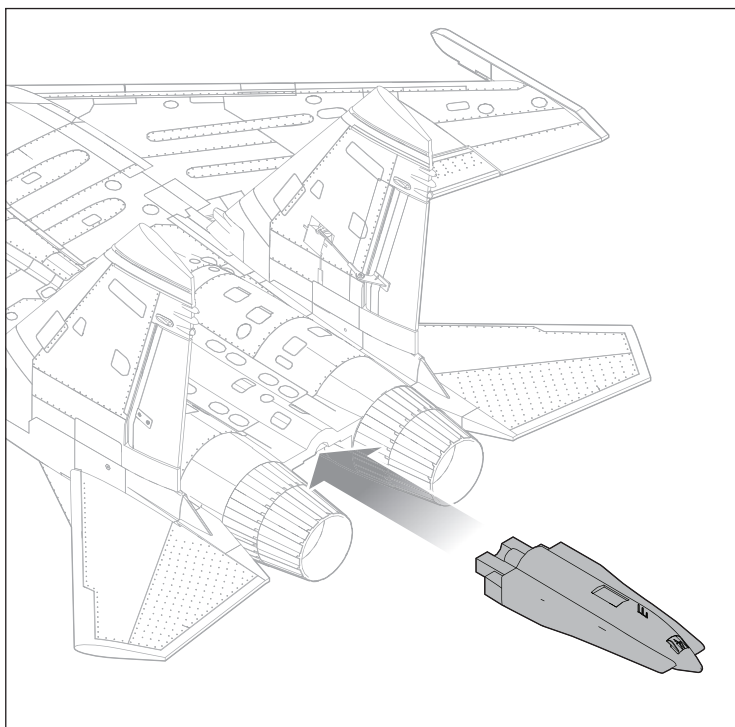



## Installation des missiles à l'échelle facultatifs

Les missiles à l'échelle facultatifs inclus sont facilement installés et retirés sans utiliser d'outils.

- Les rails de missile sont installés sur les points de montage d'ailes et de fuselage internes.

Pour installer les missiles :

1. Insérez les languettes des missiles dans l'extrémité élargie des fentes des points de montage.

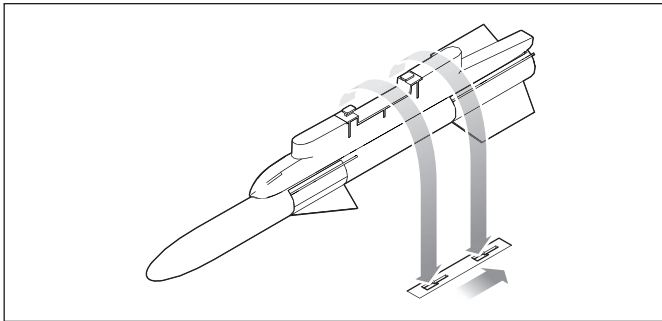

2. Faites-les glisser vers l'arrière de l'appareil pour bloquer les languettes dans les fentes.

Pour retirer les missiles, faites-les glisser vers l'avant et retirez les languettes des fentes de montage.

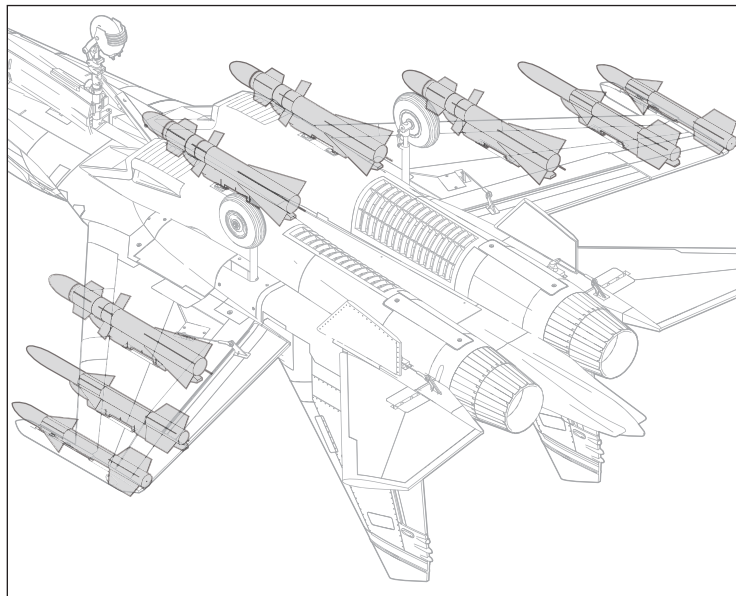

## Sélection et installation du récepteur pour PNP

Le récepteur recommandé pour cet appareil est le Spektrum AR636. Si vous souhaitez installer un récepteur différent, assurez-vous qu'il s'agit au moins d'un récepteur à 6 canaux de pleine portée (sport). Consultez le manuel du récepteur choisi pour les instructions sur l'installation et le fonctionnement.

### Installation de récepteur AR636

1. Faites glisser le loquet de la verrière (A) vers l'arrière et soulevez l'arrière de la verrière pour retirer la verrière du fuselage.
2. Fixez les surfaces de contrôle appropriées sur leurs ports respectifs du récepteur à l'aide du tableau de droite.
3. Utilisez du ruban adhésif double face pour servo (non inclus), montez le récepteur sur la zone plate derrière le compartiment de la batterie, comme indiqué. Le récepteur doit être monté dans le sens indiqué, de manière parallèle à la longueur du fuselage, avec l'étiquette vers le haut et les ports du servo vers l'arrière de l'appareil. L'orientation du récepteur est essentielle pour toutes les configurations de technologie AS3X® et SAFE®.



**ATTENTION** : une mauvaise installation du récepteur peut provoquer un crash.

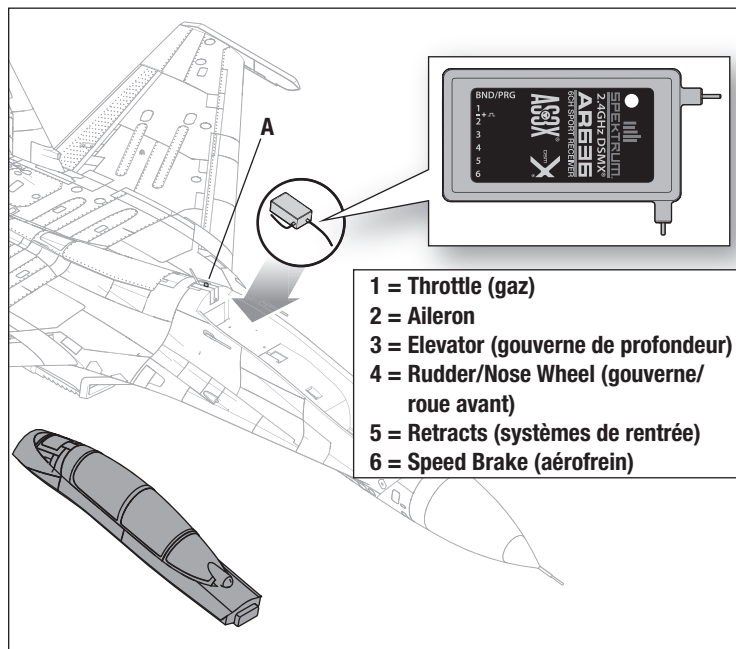

## Installation de la batterie et armement du contrôleur

### Choix de la batterie

Nous recommandons une batterie Li-Po 22.2V 5000–7000mAh 30–100C 6S avec un connecteur EC5 et IC5 pour une opération normale. Si vous utilisez une batterie différente, elle doit être de capacité, dimensions et poids similaires pour s'adapter au fuselage. Assurez-vous toujours que la maquette est équilibrée au CG recommandé avec la batterie choisie.

1. Lower the throttle to the lowest setting.
2. Power on the transmitter and wait 5 seconds.
3. Appliquez le côté bouclettes (côtédoux) de la bande velcro sur le bas de votre batterie.
4. Faites glisser le loquet de la verrière vers l'arrière et soulevez l'arrière de la verrière pour la retirer.
5. Installez la batterie entièrement chargée dans le compartiment de batterie comme illustré. Pour plus d'informations, consultez les Instructions d'ajustement du centre de gravité.
6. Fixez la batterie de vol à l'aide de la bande velcro.
7. Branchez le variateur ESC au connecteur EC5 et IC5 ducâble d'alimentation de la batterie, en respectant la bonne polarité. Le variateur ESC va émettre deux ensembles de tonalités audibles coup sur coup, indiquant le statut de programmation
  - Le premier ensemble de tonalités indique le nombre de cellules dans le pack de batteries Li-Po branché.  
6 tonalités rapides = 6
  - Le second ensemble de tonalités indique le statut du frein Une tonalité indique que les freins sont allumés, et deux tonalités indiquent que les freins sont éteints.

**Ramarque:** un raccordement de la batterie au variateur ESC avec une polarité incorrecte endommagera le variateur ESC et annulera la garantie.

8. Le variateur ESC est désormais prêt pour l'utilisation.\*
9. Réinstallez la trappe de la verrière.

\* Bien qu'une programmation supplémentaire du variateur ESC ne soit pas nécessaire pour utiliser votre avion, il existe des options de programmation. Consultez le site [www.horizonhobby.com](http://www.horizonhobby.com) pour connaître les instructions complètes de programmation du variateur ESC inclus.

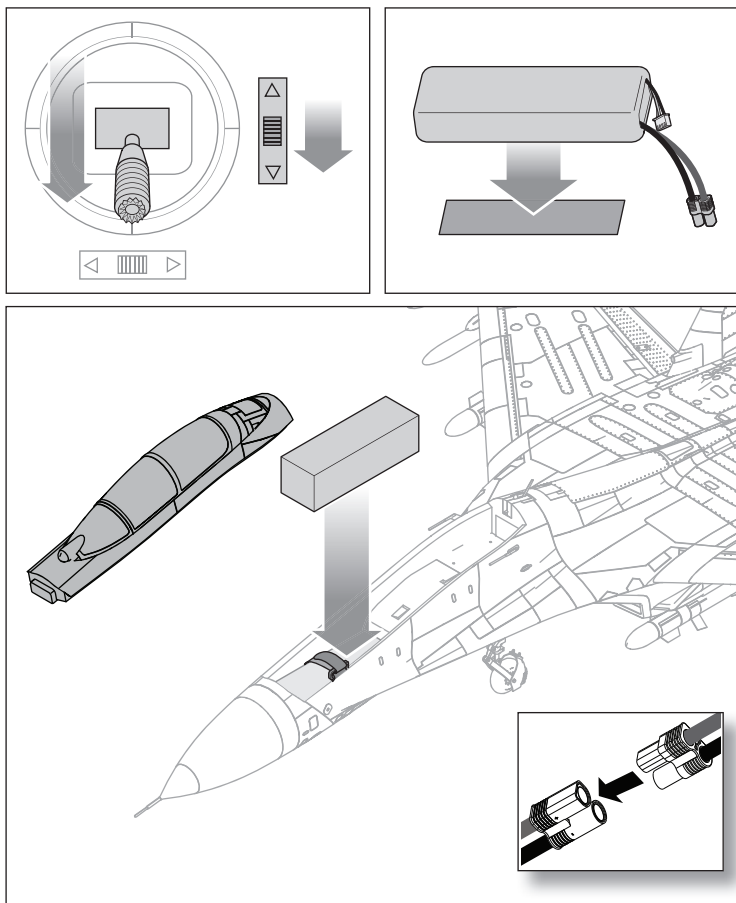

### Centre de Gravité (CG)

Le bon emplacement du CG est donné ci-dessous et il est mesuré à partir du bord d'attaque de l'aile à la base, avec le train d'atterrissage abaissé. L'emplacement du CG est ajusté en déplaçant le pack de batterie vers l'avant dans le compartiment de batterie.

**REMARQUE :** Installez la batterie dans l'appareil, mais n'armez pas le variateur ESC en vérifiant le CG. Vous risqueriez de vous blesser.

**115-150mm**

du bord d'attaque, à la base de l'aile

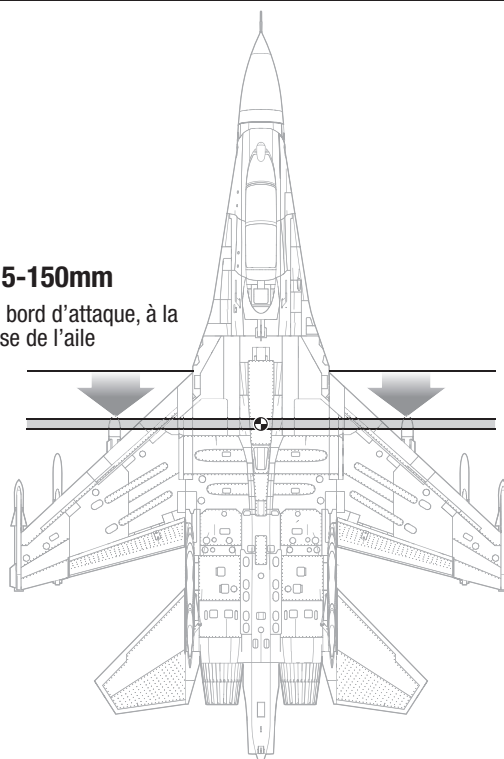

## Reliure émetteur et récepteur / Allumer et éteindre SAFE Select

Ce produit nécessite un émetteur homologué compatible Spektrum DSM2/DSMX. Consultez la liste complète des émetteurs homologués sur [www.bindnfly.com](http://www.bindnfly.com). Ce modèle est équipé de la technologie optionnelle SAFE Select, qui peut être activée ou désactivée très simplement avec une affectation spécifique comme décrit ci-dessous.

**IMPORTANT:** Avant d'affecter un émetteur, lisez la section relative à la programmation de l'émetteur de ce manuel pour que votre émetteur soit bien configuré pour cet avion.

### Insertion de la prise affectation

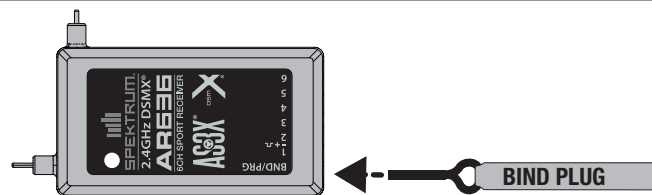

### Séquence d'affectation pour l'activation SAFE Select

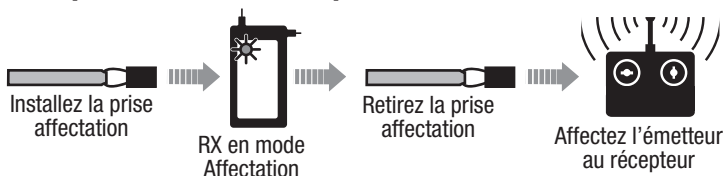

### Procédure d'affectation / Activation SAFE Select

**IMPORTANT:** Le récepteur AR636 inclus a été spécialement programmé pour une utilisation avec cet avion. Référez-vous au manuel du récepteur pour le paramétrage si vous remplacez ou placez ce récepteur dans un autre avion.

**ATTENTION:** Si vous utilisez un émetteur Futaba avec un module Spektrum DSM, il vous faudra inverser la voie du manche des gaz et effectuer à nouveau l'affectation. Référez-vous au manuel d'utilisation du module Spektrum pour les instructions d'affectation et de sécurité failsafe. Référez-vous au manuel d'utilisation de l'émetteur Futaba pour les instructions d'inversion de voie du manche des gaz.

1. Assurez-vous que l'émetteur est hors tension.
2. Assurez-vous que les commandes de l'émetteur sont au neutre et que le manche des gaz et son trim sont en position basse.\*
3. Insérez la prise affectation dans le port BIND du récepteur.
4. Placez l'avion de niveau sur ses roues et connectez la batterie au contrôleur. Le contrôleur va émettre une série de tonalités. 6 tonalités suivies immédiatement de 2 tonalités ascendantes confirme que le LVC est bien paramétré pour le contrôleur. La DEL orange d'affectation du récepteur commencera à clignoter rapidement.
5. Retirez la prise affectation du port BIND.
6. Éloignez-vous de 3 pas du modèle/récepteur puis mettez l'émetteur sous tension tout en maintenant le bouton/interrupteur affectation de l'émetteur. Consultez le manuel de votre émetteur pour les instructions spéciales d'affectation.

**IMPORTANT:** Ne pointez pas l'antenne de votre émetteur directement vers le récepteur pendant l'affectation.

**IMPORTANT:** Tenez éloigné de gros objets métalliques pendant l'affectation.

7. Quand le récepteur est affecté à l'émetteur, la DEL orange du récepteur s'allume de façon fixe. Le contrôleur va émettre une série de tonalités. Vous entendrez 6 tonalités suivies immédiatement de 2 tonalités ascendantes. Les tonalités indiquent que le contrôleur est armé et donc que le manche et le trim des gaz sont en position suffisamment basse pour l'activation du contrôleur.

**IMPORTANT:** Une fois affecté, le récepteur va garder les réglages et l'affectation, même après une mise hors tension, jusqu'à ce qu'ils soient modifiés intentionnellement. Cependant, si vous remarquez que l'affectation a été perdue, recommencez simplement la procédure d'affectation.

#### Indication activation SAFE Select

A chaque mise sous tension du récepteur, les gouvernes bougeront **deux fois** en faisant une petite pause au neutre pour indiquer que la technologie SAFE Select est activée.

Le manche des gaz ne s'armera pas si la commande des gaz de l'émetteur n'est pas mise dans sa position la plus basse. Si vous rencontrez des problèmes, suivez les instructions d'affectation et reportez-vous au guide de dépannage de l'émetteur pour d'autres instructions. En cas de besoin, prenez contact avec le service technique Horizon Hobby.

#### \*Sécurité intégrée

En cas de perte de communication entre le récepteur et l'émetteur, le mode sécurité intégrée est activé. Une fois activé, le mode sécurité intégrée fait passer le canal des gaz vers sa position de sécurité intégrée (faible ouverture des gaz) préconfigurée au moment de l'affectation. Tous les autres canaux bougent de manière collective et active pour tourner l'avion vers la gauche en une descente lente.

### Séquence d'affectation pour la désactivation SAFE Select

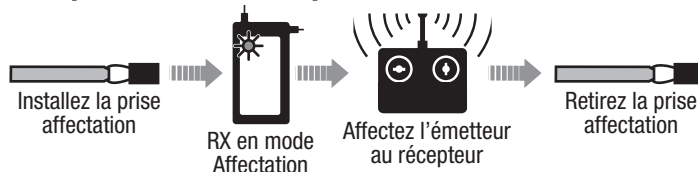

### Procédure d'affectation / Désactivation SAFE Select

**IMPORTANT:** Le récepteur AR636 inclus a été spécialement programmé pour une utilisation avec cet avion. Référez-vous au manuel du récepteur pour le paramétrage si vous remplacez ou placez ce récepteur dans un autre avion.

**ATTENTION:** Si vous utilisez un émetteur Futaba avec un module Spektrum DSM, il vous faudra inverser la voie du manche des gaz et effectuer à nouveau l'affectation. Référez-vous au manuel d'utilisation du module Spektrum pour les instructions d'affectation et de sécurité failsafe. Référez-vous au manuel d'utilisation de l'émetteur Futaba pour les instructions d'inversion de voie du manche des gaz.

1. Assurez-vous que l'émetteur est hors tension.
2. Assurez-vous que les commandes de l'émetteur sont au neutre et que le manche des gaz et son trim sont en position basse.\*
3. Insérez la prise affectation dans le port BIND du récepteur.
4. Placez l'avion de niveau sur ses roues et connectez la batterie au contrôleur. Le contrôleur va émettre une série de tonalités. 6 tonalités suivies immédiatement de 2 tonalités ascendantes confirme que le LVC est bien paramétré pour le contrôleur. La DEL orange d'affectation du récepteur commencera à clignoter rapidement. **NE RETIREZ PAS** la prise d'affectation à ce moment.
5. Éloignez-vous de 3 pas du modèle/récepteur puis mettez l'émetteur sous tension tout en maintenant le bouton/interrupteur affectation de l'émetteur. Consultez le manuel de votre émetteur pour les instructions spéciales d'affectation.

**IMPORTANT:** Ne pointez pas l'antenne de votre émetteur directement vers le récepteur pendant l'affectation.

**IMPORTANT:** Tenez éloigné de gros objets métalliques pendant l'affectation.

6. Quand le récepteur est affecté à l'émetteur, la DEL orange du récepteur s'allume de façon fixe. Le contrôleur va émettre une série de tonalités. Vous entendrez 6 tonalités suivies immédiatement de 2 tonalités ascendantes. Les tonalités indiquent que le contrôleur est armé et donc que le manche et le trim des gaz sont en position suffisamment basse pour l'activation du contrôleur.

7. Retirez la prise d'affectation du port BIND.

**IMPORTANT:** Une fois affecté, le récepteur va garder les réglages et l'affectation, même après une mise hors tension, jusqu'à ce qu'ils soient modifiés intentionnellement. Cependant, si vous remarquez que l'affectation a été perdue, recommencez simplement la procédure d'affectation.

#### Indication désactivation SAFE Select

A chaque mise sous tension du récepteur, les gouvernes bougeront **une fois** pour indiquer que la technologie SAFE Select est désactivée.

Le manche des gaz ne s'armera pas si la commande des gaz de l'émetteur n'est pas mise dans sa position la plus basse. Si vous rencontrez des problèmes, suivez les instructions d'affectation et reportez-vous au guide de dépannage de l'émetteur pour d'autres instructions. En cas de besoin, prenez contact avec le service technique Horizon Hobby.

## Double débattement et coudes de commande

Programmez votre émetteur pour configurer les débattements et les coudes de commande selon votre niveau d'expérience. Ces valeurs ont été testées et sont un bon point de départ pour réussir à voler pour la première fois.

Vous pourrez ensuite décider d'ajuster les valeurs en fonction de la réponse de commande souhaitée.

Petit débattement	
Aileron	▲ = 15mm ▼ = 15mm
Élevateur	▲ = 40mm ▼ = 34mm
Gouverne	▶ = 28mm ◀ = 28mm

## Mesure du coude de commande du stabilisateur en plein vol

Mesurez le coude de commande pour le stabilisateur en plein vol au niveau du bord d'attaque du stabilisateur le long du fuselage.

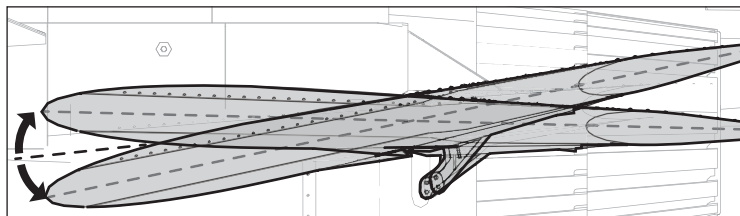

## Réglages aux guignols et aux palonniers de servos

Le tableau de droite indique les réglages d'usine des renvois de commande et des bras de servo. Ces paramètres, avec le faible débattement d'émetteur, sont prévus pour les pilotes de jet à soufflante électronique (EDF) novices à intermédiaires, pour aider à réussir le vol.

Pilotez l'appareil avec ces réglages d'usine avant d'apporter toute modification.

	Renvois	Bras
Aileron		
Élevateur		
Gouverne		
Nose Wheel (Roue avant)		

## Réglage du neutre des gouvernes

Après le montage et la configuration de l'émetteur, vérifiez si les surfaces de commande sont centrées.

**AVIS :** Le modèle doit être allumé, affecté à l'émetteur en mode AS3X, avec les gaz laissés à zéro. Lorsqu'il est activé, le mode SAFE est actif à l'allumage. Le mode AS3X est activé lorsque les gaz sont élevés au-dessus de 25 % pour la première fois après l'allumage.

Il est normal que les surfaces de commande répondent au mouvement de l'appareil s'il est dans les modes AS3X ou SAFE.

1. Vérifiez si les trims (compensateurs) et subtrims (sous-compensateurs) sur votre émetteur sont à zéro
2. Allumez le modèle en mode AS3X et laissez les gaz à zéro

**AVIS :** Faites attention au bas de la barre de liaison dépassant dans la tringlerie à bille. Ne vissez pas la barre de liaison trop loin dans la tringlerie à bille ou la barre de liaison endommagera la tringlerie à bille et dépassera dans la zone requise par la bille de commande.

3. Centrez les gouvernes de direction avec le haut des stabilisateurs verticaux. Si un ajustement est nécessaire, tournez la tringlerie à bille sur la tringlerie pour changer la longueur entre le bras de servo et le renvoi de commande jusqu'à ce que les gouvernes soient droites.
4. Centrez les ailerons en alignant l'extrémité intérieure de l'aileron avec le bord de fuite de l'aile. Ajustez la longueur de la tringlerie comme pour l'étape 3 si nécessaire.
5. Les stabilisateurs en plein vol doivent être équilibrés entre eux et centrés. Au point neutre, le bord d'attaque des stabilisateurs en plein vol doit être aligné 2mm en dessous de la ligne de panneau dans le fuselage comme indiqué.

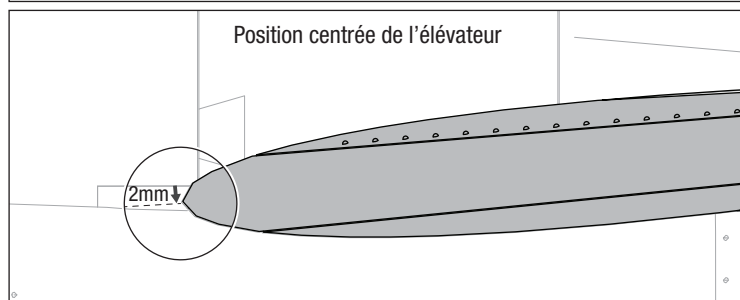
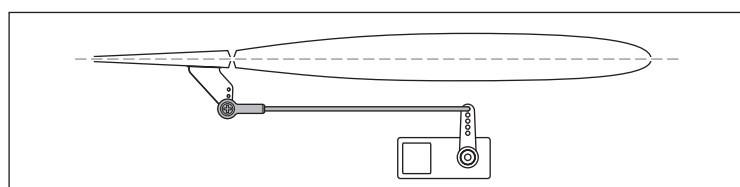

## Test de contrôle de la direction

Allumez l'émetteur et raccordez la batterie. Utilisez l'émetteur pour commander l'aileron et la gouverne de profondeur. Mettez-vous derrière l'appareil pour vérifier les gouvernes.

### Ailerons



1. Déplacez le manche de l'aileron vers la gauche. L'aileron droit s'abaisse et l'aileron gauche s'élève, pour faire pencher l'appareil vers la gauche.
2. Déplacez le manche de l'aileron vers la droite. L'aileron droit s'élève et l'aileron gauche s'abaisse, pour faire pencher l'appareil vers la droite.

### Élevateur

1. Tirez le manche de la gouverne de profondeur en arrière. Les gouvernes de profondeur s'élèvent pour faire cabrer l'appareil.
2. Poussez le manche de gouverne en profondeur vers l'arrière. Les gouvernes de profondeur s'abaissent pour faire descendre l'appareil.

### Gouverne de direction

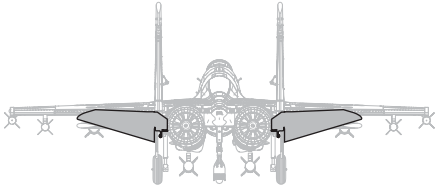
1. Déplacez le manche de la gouverne vers la gauche. La gouverne doit pivoter vers la gauche.
2. Déplacez le manche de la gouverne vers la droite. La gouverne doit pivoter vers la droite.

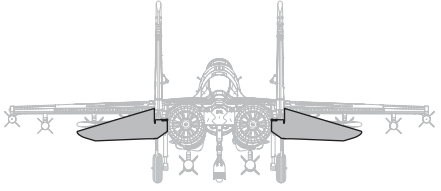
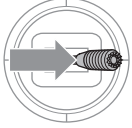
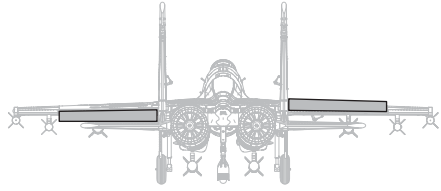
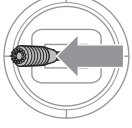
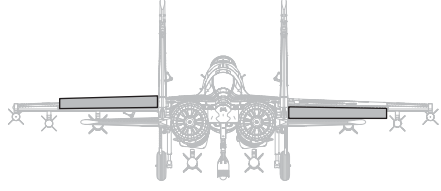
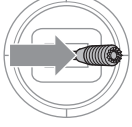
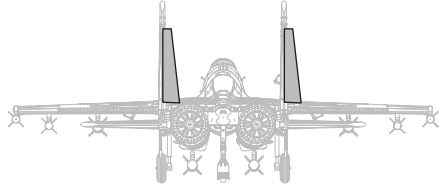
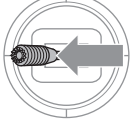
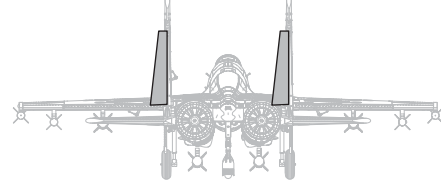
	Commande de l'émetteur	Réponse des gouvernes
Élevateur		
		
Aileron		
		
Gouverne de direction		
		

## Test de direction des commandes AS3X









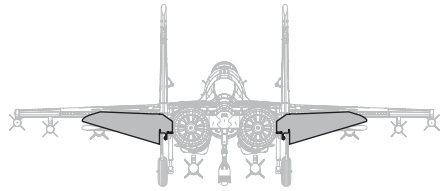

Ce test vérifie que le système de commande AS3X fonctionne correctement. Assemblez l'appareil et affectez votre émetteur au récepteur avant de réaliser ce test. L'appareil doit être affecté en mode AS3X ou doit être affecté en mode SAFE Select avec un commutateur assigné et en position AS3X.

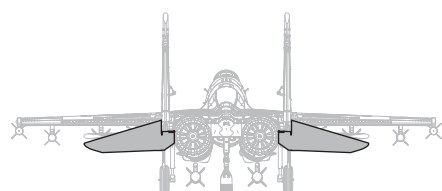
1. Soulevez les gaz juste au-dessus de 25 %, puis baissez les gaz pour activer la technologie AS3X.

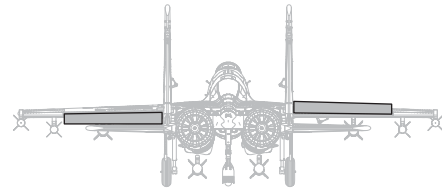
**ATTENTION :** Maintenez les parties du corps, les cheveux et les vêtements amples loin des hélices en mouvement, car ces éléments pourraient s'emmêler.

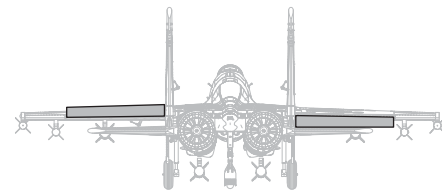
2. Déplacez l'appareil entier comme indiqué et vérifiez que les surfaces de commande se déplacent dans la direction indiquée sur le graphique. Si les surfaces de commande ne répondent pas comme indiqué, ne faites pas voler l'appareil. Consultez le manuel du récepteur pour obtenir de plus amples informations.

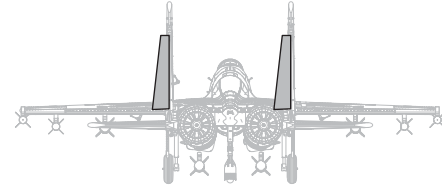
Une fois le système de commande AS3X activé, les surfaces de commande peuvent se déplacer rapidement. C'est normal. AS3X restera actif jusqu'à ce que la batterie soit déconnectée.

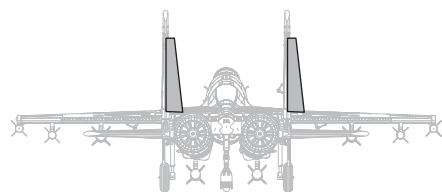
	Mouvement de l'appareil	Réaction AS3X
Élevateur		
		
Aileron		
		
Gouverne de direction		
		

## Réglage des trims en vol

Lors de votre premier vol, procédez aux réglages de compensation de l'appareil pour le faire voler en palier avec le train rentré. Effectuez de légers réglages de trim (compensation) à l'aide des interrupteurs de compensation de votre émetteur afin de redresser la trajectoire de vol de l'appareil.

Une fois les réglages de compensation effectués, ne touchez pas les manches de commande pendant 3 secondes. Cela permet au récepteur AS3X de mémoriser les bons réglages et d'optimiser ainsi ses performances.

Le non-respect de cette recommandation pourrait nuire à la performance en vol.

Après l'atterrissage, réglez mécaniquement les tringleries pour rendre compte des changements de trim, puis réinitialisez les trims en position neutre. Assurez-vous que l'avion va voler droit et par palier sans trim ni sub-trim.

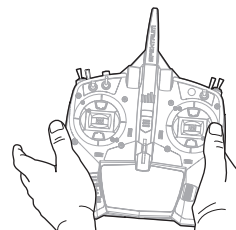

3 Secondes

## Conseils de vol et réparations

Consultez les lois et ordonnances locales avant de choisir un espace de vol.

### Vérification de la portée de votre système radio

Avant de piloter votre appareil, vérifiez la portée du système radio. Consultez le mode d'emploi de votre émetteur pour obtenir des instructions sur les tests de portée.

### Décollage

Placez l'appareil en position de décollage (face au vent). Sélectionnez des débattements faibles pour le premier décollage, puis augmentez petit à petit l'accélération en position plein gaz et pilotez avec la roue avant. Laissez le modèle accélérer à vitesse de vol, puis tirez délicatement sur la gouverne de profondeur jusqu'à ce que vous atteigniez une altitude confortable.

### Vol

Choisissez toujours un grand espace dégagé pour piloter. À cause des vitesses les plus élevées de cet avion, il a besoin de plus d'espace pour voler que les modèles en mousse standards. Il est idéal pour voler dans des terrains de vols approuvés. Si vous ne volez pas dans un terrain approuvé, évitez toujours de voler à proximité de maisons, arbres, câbles et bâtiments. Faites aussi attention à éviter de faire voler votre appareil dans des lieux très fréquentés comme les parcs, les cours d'école ou les terrains de football.

### Atterrissage

Pour vos premiers vols avec le pack de batterie recommandé (SPMX50006S50), réglez le minuteur de votre émetteur ou un chronomètre sur 3 minutes et 30 secondes (3:30), puis atterrissez. Réglez votre minuteur pour des vols plus longs ou plus courts une fois que vous avez piloté la maquette.

Si, à un certain moment, le moteur envoie une impulsion, faites immédiatement atterrir l'avion pour recharger la batterie de vol. Reportez-vous à la section Low Voltage Cutoff (Coupeure par tension faible, LVC) pour en savoir plus sur l'optimisation de l'état de la batterie et du temps de fonctionnement.

Faites virer l'appareil contre le vent, réduisez les gaz, et sortez le train d'atterrissage. Un trim de gouverne de profondeur peut être nécessaire pour maintenir un vol à niveau avec l'utilisation de l'aérofrein. Utilisez les gaz pendant l'approche de l'atterrissage pour contrôler le débattement de la descente. Maintenez les ailes à l'horizontale et l'appareil face au vent. Lorsque vous approchez le seuil de la piste et à environ un mètre d'altitude, diminuez les gaz et commencez votre descente en relâchant la gouverne de profondeur. Maintenez la pression arrière sur la gouverne de profondeur pour faire lentement descendre l'appareil sur la piste.

**REMARQUE :** En cas de chute imminente, réduisez complètement les gaz et le trim (la compensation). Le non-respect de cette procédure risquerait d'endommager davantage la structure de vol, ainsi que le variateur ESC et le moteur.

**REMARQUE :** Après un impact, vérifiez toujours que le récepteur est toujours solidement fixé au fuselage. Si vous remplacez le récepteur, installez le nouveau

récepteur dans le même sens que celui d'origine, au risque d'endommager l'appareil.

**REMARQUE :** Les dégâts consécutifs à une chute ne sont pas pris en charge dans le cadre de la garantie.

**REMARQUE :** Après un vol, ne laissez jamais l'appareil en plein soleil ou dans un lieu fermé et chaud comme dans une voiture. Cela endommagerait l'appareil.

### Coupeure par tension faible (LVC)

Lorsqu'une batterie Li-Po est déchargée au-dessous de 3 V par cellule, elle ne tiendra pas la charge. Le variateur ESC protège la batterie de vol contre les décharges excessives à l'aide du Low Voltage Cutoff (dispositif de coupeure par tension faible, LVC). Avant que la batterie ne se décharge à un niveau trop faible, ce dispositif coupe l'alimentation électrique fournie au moteur. L'alimentation électrique fournie au moteur envoie une impulsion pour indiquer qu'une partie de l'alimentation par batterie est réservée au pilote et à l'atterrissage sans risque.

Débranchez et retirez la batterie Li-Po de l'appareil après son utilisation pour éviter qu'elle ne se décharge lentement. Chargez votre batterie Li-Po à environ mi-capacité avant de la ranger.

Pendant le stockage de la batterie, assurez-vous que son niveau de charge ne tombe pas en dessous de 3 V par cellule. Le dispositif de coupeure par tension faible (LVC) ne prévient pas les décharges excessives de la batterie en période de stockage.

**REMARQUE :** Les vols répétés en mode coupeure par tension faible (LVC) endommageront la batterie.

**Conseil :** Vérifiez la tension de la batterie de votre appareil avant et après un vol en utilisant un contrôleur de tension pour batterie Li-Po (Contrôleur pour batterie SMART et servomoteur XBC100 (SPMXBC100), vendu séparément).

### Oscillation

Une fois que le système AS3X est actif (après la première augmentation des gaz), les surfaces de commande réagissent au mouvement de l'appareil. Dans certaines conditions de vol, une oscillation peut se produire (l'appareil se balance en arrière sur un axe en raison d'un excès de contrôle). Si vous constatez un problème d'oscillation, consultez le guide de dépannage pour obtenir de plus amples informations.

### Réparations

Cet appareil présente pour avantage d'être fabriqué dans un matériau EPO en mousse permettant d'effectuer des réparations avec pratiquement n'importe quel adhésif (colle thermofusible, colle cyanoacrylate ordinaire, époxy, etc.). Lorsque les pièces ne sont pas réparables, consultez la liste des références des pièces de rechange pour passer vos commandes.

**AVIS :** L'utilisation d'un accélérateur de colle cyanoacrylate sur l'appareil peut endommager la peinture. NE manipulez PAS l'appareil tant que l'accélérateur n'est pas complètement sec.

## Conseils de vol en mode SAFE Select

Lors d'un vol au mode SAFE Select, l'appareil retournera en vol à niveau à tout moment lorsque les commandes d'aileron et d'élévateur sont en position neutre. Une commande d'aileron ou d'élévateur fera l'appareil s'incliner, grimper ou plonger, et la quantité de déplacement du manche déterminera l'attitude de vol de l'appareil. En maintenant le contrôle complet, l'appareil sera poussé vers les limites prédéterminées d'inclinaison et de roulis, mais ne dépassera pas ces angles.

Lors d'un vol au mode SAFE Select, il est normal de maintenir le manche de commande en déviation avec une saisie modérée d'aileron en volant à travers un virage. Pour voler correctement avec SAFE Select, évitez d'effectuer des changements de contrôles fréquents et n'essayez pas de corriger les déviations mineures. Avec SAFE Select, le fait de maintenir des saisies délibérées de contrôles commandera à l'appareil de voler à un angle spécifique et la maquette effectuera toutes les corrections pour maintenir cette attitude de vol.

Remettez les commandes d'élévateur et d'aileron en position neutre avant de basculer du mode SAFE Select au mode AS3X. Si vous ne neutralisez pas les commandes en basculant au mode AS3X, les saisies de commandes utilisées pour le mode SAFE Select seront excessives pour le mode AS3X et l'appareil réagira immédiatement.

### Différences between SAFE Select and AS3X modes

Cette section est généralement précise mais ne tient pas compte de la vitesse de vol, de l'état du chargeur de la batterie, et de nombreux autres facteurs limitatifs.

- Dans le mode SAFE Select, l'appareil se mettra à niveau lorsque le manche de commande est neutralisé. Dans le mode AS3X, l'appareil continuera de voler à son attitude actuelle lorsque le manche de commande est neutralisé.
- Dans le mode SAFE Select, le fait de maintenir une petite quantité de contrôle fera la maquette s'incliner ou tanguer à un angle modéré et elle restera à cet angle tant que le manche de commande ne bouge pas. Dans le mode AS3X, le fait de maintenir une petite quantité de contrôle fera la maquette continuer à tanguer ou rouler à un taux lent tant que le manche de commande ne bouge pas.
- Dans le mode SAFE Select, le fait de maintenir le contrôle complet fera l'appareil s'incliner ou tanguer à des limites prédéterminées et l'appareil continuera de voler à cette attitude tant que le manche de commande est entièrement dévié. Dans le mode AS3X, le fait de maintenir le contrôle complet fera l'appareil tanguer ou rouler aussi vite que possible et il continuera de changer rapidement d'attitude tant que le manche de commande est entièrement dévié.

## Après vol

1	Débranchez la batterie de vol du variateur ESC (nécessaire par mesure de sécurité et pour préserver la durée de vie de la batterie).
2	Éteignez l'émetteur.
3	Retirez la batterie de vol de l'appareil.
4	Rechargez la batterie de vol.

5	Réparez ou remplacez toutes les pièces endommagées.
6	Stockez la batterie de vol en dehors de l'appareil et surveillez la charge de la batterie.
7	Notez les conditions de vol et les résultats du plan de vol pour prévoir les futurs vols.

## Opération de maintenance sur le moteur

**⚠ ATTENTION:** Débranchez toujours la batterie de vol avant de réparer les composants du système d'alimentation.

### Démontage

1. Retirez les deux vis (A) du cache de la soufflante (B) et retirez le cache du fuselage.
2. Retirez les quatre vis (C) des languettes de la soufflante.
3. Retirez la soufflante (D) du fuselage et débranchez les fils du moteur du variateur ESC.
4. Retirez le cône (E) du ventilateur en retirant la vis de l'adaptateur de l'arbre du moteur.
5. Retirez l'écrou et la rondelle (F) pour retirer le ventilateur (G) et l'adaptateur de l'arbre du moteur (H).
6. Desserrez les quatre vis (I) pour retirer le moteur du carénage du ventilateur (J).
7. Débranchez le variateur ESC du canal des gaz du récepteur.
8. Le variateur ESC est maintenu en place par la friction entre la plaque au-dessus de la soufflante et le haut du fuselage. Retirez le variateur ESC en le tirant doucement par les fils de branchement du moteur, à travers l'ouverture de soufflante.

### Montage

- Montez dans l'ordre inverse.
- Alignez et raccordez les fils du moteur aux fils du variateur ESC en respectant les couleurs.
- Assurez-vous que l'avant du rotor est installé face au nez de l'appareil.
- Un outil est nécessaire pour serrer l'écrou sur le rotor et la bague de serrage.
- Assurez-vous que le cône est entièrement connecté pour un fonctionnement sécurisé.
- Assurez-vous qu'aucun câblage n'est coincé par l'un des composants d'alimentation.

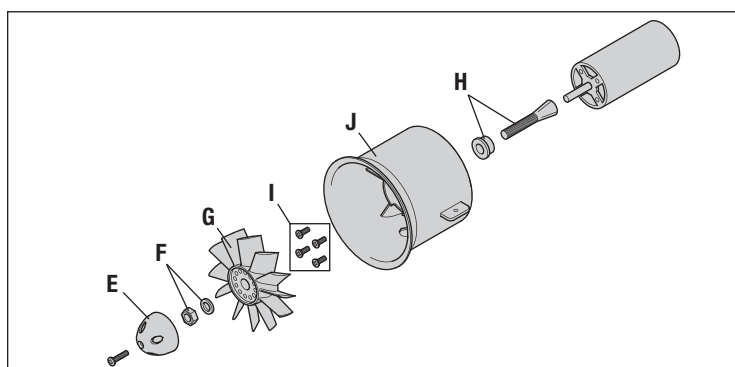
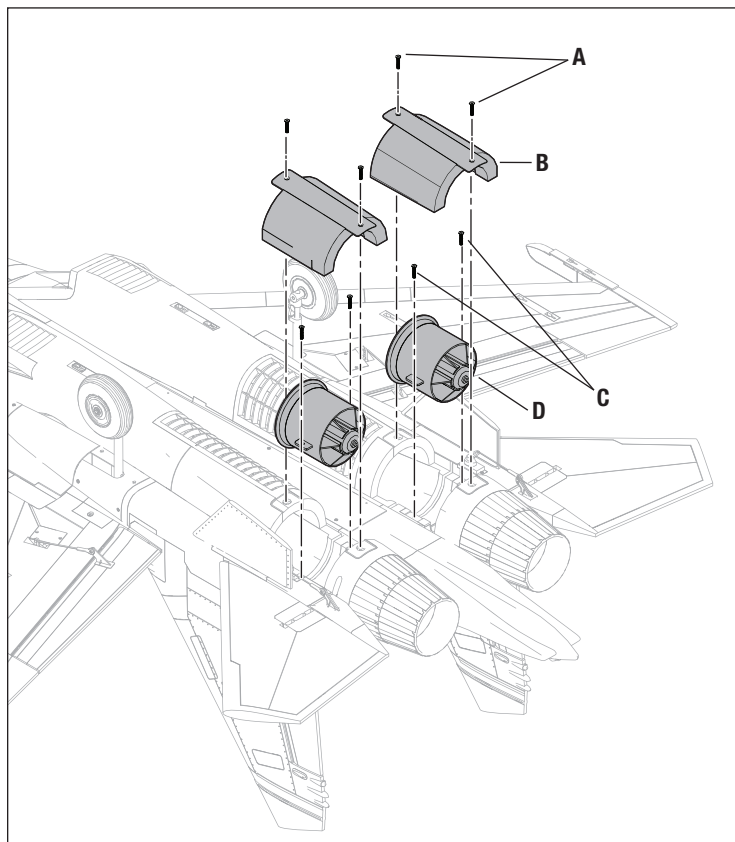



## Guide de dépannage AS3X

Problème	Cause Possible	Solution
Oscillations	Hélice ou cône endommagé	Remplacez l'hélice ou le cône
	Hélice déséquilibrée	Équilibrez l'hélice. Pour plus d'informations, regardez la vidéo de John Redman sur l'équilibrage des hélices sur <a href="http://www.horizonhobby.com">www.horizonhobby.com</a>
	Vibration du moteur	Remplacez les pièces endommagées et contrôlez le serrage et l'alignement des pièces
	Récepteur mal fixé	Réalignez et refixez le récepteur
	Commandes desserrées	Resserrez et vérifiez l'état des pièces (servos, palonniers, tringleries, guignols et gouvernes)
	Pièces usées	Remplacez les pièces usées (hélice, cône ou servo)
	Fonctionnement erratique du servo	Remplacez le servo
Performances de vol aléatoires	Le trim n'est pas au neutre	Si vous ajustez les trims plus de 8 clics, ajustez la chape pour annuler le trim
	Le sub-trim n'est pas au neutre	L'utilisation des sub-trims n'est pas permise. Réglez directement les tringleries
	L'avion n'est pas resté immobile durant 5 secondes	Avec le manche des gaz à sa position la plus basse, déconnectez la batterie, puis reconnectez-la et maintenez le modèle immobile 5 secondes
Mauvaise réponse de l'appareil aux essais de commande du système AS3X	Paramétrage incorrect des directions des commandes du récepteur, pouvant causer un crash	NE volez PAS. Corrigez les paramètres des commandes (consulter le manuel du récepteur) avant de voler

## Guide de dépannage

Problème	Cause Possible	Solution
Le modèle ne répond pas aux gaz mais bien aux autres commandes	Le manche des gaz n'est pas au ralenti (idle) et/ou le trim des gaz est réglé à une valeur trop élevée	Réinitialisez les commandes avec le manche des gaz et le trim des gaz sur la position plus faible possible
	La course du servo des gaz est inférieure à 100%	Assurez-vous que la course du servo des gaz est de 100%
	La voie des gaz est inversée	Inversez la voie des gaz sur l'émetteur
	Moteur déconnecté du contrôleur	Assurez-vous que le moteur est bien connecté au contrôleur
L'hélice fait trop de bruit ou vibre trop	Hélice, cône, adaptateur ou moteur endommagé	Remplacez les pièces endommagées
	Déséquilibre de l'hélice	Équilibrez ou remplacez l'hélice
	Écrou de l'hélice desserré	Resserrez l'écrou
Durée de vol réduite ou manque de puissance du modèle	La charge de la batterie de vol est faible	Rechargez la batterie de vol complètement
	Hélice montée à l'envers	Montez l'hélice correctement avec les chiffres orientés vers l'avant
	Batterie de vol endommagée	Remplacez la batterie de vol et suivez les instructions la concernant
	Les conditions de vol sont peut-être trop froides	Assurez-vous que la batterie est à température avant de l'utiliser
	Capacité de la batterie trop faible pour les conditions de vol	Remplacez la batterie ou utilisez une batterie à plus grande capacité
Le modèle n'accepte pas l'affectation (au cours de la procédure) à l'émetteur	Émetteur trop près du modèle durant la procédure d'affectation	Déplacez l'émetteur allumé à quelques pas du modèle, déconnectez la batterie de vol du modèle et reconnectez-la
	Le modèle ou l'émetteur se trouve trop près d'un objet métallique, d'un réseau sans fil ou d'un autre émetteur	Placez le modèle et l'émetteur à un autre endroit et retentez l'affectation
	La prise affectation n'est pas bien installée dans le port d'affectation	Installez la prise affectation dans le port d'affectation et affectez le modèle à l'émetteur
	La charge de la batterie de vol/de l'émetteur est trop faible	Remplacez/rechargez les batteries
Le modèle ne veut pas établir la liaison avec l'émetteur (après affectation)	Bouton ou interrupteur d'affectation n'a pas été pressé assez longtemps pendant l'affectation	Mettez l'émetteur hors tension et répétez la procédure d'affectation. Maintenez le bouton ou l'interrupteur d'affectation jusqu'à ce que le récepteur soit affecté
	Émetteur trop près de l'aéronef lors du processus d'établissement de liaison	Déplacez l'émetteur allumé à quelques pas du modèle, déconnectez la batterie de vol du modèle et reconnectez-la
	Le modèle ou l'émetteur se trouve trop près d'un objet métallique, d'un réseau sans fil ou d'un autre émetteur	Déplacez le modèle ou l'émetteur à bonne distance et retentez la liaison
	La prise affectation est restée dans le port affectation	Ré-affectez l'émetteur au modèle et retirez la prise affectation avant de redémarrer
	Modèle affecté à une mémoire de modèle différente (émetteur ModelMatch uniquement)	Sélectionnez la bonne mémoire de modèle sur l'émetteur
	La charge de la batterie de vol/de l'émetteur est trop faible	Remplacez/rechargez les batteries
	L'émetteur a peut-être été affecté en utilisant un protocole DSM différent	Affectez le modèle à l'émetteur
Les gouvernes ne bougent pas	Gouverne, guignol, tringlerie ou servo endommagé	Remplacez ou réparez les pièces endommagées et réglez les commandes
	Câblage endommagé ou connexions lâches	Contrôlez les câbles et les connexions, connectez ou remplacez si besoin
	L'émetteur n'est pas affecté correctement ou il y a eu mauvaise sélection du modèle	Effectuez une nouvelle affectation ou sélectionnez le bon modèle dans l'émetteur
	La charge de la batterie de vol est faible	Rechargez la batterie de vol complètement
	Le circuit BEC (Battery Elimination Circuit) du contrôleur est endommagé	Remplacez le contrôleur

Problème	Cause Possible	Solution
Commandes inversées	Les réglages de l'émetteur sont inversés	Effectuez les essais de direction des commandes et réglez les commandes sur l'émetteur en fonction des résultats
L'alimentation moteur se fait par impulsions puis le moteur perd de sa puissance	Le contrôleur utilise la Coupure par tension faible (LVC) par défaut	Rechargez la batterie de vol ou remplacez la batterie qui ne donne plus les performances prévues
	Les conditions météorologiques sont peut-être trop froides	Reportez le vol jusqu'à ce qu'il fasse plus chaud
	La batterie a vieilli, est usée ou endommagée	Remplacez La batterie
	La capacité de la batterie est peut-être trop faible	Utilisez la batterie recommandée

## Pièces de rechange

N° de pièce	Description
EFL01076	Ensemble d'aile : Su-30 70mm EDF
EFL01077	Fuselage : Su-30 70mm EDF
EFL01078	Ensemble de stabilisateurs horizontaux : Su-30 EDF
EFL01079	Ensemble de stabilisateurs verticaux : Su-30 70mm EDF
EFL01080	Verrière : Su-30 70mm EDF
EFL01081	Cône de nez : Su-30 70mm EDF
EFL01082	Portes de train avant : Su-30 70mm EDF
EFL01083	Portes du train principal : Su-30 70mm EDF
EFL01084	Tringleries : Su-30 70mm EDF
EFL01085	Jeu de roues : Su-30 70mm EDF
EFL01086	Tube d'aile : Su-30 70mm EDF
EFL01087	Jeu de vis : Su-30 70mm EDF
EFL01088	Ensemble de renvoi : Su-30 70mm EDF
EFL01089	Ensemble de missiles : Su-30 70mm EDF
EFL01091	Pilote : Su-30 70mm EDF
EFL01092	Autocollants : Su-30 70mm EDF
EFL01098	Jambe de train avant : Su-30 70mm EDF
EFL01099	Jambe de train principal : Su-30 70mm EDF
EFL01100	Moteur sans balais : 2860-1850 kV
EFLA0880EC5	Variateur ESC Opto (sans circuit BEC) sans balais 80 A
EFLA420	8A Switching BEC (5.5V)
EFLA7012DF	Soufflante carénée de 70 mm
EFLG321L	Système de rentrée : Train principal Su-30 70mm EDF
EFLG321N	Système de rentrée : Nez Su-30 70mm EDF
EFLG321R	Système de rentrée : Train principal Su-30 70mm EDF
SPMA380	Servo à engrenage métallique 9 grammes
SPMA380R	Servo à engrenage métallique inversé 9 grammes
SPMSA450	Servo : Engrenage métallique 13 g
SPMSA450R	Servo : Engrenages métalliques analogiques REV 13 g
SPMAR636	Récepteur : Récepteur sport Spektrum AR636 AS3X 6 canaux

## Pièces recommandées

SPMR1000	Émetteur DXe uniquement
SPMR8000	Émetteur DX8 uniquement MD2
SPMR9910	Émetteur noir DX9 uniquement MD2
SPMX50006S50	5 000 mAh 6S 22,2 V Smart 50 C ; IC3
SPMXC1010	Chargeur CA Smart S2100, 2x100 W

## Pièces facultatives

N° de pièce	Description
EFLA111	Contrôleur de tension pour cellule Li-Po
SPMX50006S30	5 000 mAh 6S 22,2 V Smart 30 C ; IC3
SPMX70006S30	7 000 mAh 6S 22,2 V Smart 30 C ; IC3
SPM6716	Boîtier de l'émetteur Spektrum DSMR
SPM6722	Boîtier de l'appareil unique Spektrum TX
SPMR12000	Émetteur à 12 canaux iX12 uniquement
SPMR8000	Émetteur DX8 uniquement MD2
SPMR9910	Émetteur noir DX9 uniquement MD2
SPMX32003S30	3 200 mAh 3S 11,1 V Smart 30 C ; IC3
SPMXBC100	Batterie SMART et testeur de servo
SPMXC1000	Chargeur CC Smart S1200, 1x200 W
SPMXC1010	Chargeur CA Smart S2100, 2x100 W
SPMXC10201	Alimentation électrique 30 A 540 W

## Garantie et réparations

### Durée de la garantie

Garantie exclusive - Horizon Hobby, LLC (Horizon) garantit que le Produit acheté (le « Produit ») sera exempt de défauts matériels et de fabrication à sa date d'achat par l'Acheteur. La durée de garantie correspond aux dispositions légales du pays dans lequel le produit a été acquis. La durée de garantie est de 6 mois et la durée d'obligation de garantie de 18 mois à l'expiration de la période de garantie.

### Limitations de la garantie

- (a) La garantie est donnée à l'acheteur initial (« Acheteur ») et n'est pas transférable. Le recours de l'acheteur consiste en la réparation ou en l'échange dans le cadre de cette garantie. La garantie s'applique uniquement aux produits achetés chez un revendeur Horizon agréé. Les ventes faites à des tiers ne sont pas couvertes par cette garantie. Les revendications en garantie seront acceptées sur fourniture d'une preuve d'achat valide uniquement. Horizon se réserve le droit de modifier les dispositions de la présente garantie sans avis préalable et révoque alors les dispositions de garantie existantes.
- (b) Horizon n'endosse aucune garantie quant à la vendabilité du produit ou aux capacités et à la forme physique de l'utilisateur pour une utilisation donnée du produit. Il est de la seule responsabilité de l'acheteur de vérifier si le produit correspond à ses capacités et à l'utilisation prévue.
- (c) Recours de l'acheteur – Il est de la seule discrétion d'Horizon de déterminer si un produit présentant un cas de garantie sera réparé ou échangé. Ce sont là les recours exclusifs de l'acheteur lorsqu'un défaut est constaté.

Horizon se réserve la possibilité de vérifier tous les éléments utilisés et susceptibles d'être intégrés dans le cas de garantie. La décision de réparer ou de remplacer le produit est du seul ressort d'Horizon. La garantie exclut les défauts esthétiques ou les défauts provoqués par des cas de force majeure, une manipulation incorrecte du produit, une utilisation incorrecte ou commerciale de ce dernier ou encore des modifications de quelque nature qu'elles soient.

La garantie ne couvre pas les dégâts résultant d'un montage ou d'une manipulation erronés, d'accidents ou encore du fonctionnement ainsi que des tentatives d'entretien ou de réparation non effectuées par Horizon. Les retours effectués par le fait de l'acheteur directement à Horizon ou à l'une de ses représentations nationales requièrent une confirmation écrite.

### Limitation des dommages

Horizon ne saurait être tenu pour responsable de dommages conséquents directs ou indirects, de pertes de revenus ou de pertes commerciales, liés de quelque manière que ce soit au produit et ce, indépendamment du fait qu'un recours puisse être formulé en relation avec un contrat, la garantie ou l'obligation de garantie. Par ailleurs, Horizon n'acceptera pas de recours issus d'un cas de garantie lorsque ces recours dépassent la valeur unitaire du produit. Horizon n'exerce aucune influence sur le montage, l'utilisation ou la maintenance du produit ou sur d'éventuelles combinaisons de produits choisies par l'acheteur. Horizon ne prend en compte aucune garantie et n'accepte aucun recours pour les blessures ou les dommages pouvant en résulter. Horizon Hobby ne saurait être tenu responsable d'une utilisation ne respectant pas les lois, les règles ou réglementations en vigueur.

En utilisant et en montant le produit, l'acheteur accepte sans restriction ni réserve toutes les dispositions relatives à la garantie figurant dans le présent document. Si vous n'êtes pas prêt, en tant qu'acheteur, à accepter ces dispositions en relation avec l'utilisation du produit, nous vous demandons de restituer au vendeur le produit complet, non utilisé et dans son emballage d'origine.

### Indications relatives à la sécurité

Ceci est un produit de loisirs perfectionné et non un jouet. Il doit être utilisé avec précaution et bon sens et nécessite quelques aptitudes mécaniques ainsi que mentales. L'incapacité à utiliser le produit de manière sûre et raisonnable peut provoquer des blessures et des dégâts matériels conséquents. Ce produit n'est pas destiné à être utilisé par des enfants sans la surveillance par un tuteur. La notice d'utilisation contient des indications relatives à la sécurité ainsi que des indications concernant la maintenance et le fonctionnement du produit. Il est absolument indispensable de lire et de comprendre ces indications avant la première mise en service. C'est uniquement ainsi qu'il sera possible d'éviter une manipulation erronée et des accidents entraînant des blessures et des dégâts. Horizon Hobby ne saurait être tenu responsable d'une utilisation ne respectant pas les lois, les règles ou réglementations en vigueur.

### Questions, assistance et réparations

Votre revendeur spécialisé local et le point de vente ne peuvent effectuer une estimation d'éligibilité à l'application de la garantie sans avoir consulté Horizon. Cela vaut également pour les réparations sous garantie. Vous voudrez bien, dans un tel cas, contacter le revendeur qui conviendra avec Horizon d'une décision appropriée, destinée à vous aider le plus rapidement possible.

### Maintenance et réparation

Si votre produit doit faire l'objet d'une maintenance ou d'une réparation, adressez-vous soit à votre revendeur spécialisé, soit directement à Horizon. Emballez le produit soigneusement. Veuillez noter que le carton d'emballage d'origine ne suffit pas, en règle générale, à protéger le produit des dégâts pouvant survenir pendant le transport. Faites appel à un service de messagerie proposant une fonction de suivi et une assurance, puisque Horizon ne prend aucune responsabilité pour l'expédition du produit jusqu'à sa réception acceptée. Veuillez joindre une preuve d'achat, une description détaillée des défauts ainsi qu'une liste de tous les éléments distincts envoyés. Nous avons de plus besoin d'une adresse complète, d'un numéro de téléphone (pour demander des renseignements) et d'une adresse de courriel.

### Garantie et réparations

Les demandes en garantie seront uniquement traitées en présence d'une preuve d'achat originale émanant d'un revendeur spécialisé agréé, sur laquelle figurent le nom de l'acheteur ainsi que la date d'achat. Si le cas de garantie est confirmé, le produit sera réparé. Cette décision relève uniquement d'Horizon Hobby.

### Réparations payantes

En cas de réparation payante, nous établissons un devis que nous transmettons à votre revendeur. La réparation sera seulement effectuée après que nous ayons reçu la confirmation du revendeur. Le prix de la réparation devra être acquitté au revendeur. Pour les réparations payantes, nous facturons au minimum 30 minutes de travail en atelier ainsi que les frais de réexpédition. En l'absence d'un accord pour la réparation dans un délai de 90 jours, nous nous réservons la possibilité de détruire le produit ou de l'utiliser autrement.

**ATTENTION: Nous n'effectuons de réparations payantes que pour les composants électroniques et les moteurs. Les réparations touchant à la mécanique, en particulier celles des hélicoptères et des voitures radiocommandées, sont extrêmement coûteuses et doivent par conséquent être effectuées par l'acheteur lui-même.**

10/15

## Informations de contact pour garantie et réparation

Pays d'achat	Horizon Hobby	Numéro de téléphone/E-mail	Adresse
Union européenne	Horizon Technischer Service Sales: Horizon Hobby GmbH	service@horizonhobby.eu +49 (0) 4121 2655 100	Hanskampring 9 D 22885 Barsbüttel, Germany

## Information IC

### CAN ICES-3 (B)/NMB-3(B)

Le présent appareil est conforme aux CNR d'Industrie Canada applicables aux appareils radio exempts de licence. L'exploitation est autorisée aux deux conditions suivantes :

(1) l'appareil ne doit pas produire de brouillage, et (2) l'utilisateur de l'appareil doit accepter tout brouillage radioélectrique subi, même si le brouillage est susceptible d'en compromettre le fonctionnement.

## Informations de conformité pour l'Union européenne



**EU Compliance Statement:**

**EFL Su-30 BNF Basic (EFL01050)**

Horizon Hobby, LLC déclare par la présente que ce produit est en conformité avec les exigences essentielles et les autres dispositions des directives CEM et RED.

Une copie de la déclaration de conformité européenne est disponible à : <http://www.horizonhobby.com/content/support-render-compliance..>

**Frequency Band:** 2404-2476 MHz

**Max EIRP:** 3dBm

**EFL Su-30 PNP (EFL01075)**

Horizon Hobby, LLC déclare par la présente que ce produit est en conformité avec les exigences essentielles et les autres dispositions de la directive CEM.

Une copie de la déclaration de conformité européenne est disponible à : <http://www.horizonhobby.com/content/support-render-compliance..>

### Instructions relatives à l'élimination des D3E pour les utilisateurs résidant dans l'Union européenne



Ce produit ne doit pas être éliminé avec d'autres déchets. Il relève de la responsabilité de l'utilisateur d'éliminer les équipements mis au rebut en les remettant à un point de collecte désigné en vue du recyclage des déchets d'équipements électriques et électroniques. La collecte et le recyclage séparés de vos équipements au moment de leur élimination aideront à préserver les ressources naturelles et

à garantir que les déchets seront recyclés de manière à protéger la santé humaine et l'environnement. Pour plus d'informations quant aux lieux de dépôt de vos équipements mis au rebut en vue du recyclage, veuillez contacter votre mairie, votre service de traitement des ordures ménagères ou le magasin dans lequel vous avez acheté le produit.



**©2019 Horizon Hobby, LLC.**

E-flite, Plug-N-Play, Bind-N-Fly, BNF, the BNF logo, DSM, DSM2, DSMX, Spektrum AirWare, EC5, IC5, AS3X, SAFE, the SAFE logo, ModelMatch, and the Horizon Hobby logo are trademarks or registered trademarks of Horizon Hobby, LLC.

The Spektrum trademark is used with permission of Bachmann Industries, Inc.

Futaba is a registered trademark of Futaba Denshi Kogyo Kabushiki Kaisha Corporation of Japan.

All other trademarks, service marks and logos are property of their respective owners. US 8,672,726. US 9,056,667. US 9,753,457. US 10,078,329. US 9,930,567.  
<http://www.horizonhobby.com/>